

SHARP



User manual
Bruksanvisning
Användarhandbok
Brugervejledning

Käyttöohje
Lietotāja rokasgrāmata
Naudojimo vadovas
Kasutusjuhend

models: | modeller: | modeller: | modeller: | mallit: | modeli: | modeliai: | mudelid:

LC-32CHE5100E(W)

LC-32CFE5111E(W)

LC-43CFE5100E

LC-50CFE5101E

LC-32CHE5111E(W)

LC-32CFE5112E(W)

LC-43CFE5111E

LC-50CFE5102E

LC-32CHE5112E(W)

LC-40CFE5100E

LC-43CFE5112E

LC-50CFE5111E

LC-32CFE5100E(W)

LC-40CFE5111E

LC-49CFE5001E

LC-50CFE5112E

LC-32CFE5102E(W)

LC-40CFE5112E

LC-49CFE5002E

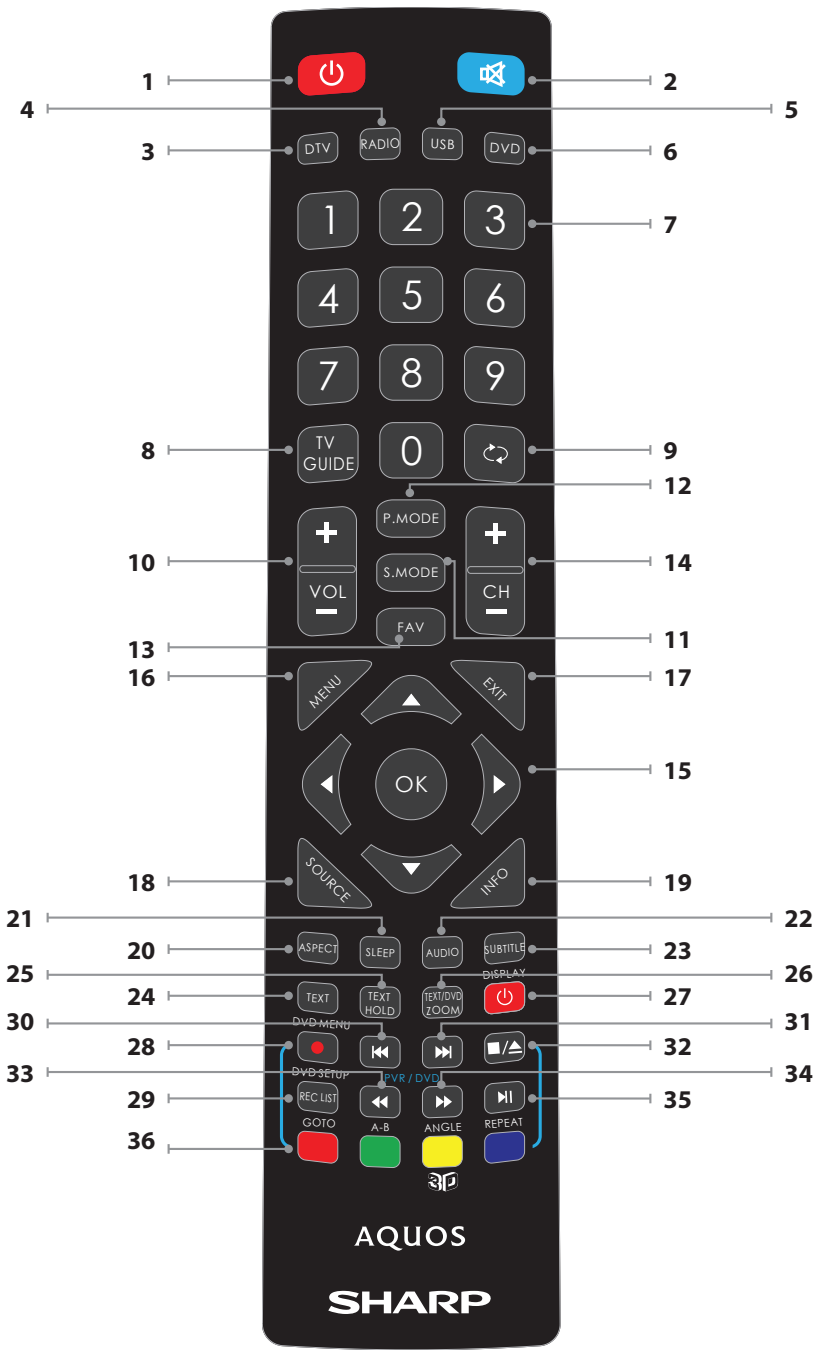

Important safety instructions



Please, read these safety instructions and respect the following warnings before the appliance is operated:

In order to prevent fire always keep candles and other open flames away from this product.



- TVs with the weight of more than 20 kg must be lifted and carried by at least two people.
- This TV does not contain any parts which could be repaired by the user. In case of a fault, contact the manufacturer or the authorised service agent. Contact with certain parts inside the TV might endanger your life. The guarantee does not extend to faults caused by repairs carried out by unauthorized third parties.
- Do not remove the rear part of the appliance.
- This appliance is designed for the receiving and reproduction of video and sound signals. Any other use is strictly forbidden.
- Do not expose the TV to dripping or splashing liquid.
- If the supply cord is damaged, it must be replaced by the manufacturer, a service agent or similarly qualified persons in order to avoid a hazard.
- The ideal distance to watch TV is approximately five times longer than the diagonal of the screen. Reflections on the screen from other light sources can make the quality of the picture worse.
- Ensure the TV has sufficient ventilation and is not close to other appliances and other pieces of furniture.
- Install the product at least 5 cm from the wall for ventilation.
- Ensure that the ventilation openings are clear of items such as newspapers, table-cloths, curtains, etc.
- The TV set is designed to be used in a moderate climate.
- The TV set is designed exclusively for operation in a dry place. When using the TV outside, please, make sure it is protected against moisture (rain, splashing water). Never expose to moisture.
- Do not place any containers with water on the TV, such as vases, etc. These containers might get pushed over, which would endanger electric safety. Place the TV exclusively on flat and stable surfaces. Do not place any objects such as newspaper or blankets, etc. on or under the TV.
- Make sure the appliance does not stand on any power cables as they might get damaged. Mobile phones and other devices such as WLAN adapters, monitoring cameras with wireless signal transmission, etc. might cause electromagnetic interference and they should not be placed near the appliance.
- Do not place the appliance near heating elements or in a place with direct sunlight as it has a negative effect on cooling of the appliance. Heat storage is dangerous and it can seriously reduce the lifetime of the appliance. In order to ensure the safety, ask a qualified person to remove the dirt from the appliance.
- Try to prevent damage to the mains cable or mains adapter. The appliance can only be connected with the supplied mains cable/ adapter.
- Storms are dangerous for all electric appliances. If the mains or aerial wiring is struck by lightning the appliance might get damaged, even if it is turned off. You should disconnect all the cables and connectors of the appliance before a storm.

- To clean the screen of the appliance use only a damp and soft cloth. Use only clean water, never detergents and in no case use solvents.
- Position the TV close to the wall to avoid the possibility of it falling when pushed.
- The instructions shown below are a safer way to set up the TV, by fixing it to the wall and will avoid the possibility of it falling forwards and causing injury and damage.
- This method is also useful if the TV is placed on a glass surface or you do not wish to screw anything into your furniture. Ensure that children do not climb or hang onto the TV.
- For this type of installation you will need a fastening cord
 - A) Using one/both of the top wall-mounting holes and screws (the screws are already supplied in the wall mounting holes) fasten one end of the fastening cord/s to the TV.
 - B) Secure the other end of the fastening cord/s to your wall.
- The software on your TV and the OSD layout can be changed without notice.

Warning:

- Never connect any external devices to a live appliance. Switch off not only the TV but also the devices which are being connected! Plug the TV plug into the wall socket after connecting any external devices and the aerial!
- Always make sure there is free access to the TV mains plug.
- The appliance is not designed for a use in a workplace fitted with monitors.
- The systematic use of headphones at high volume might lead to irreversible hearing damage.
- Ensure environmental disposal of this appliance and any components including batteries. When in doubt, please, contact your local authority for details of recycling.
- While installing the appliance, do not forget that furniture surfaces are treated with various varnishes, plastics, etc. or they might be polished. The chemicals contained in these products might have a reaction with the TV stand. This could result in bits of the material sticking to the furniture surface, which are difficult to remove, if not impossible.
- The screen of your TV has been produced under top quality conditions and was checked in detail for faulty pixels several times. Due to the technological properties of the manufacturing process, it is not possible to eliminate the existence of a small number of faulty points on the screen (even with maximum care while in production). These faulty pixels are not considered faults in terms of guarantee conditions, if their extent is not greater than the boundaries defined by DIN norm.
- The manufacturer cannot be held responsible, or be liable, for customer service-related issues related to the third party content or services. Any questions, comments or service-related inquiries relating to the third party content or service should be made directly to the applicable content or service provider.
- There are a variety of reasons you may be unable to access content or services from the device unrelated to the device itself, including, but not limited to, power failure, the Internet connection, or failure to configure your device correctly. Universal Media Corporation, its directors, officers, employees, agents, contractors and affiliates shall not be liable to you or any third party with respect to such failures or maintenance outages, regardless of cause or whether or not it could have been avoided.
- All third party content or services accessible via this device is provided to you on an "as-is" and "as available" basis and Universal Media Corporation and its affiliates make no warranty or representation of any kind to you, either express or implied, including, without limitation, any warranties of merchantability, non-infringement, fitness for a particular purpose or any warranties of suitability, availability, accuracy, completeness, security, title, usefulness, lack of negligence or error-free or uninterrupted operation or use of the content or services provided to you or that the content or services will meet your requirements or expectations.
- 'Universal Media Corporation' is not an agent of and assumes no responsibility for the acts or omissions of third party content or service

providers, nor any aspect of the content or service related to such third party providers.

- In no event will 'Universal Media Corporation' and/or its affiliates be liable to you or any third party for any direct, indirect, special, incidental, punitive, consequential or other damages, whether the theory of liability is based on contract, tort, negligence, breach of warranty, strict liability or otherwise and whether or not Universal Media Corporation and/or its affiliates have been advised of the possibility of such damages.

Important information regarding use of video games, computers, captions and other fixed image displays.

- The extended use of fixed image program material can cause a permanent "shadow image" on the LCD screen (this is sometimes incorrectly referred to as "burnout to the screen"). This shadow image is then permanently visible on the screen in the background. It is irreversible damage. You can avoid such a damage by following instructions below:
- Reduce the brightness/contrast setting to a minimum viewing level.
- Do not display the fixed image for a long period of time. Avoid displaying of:
 - » Teletext time and charts,
 - » TV/DVD menu, e.g. DVD contents,
 - » In the „Pause“ mode (hold): Do not use this mode for a long time, e.g. while watching a DVD or a video.
 - » Turn off the appliance if you are not using it.

Batteries

- Observe the correct polarity when inserting the batteries.
- Do not expose batteries to high temperatures and do not place them on locations where the temperature might increase quickly, e.g. near the fire or on the direct sunshine.
- Do not expose batteries to excessive radiant heat, do not throw them into the fire, do not disassemble them and do not try to recharge un-rechargeable batteries. They could leak or explode.
 - » Never use different batteries together or mix new and old ones.
 - » Dispose of batteries in an environmentally friendly way.
 - » Most of the EU countries regulate the disposal of batteries by law.



Cd

Disposal

- Do not dispose of this TV as unsorted municipal waste. Return it to a designated collection point for the recycling of WEEE. By doing so, you will help to conserve resources and protect the environment. Contact your retailer or local authorities for more information.



CE Statement:

- Hereby, Universal Media Corporation s.r.o. declares that this LED TV is in compliance with the essential requirements and other relevant provisions of R&TTE Directive 1999/5/EC. <http://www.sharp.eu/av/documents-of-conformity>

Trademarks

- The terms HDMI and HDMI High-Definition Multimedia Interface, and the HDMI Logo are trademarks or registered trademarks of HDMI Licensing, LLC in the United States and other countries.
- The "HD TV" Logo is a trademark of DIGITALEUROPE.
- The "HD TV 1080p" Logo is a trademark of DIGITALEUROPE.
- The DVB logo is the registered trademark of the Digital Video Broadcasting - DVB - project.
- Manufactured under license from Dolby Laboratories.
- Dolby and the double-D symbol are trademarks of Dolby Laboratories.

What is included in the box

Supply of this TV includes following parts:

• 1x TV	• 1x SCART adapter cable*
• 1x Remote control	• 1x RF cable
• 2x AAA batteries	• 1x TV stand installation packet
• 1x User guide	• 1x mini component adapter cable
• 1x mini composite adapter cable**	

* - **supplied only for models without SCART connector**

** - **Aviable only for models with Mini Composi**

Attaching the Stand

Please follow the instructions on last page of this user manual.

Getting started - initial set up

- Using the RF cable supplied, connect the TV to the TV Aerial wall socket. Connect the power cable to the Electrical outlet.
- Insert the batteries supplied into the Remote control.
- Press and hold GREEN and YELLOW buttons together for more than 3 seconds to pair remote control with your TV. Then press Standby button to power on TV.
- You will be now welcomed with the **First Time Installation** screen. *If it does not appear, on the remote control, please press [MENU] then 8-8-8-8 and the menu will appear.* If you wish to make changes to any of the default settings, use the scroll ▲/▼/◀/▶ buttons. To exit this menu at anytime, press [EXIT] button.
- Please set desired settings in FIRST TIME INSTALLATION screen.**
 - DVB Antenna** - You can choose between Terrestrial (DVB-T), Cable (DVB-C) or Satellite (DVB-S)*.
 - Language** - Set the TV Menu language.
 - Country** - Set the desired country.
 - Tuning Mode** - Choose if you want to tune only Digital (DTV) Analogue (ATV) or both Digital and Analogue (DTV + ATV)
 - Operator** - Select Cable provider. If your cable operator is not listed select Others. (Available only if DVB Antenna is set to CABLE)
 - Environment** - Select the location of TV.
For home use, please select Home Mode.
For shop demonstration mode, set Store Mode.
 - Sorting by LCN** - Set LCN to ON if you want to arrange channels by provider preferences (only applies to DVB-T and DVB-C channels).
- Press [Auto Tuning] button to start the tuning process.**
- Optional channel presets DVB-C:**
Keep all default settings as recommended.
If DVB-C channels are not found, contact your network provider for the valid "Network ID". Then perform a new search. Press the [MENU], select "Network ID" and enter the network ID.
- Optional channel presets DVB-S2*:** Select "Satellite" in the "DVB Antenna" in the menu for the optional channel presets. Here you can choose between the various satellites. Since selection completed, then the channel list of the exact satellite will be available to be imported into your TV system.
Confirm with [OK] button on the remote control, to start scanning.

TIP: If you are missing channels, the reason for this is likely to be signal strength, you should consider connecting signal booster and re-tuning the TV.
* - **Available only for TVs with DVB-S tuner**

Remote control

Radio controlled remote control - No more aiming in the TV direction!
Refer to remote control picture on the second page of this user manual.

- ⏻ **STANDBY** – Switch on TV when in standby or vice versa.
- 🔇 **MUTE** – Mute the sound or vice versa.
- DTV** – Switch to digital TV source.
- RADIO** – Switch to Digital and switch between TV and radio in Digital mode.
- USB** – Switch to USB source.
- DVD** – no function
- 0 – 9** – to select a TV channel directly.
- TV GUIDE** – Opens the 7 Day TV Guide (Digital mode).
- ↶ – To return to the previous channel viewed.
- VOL ▲/▼** – To increase / decrease the sound level.
- S.MODE** – Scrolls through sound mode options.
- P.MODE** – Scrolls through picture mode options.
- FAV** – To display favourites menu.
- CH ▲/▼** – To increase or decrease the channel being watched.
- (▲/▼/▶/◀/OK)** – Allows you to navigate the on-screen menus and adjust the system settings to your preference.
- MENU** – To display OSD menu.
- EXIT** – To exit all menus.
- SOURCE** – To display the input/source menu.
- INFO** – Press once for now/next channel information. Press twice for programme information about current programme.
- ASPECT** – To switch the screen between the different picture formats.
- SLEEP** – Press repeatedly to cycle through the sleep options.
- AUDIO** – To change the audio language (if available).
- SUBTITLE** – To switch the dialogue at the bottom of the screen (on/off).
- TEXT** – Teletext mode - To enter Teletext
- TEXT HOLD** – Teletext mode - Hold current page which is displayed
- ZOOM** – To zoom in
- ⏻ **DISPLAY** – To switch off the screen when listening to radio
- Rec1** – PVR Record
- Rec List** – Opens the list of recordings.
- ⏮ – To restart the current chapter
- ⏭ – To advance forward to the next chapter
- /▲ – To stop the playback / To EJECT the disc press/hold the button for 4 seconds.
- ⏮ – To play in fast rewind mode.
- ⏭ – To play in fast forward mode.
- ⏸ – To play/pause
- COLOUR BUTTONS** – Additional teletext and OSD functions

¹ - available only with PVR function

TV buttons & Source menu

Vol+ Volume up and menu right

Vol- Volume down and menu left

CH+ Programme/Channel up and menu up

CH- Programme/Channel down and menu down

MENU Displays Menu/OSD

SOURCE Displays the input source menu

STANDBY Standby Power On/Off

Choosing Mode Input/Source

To switch between the different input/connections.

a) Using the buttons on the remote control:

1. Press [SOURCE/ AV] - The source menu will appear.
2. Press [▼] or [▲] to select the input you require.
3. Press [OK].

b) Using the buttons on the Television:

1. Press [SOURCE].
2. Scroll up / down using CH+/ CH- buttons to the input/source you require.
3. Press Vol+ to change input/source to the one selected.

Connections

Please see the table for connector types for different models available on the page 68.



USB

USB-Input 1, 2*



HDMI 1, 2, 3 in

HDMI-Input 1, 2, 3



VGA(PC)

VGA PC-Input



VGA (PC) Audio In

3.5mm PC audio input



R/L - Video & YPbPr audio In *

Component / Video audio input



Video (CVBS) *

VIDEO input



Mini AV*

Video Input & Component / Video audio input



Mini YPbPr

Mini Component HD Input



SCART *

SCART-Input



CI Card IN

CI input



RF In

RF / TV Aerial Input



Sat In *

Satellite Input



Digital Optical Audio Out *

Digital optical output



RJ 45 *

Ethernet



Digital COAX Audio Out *

Digital Coax output



HEADPHONES

3.5mm Headphone output

* - Only on supported devices

TV Menu navigation

To access this menu, press [MENU] button on the remote control. To enter a menu press [OK]. If you wish to make changes to any of the default settings, use the scroll (▲/▼/◀/▶) buttons. To confirm any settings press [OK] button. To exit this menu at anytime, press [EXIT] button.

Picture

Picture Mode - Choose from the following presets.

- **Standard** - Default settings
- **Dynamic** - Recommended settings for fast moving pictures
- **Mild** - Set to be lighter in colour and less bright
- **Personal** - Lets you manually alter all the settings
- **Eco** - Consume 15% less energy.

Contrast - Switch the balance between black and white.

Brightness - Increase or decrease the brightness of the picture.

Tint - Lets you increase or decrease the level of tint within the picture (for NTSC signal only)

Colour - Increases the colour from black and white.

Sharpness - Increase or decrease the sharpness of the picture.

Colour Temperature - Choose from the following presets.

- **Normal** - Default settings
- **Warm** - Increases red within the picture
- **Cold** - Increases blue within the picture

Aspect Ratio - Picture format varies depending on the channel/broadcast.

There are a number of different options to best meet your needs.

- **Auto**-Automatically displays the best picture format.

So the picture is in the correct position. May have black lines at the top/bottom and/or sides.

- **4:3** - Displays the 4:3 picture in its original size. Side bars are shown to fill the 16:9 screen.

- **16:9** - Fills the screen with a regular 16:9 signal.

- **Zoom 1/2** - The picture is the correct proportion but zoomed in to fill the screen.

- **Dot by Dot (HDMI)** - Will display the picture in its original resolution without any change.

- **Full Screen** - Stretch signal to fill the screen.

Noise Reduction - Switch noise reduction on/off.

Sound

Sound Mode - Choose from the following presets

- **Standard** - Default settings
- **Music** - Emphasises music over voices
- **Movie** - Provides live and full sound for movies
- **Personal** - Selects your personal sound settings
- **Sports** - Emphasises sound for sports

Tip: Treble and bass levels can only be adjusted when the sound mode 'Personal' is selected.

Treble - To adjust the level of high frequency within the sound.

Bass - To adjust the level of low frequency within the sound.

Balance - To switch the sound between the left and right speakers.

Auto Volume Level (AVL) - When 'on' is selected, the volume will stay at a constant level regardless of input/source.

Surround Sound - Allows you to turn surround sound effect ON or OFF.

Digital Output - This is the digital Audio output.

Choose from the following options:

- **Off** - Off
- **Auto** - Selects the best settings automatically
- **PCM** - Select this option if you are connecting to a Stereo Hi-fi via digital cable (Pulse-code modulation (PCM) is a digital representation of an analogue signal)

Audio Description - Additional sound track for visually impaired.

Available only on selected DTV shows.

AD Volume - to adjust volume of Audio Description sound track

Audio Delay (ms) - Enables the user to adjust sound

setting to sync picture and audio for TV speakers.

SPDIF Delay (ms) - Enables the user to adjust sound setting to sync picture and audio for external speakers connected via digital audio output.

PC

Auto Adjust - Lets you automatically configure the television to be used as a computer monitor.

H Offset - Changes the horizontal position of the picture.

V Offset - Changes the vertical position of the picture.

Size - increase picture size.

Phase - To adjust delay time of phase in order to reduce the noise of picture

TIP: If the computer is left in-active for a period of time, the television will switch into a 'sleep' state (the screen will power off to save power). To switch back on press the standby button.

TIP: If you do not press any buttons for 10 seconds, the menu will automatically exit. You can change the length of time before the menu exits automatically - see 'OSD Timer' section.

Channel

DVB Antenna* - Set the type of DTV signal

- **Terrestrial** - Terrestrial (DVB-T)
- **Cable** - Cable (DVB-C)

Auto Tuning - Allows you to retune the television for all digital channels, digital radio stations and analogue channels.

Analogue Manual Tuning - Allows you to manually tune your analogue signal.

Digital Manual Tuning - Allows you to manually tune your digital signal.

Channel Edit - Allows you to delete, skip and add favourite channels.

Signal Information - Information about DVB signal.

CI Information - Pay per view services require a "smartcard" to be inserted into the TV. If you subscribe to a pay per view service the provider will issue you with a 'CAM' and a "smartcard". The CAM can then be inserted into the COMMON INTERFACE PORT (CI Card In).

Recorded list - List of recorded TV shows.

Schedule List - Lists your programme reminders.

Dish Setup** - This menu is only available in DVB-S2 mode. You can select the type of satellite, your transponder and your LNB type, etc.

* - **Only for models with DVB-T2 tuner**

** - **Only for models with DVB-S tuner**

Lock

System Lock - Allows you to lock or unlock the menu. You will be asked to enter a 4 digit password. Use the ◀ button to quit the password input. Use the ▶ button to clear. Default password is 0000.

Set Password - Change the default password.

Channel lock - Lock specific TV channels.

Parental Guidance - Lock TV channels based on age restriction.

Key Lock - Lock the TV buttons.

- **Off** - All TV buttons are unlocked
- **Partial** - Only Standby button is unlocked
- **Full** - All TV buttons are locked

Time

Clock - Set the date and time. Date and time is set up automatically in DVB mode.

Off Time - Allows you to set a specific time for your TV to turn off.

On Time - Allows you to set a specific time for your TV to turn on, the channel it will then display, the source it will be on and also the volume. This function can then be toggled to repeat every day or a certain day.

Sleep Timer - Lets you set the sleep timer so the television automatically switches off after a set amount of time. Off -> 10min -> 20min -> 30min -> 60min -> 90min -> 120min -> 180min -> 240min.

OSD Timer - Lets you adjust the amount of time the On Screen Menu stays on the screen before disappearing.

Auto standby - Adjustment for the auto standby in hourly increments: Off -> 3h -> 4h -> 5h.

Time Zone - Change your current time zone.

Network*

IP config - LAN network connection settings

- **Auto** - Will automatically connect the TV to your home network (this is the default setting and is highly recommended)
- **Manual** - Allows you to manually change the IP, Netmask, Gateway and DNS information.

Network info - Information about network settings

Network test - Network connection test

* - **The LAN/Ethernet port is used only for DVB-T2 services. It is not intended to be used for internet/network use.**

Settings

Language - Allows you to change the language of the menu.

Audio Languages - Allows you to change audio language on selected DVB channels.

Subtitle Language - Allows you to change subtitles language on selected DVB channels.

Hearing Impaired - If signal provides support for the hearing impaired, the subtitles can be played by pressing the "Subtitle". If you set Hearing Impaired ON and switch to a channel with supports for hearing impaired subtitles will be activated automatically.

Blue Screen - Changes the background when there is no input between transparent and a blue background (Only available on some sources).

PVR File System - PVR Recording options

- **Select disk** - Select USB port and disk partition
- **TimeShift Size** - Set size time of shift buffer.
- **Format Start** - You can format connected USB storage device to FAT 32 file system.

WARNING: ALL DATA ON THE USB DEVICE WILL BE DELETED

- **Speed check** - Tests write speed of connected USB storage devices.

First Time Installation - Starts the first time installation.

Software Update (USB) - From time to time we may release new firmware to improve the operation of the television (available to download). This menu lets you install the new software/firmware onto the television. Further details of how to do this will be issued with the firmware. Contact the helpline or refer to the 'www.sharp.eu' website.

Reset TV - This resets the menus to factory settings.

HDMI CEC* - Allows you to operate devices connected via HDMI with TV remote control.

- **Auto standby*** - Automatically turn on/off connected devices via HDMI CEC
- **Device list*** - Allows you to access devices menu and operate the menu using TV remote control.
- **HDMI ARC*** - Sends audio signal from terrestrial/satellite broadcast via HDMI to the AV receiver without using any additional audio cables, this functions is available only on HDMI 2 output.

* - **HDMI CEC must be supported by connected device.**

LED Status - Allows the user to switch the LED Power indicator light ON or OFF, when the TV is being operated. (When this option is set to OFF the LED Power indicator light will flash when the remote control is used)

Version Info - shows version of TV software

Store Mode* - switch ON/OFF shop demonstration mode

* - **available only if store mode was selected during first time installation**

- One button record, if you decide you want to record the current programme.
 - Easy programmable recording from the 7 day TV Guide
- Due to the nature of the product, it is necessary to use a high speed USB memory stick (as the TV reads from and writes to the memory stick at the same time, some memory sticks may not be suitable).
- Minimum Specification - USB Memory Stick
- **Read Speed** - 20 MB/s (Mega Byte Per Second)
 - **Write Speed** - 6 MB/s (Mega Byte Per Second)

Pause Live TV (Time Shift) *

Pausing Live TV is very simple.

- Press the play/pause button and the television will pause and the live content will be recorded. To resume watching press play/pause again.
- Press fast forward to go forward in a recording (i.e. to skip adverts).
- Press fast rewind to go back in a recording (i.e. if you fast forwarded too far).

TIP: When you switch the TV to standby or change channel the Time Shift memory is wiped. To restart time shift you must press play/pause button.

7 Day TV Guide

TV Guide is available in Digital TV mode. It provides information about forthcoming programmes (where supported by the Digital channel). You can view the start and end time of all programmes and on all channels for the next 7 days and set reminders.

1. Press **[TV GUIDE]**. The following 7 Day TV Guide will appear.
2. Navigate through the menu using **▲/▼/◀/▶**.

You can now:

Record selected TV channel and TV show by pressing the RED button.*

Set a reminder by pressing GREEN.

View a previous day by pressing YELLOW.

View the next day by pressing BLUE. **[INFO]** shows detailed information about the selected post

3. Press **[EXIT]** to exit the 7 day TV Guide.

* - **only for models with recording function**

One Button Record

At any point in time you may decide to record the current channel that you are watching. To do this you need to press the **[REC]** button.

TIP: This television contains one TV tuner, therefore it can only record the channel you are watching or record one channel while the television is in standby mode.

NOTE: USB record function is only available in Digital TV mode.

Due to copyright laws and illegal copying/recording it is not possible to record to/from any other input/output source.

* - **only for devices with built in PVR function**

USB mode / Media player

USB mode offers playback of various different types of content that you have saved on your USB Memory Stick. On switching to USB source the USB mode menu screen will appear. The content will be divided into Photo, Music, Movie and Text based on file type.

1. You can navigate through the menus using the scroll **▲/▼/◀/▶** buttons. To confirm the item you wish to play/view press **[OK]** button.
2. Select the drive you require. (If your drive only has 1 partition you will only see 1 item).
3. You can now access the item. Press **OK** to view.
4. While viewing you may control the item playback modes by using the remote control buttons or by invoking playback navigation menu and selecting on-screen buttons **▲/▼/◀/▶** and **[OK]**

NOTE: USB extension cables are not recommended as they can cause a reduction in picture/audio quality and stoppages during play back of USB content.

USB Record - Digital mode*

Built into this television is a USB record facility. This function is available in Digital mode when used in conjunction with a compatible USB memory stick or USB Hard drive. The benefits of this are as follows:

- Pause live TV and then playback, fast forward and rewind (up to live TV).

Product fiche

Trademark	SHARP					
Model	LC-32CHE5100E(W) LC-32CHE5111E(W) LC-32CHE5112E(W)	LC-32CFE5100E(W) LC-32CFE5102E(W) LC-32CFE5111E(W) LC-32CFE5112E(W)	LC-40CFE5100E LC-40CFE5111E LC-40CFE5112E	LC-43CFE5100E LC-43CFE5111E LC-43CFE5112E	LC-49CFE5001E LC-49CFE5002E	LC-50CFE5101E LC-50CFE5102E LC-50CFE5111E LC-50CFE5112E
Energy efficiency class	A+	A+	A+	A+	A+	A+
Visible screen size (diagonal)	32" / 81cm	32" / 81cm	40" / 100cm	43" / 109cm	49" / 123cm	50" / 127cm
On-mode power consumption	31,0 W	31,0 W	45,0 W	41,0 W	67,0 W	58,0 W
Annual energy consumption*	45 kWh	45 kWh	66 kWh	60 kWh	98 kWh	85 kWh
Standby power consumption**	<0,50 W	<0,50 W	<0,50 W	<0,50 W	<0,50 W	<0,50 W
Off mode power consumption	N/A					
Screen resolution	1366 (H) x 768 (V)	1920 (H) x 1080 (V)	1920 (H) x 1080 (V)	1920 (H) x 1080 (V)	1920 (H) x 1080 (V)	1920 (H) x 1080 (V)

* - Energy consumption XYZ kWh per year, based on the power consumption of the television operating 4 hours per day for 365 days. The actual energy consumption will depend on how the television is used.

** - when the TV is turned off with the remote control and no function is active

Compatible files in USB Mode

Media	File Ext.	Codec		Remark
		Video	Audio	
Movie	.mpg	MPEG-1, MPEG-2	MP3, WMA, AAC, AC3	Max Resolution: 1920x1080 Max Data rate: 40 Mbps
	.avi	Xvid, MJPEG, MPEG-4 SP/ASP, H.264		
	.ts	MPEG-2, H.264		
	".mov/ .mkv"	MPEG-4 SP/ASP, H.264		Max Resolution: 1920x1080 Max Data rate: 20 Mbps
	.dat	MPEG-1		
	.mp4	MPEG-4 SP/ASP, H.264		
	.vob	MPEG-2		Max Resolution: 720x576 Max Data rate: 40 Mbps
Music	.mp3	-	MP3	Sample Rate 8K-48KHz Bit rate: 32K - 320Kbps Channel: Mono/Stereo
	.wma	-	WMA	
	".m4a/ .aac"	-	AAC	Sample Rate 16K-48KHz Bit rate: 32K ~ 442Kbps Channel: Mono/Stereo
Photo	".jpg/ .jpeg"	Progressive JPEG		Max Resolution: 1024x768
		Baseline JPEG		Max Resolution: 8192x8192
	.bmp	BMP		Max Resolution: 6500x6500 Pixel Depth 1/4/8/16/24/32 bpp
	.png	Non-Interlaced		Max Resolution: 3000x3000
Interlaced		Max Resolution: 1500x1500		

Viktige sikkerhetsinstruksjoner



Les disse sikkerhetsinstruksjonene og respekter følgende advarsler før produktet brukes:



- Denne TV-en veier mer enn 20 kg, og skal løftes av minst to personer.
- TV-en inneholder ikke deler som kan repareres av brukeren. Hvis en feil oppstår, ta kontakt med produsenten eller autorisert serviceverksted. Kontakt med visse deler inne i TV-en kan medføre livet ditt. Garantien omfatter ikke feil som forårsakes av reparasjoner som er utført av uautoriserte tredjeparter.
- Den bakre delen av produktet må ikke fjernes.
- Dette apparatet er laget for mottak og reproduksjon av video- og lydsignaler. Annen bruk er strengt forbudt.
- TV-en må ikke utsettes for dryppende eller flytende væske.
- Hvis strømledningen er skadet, må den skiftes ut av produsenten, serviceagent eller tilsvarende kvalifisert personell for å unngå fare.
- Ideell avstand for å se på TV er omtrent fem ganger lengre enn diagonalen av skjermen. Lys fra andre lyskilder kan reflekteres i TV-en og kan forverre bildet.
- Sørg for at TV har tilstrekkelig ventilasjon og ikke er i nærheten av andre apparater og andre møbler.
- Installer produktet minst 5 cm fra veggen for ventilasjon.
- Sørg for at det er ingenting som kan hindre ventilasjonsåpningene på baksiden av TV-en.
- TV-apparatet må brukes i et moderat klima.
- TV-apparatet må kun brukes på et tørt sted. Når TV-en brukes utenfor, sørg for at den er beskyttet mot fuktighet (regn, vannsprut). TV-en må beskyttes mot fuktighet.
- Vannbeholdere må aldri plasseres på TV, for eksempel, vaser, osv. Disse beholderne kan skyves over og dette vil medføre fare for elektrisk sikkerhet. Plasser TV utelukkende på flatt og stabil underlag. Ikke plasser gjenstander som aviser eller tepper, osv. på eller under TV-en.
- Sørg for at produktet ikke står på noen strømkabler, fordi de kan bli skadet. Mobiltelefoner og andre enheter, for eksempel WLAN-adaptere, overvåkningskameraer med trådløs signaloverføring, osv. kan forårsake elektromagnetiske forstyrrelser, og disse bør ikke plasseres i nærheten av apparatet.
- Apparatet må ikke plasseres i nærheten av varmelementer eller på et sted med direkte sollys, fordi det har en negativ effekt på kjøling av apparatet. Varmelagring er farlig, og dette kan redusere levetiden på apparatet. For å ivareta sikkerheten, be en kvalifisert person for å fjerne skitt fra apparatet.
- Prøv å unngå skader på strømkabelen eller strømadapter. Apparatet kan bare kobles med den medfølgende strømkabelen/adapteren.
- Stormer er farlige for alle elektriske apparater. Hvis strømforsyning eller overliggende ledninger blir skadet av lyn, kan apparatet skades selv om det er slått av. Alle kablene og kontaktene bør kobles fra før en storm.
- Bruk bare en fuktig og myk klut hvis du ønsker å rengjøre skjermen. Bruk kun rent vann. Vaskemidler og løsemidler må aldri brukes.
- TV-en må plasseres nær veggen slik at den ikke faller når den skyves.

- Instruksjonene nedenfor viser en sikker måte å sette opp TV-en ved å fiske den til veggen og derfor unngå at den faller forover og forårsake skader.
- Denne metoden brukes også når TV-en er plassert på en glassflate, eller hvis du ikke ønsker å skru noe inn i møblene dine. Sørg for at barn ikke klatrer på eller henger på TV-en.
- En festekabel trenges for denne typen installasjon.
 - A) En/begge av øverste veggmonteringshull- og skruer (skruene leveres allerede i veggmonteringshull) vil feste den ene enden av festebåndene til TV-en.
 - B) Fest den andre enden av festebåndene i veggen.
- Programvare på TV-en og OSD-oppsettet kan endres uten varsel.

Advarsler:

- Aldri koble eksterne enheter til et live produkt. Slå av TV-en og enhetene som blir koblet! Plugg TV-pluggen inn i stikkkontakten etter eksterne enheter og antenne er koblet!
- Sørg alltid at det er fri tilgang til TV-støpselet.
- Apparatet er ikke beregnet for bruk på en arbeidsplass utstyrt med skjermar.
- Systematisk bruk av hodetelefoner med høyt volum kan føre til hørselsskader.
- Dette apparatet, eventuelle komponenter, inkludert batterier skal kastes i samsvar med miljøavsetninger. Når du er i tvil, ta kontakt med lokale myndigheter for informasjon om resirkulering.
- Når apparatet installeres, ikke glemt at møbelloverflater er behandlet med ulike lakk, plast, osv. eller de kan poleres. Kjemikalier som finnes i disse produktene kan ha en reaksjon med TV-stativet. Dette kan resultere i biter av materialet som fester seg til møbelflate, som er vanskelig å fjerne, om ikke helt mulig.
- Skjermen på TV-en er produsert med topp kvalitet og er sjekket i detalj for defekte piksler flere ganger. På grunn av de teknologiske egenskapene av fremstillingsprosessen, er det ikke mulig å sikre at det foreligger et lite antall defekte punkter på skjermen (selv med maksimal vare mens i produksjon). Disse defekte piksler anses ikke feil når det gjelder garantivilkår, hvis deres omfang er ikke større enn de grensene som er definert av DIN norm.
- Utstyr som er koplet til beskyttelsesjord via nettplugg og/eller via annet jordtilkopledd utstyr - og er tilkopledd et kabel-TV nett, kan forårsake brannfare. For å unngå dette skal det ved tilkopling av utstyret til kabel-TV nettet installeres en galvanisk isolator mellom utstyret og kabel-TV nettet.
- Produsenten kan ikke holdes ansvarlig, eller være ansvarlig for kunde-tjenesterelaterte forhold knyttet til tredjeparts innhold eller tjenester. Eventuelle spørsmål, kommentarer eller service relaterte spørsmål knyttet til tredjeparts innhold eller tjenester bør gjøres direkte til gjeldende innholds- eller tjenesteleverandør.
- Det finnes en rekke grunner til at du kan ikke få tilgang til innhold eller tjenester fra enheten som ikke er relatert til selve enheten, inkludert, men ikke begrenset til, strømbrudd, Internett-tilkobling, eller unnlattelse av å konfigurere enheten på riktig måte. Universal Media Corporation, dets styremedlemmer, ledere, ansatte, agenter, kontraktører og partnere skal ikke være ansvarlig overfor deg eller noen tredjepart med hensyn til slike feil eller vedlikeholdsdans, uansett årsak eller hvorvidt det kunne ha vært unngått.
- Tredjeparts innhold eller tjenester som er tilgjengelige via denne enheten gis til deg på en "som den er" og "som tilgjengelig" basis og Universal Media Corporation og dets partnere gir ingen garanti eller forsikring av noe slag til deg, enten direkte eller indirekte, inkludert, uten begrensning, alle garantier om salgbarhet, ukenkelighet, egnethet for et bestemt formål eller noen garantier om egnethet, tilgjengelighet, nøyaktighet, fullstendighet, sikkerhet, tittel, nytte, mangel på uaktsomhet eller feilfri eller uavbrutt drift eller bruk av innhold eller tjenester levert til deg eller at innhold eller tjenester vil oppfylle dine krav eller forventninger.
- 'Universal Media Corporation' er ikke en agent, og overtar intet ansvar for handlinger eller unnlattelser av tredjeparts innhold eller tjenestelev-

erandører, eller noen aspekter om innholdet eller tjeneste relatert til slike tredjepartsleverandører.

- Ikke i noe tilfelle vil 'Universal Media Corporation' og/eller dets partnere være ansvarlig overfor deg eller noen tredjepart for noen direkte, indirekte, spesielle, tilfeldige, straffende, følgeskader eller andre skader, vikt teorien om ansvar er basert på kontrakt, erstatningsansvar, uaktsomhet, brudd på garanti, objektivt ansvar eller annet, og om Universal Media Corporation og/eller tilknyttede selskaper eller ikke har blitt informert om muligheten for slike skader.

Viktig informasjon om bruk av dataspill, datamaskiner, bildetekster og andre faste bildevisninger.

- Utvidet bruk av fast bildeprogrammateriale kan føre til permanent skyggebilder på LCD-skjermen (noen ganger feilaktig referert til som "utbrenning"). Skyggebildet er så permanent synlig på skjermen i bakgrunnen. Det er irreversibel skade. Du kan unngå en slik skade ved å følge instruksjonene nedenfor:
- Reduser lysstyrke/kontrastinnstilling til et minimum visningsnivå.
- Det faste bildet må ikke vises for en lang periode. Unngå visning av:
 - » Tekst-TV tid og diagrammer,
 - » TV/DVD-menyen, for eksempel DVD-innhold,
 - » I "Pause" modus (hold): Denne modusen må ikke brukes for en lang tid, for eksempel, mens du ser en DVD eller en video.
 - » Slå av apparatet hvis du ikke bruker den.

Batterier

- Vær oppmerksom på polariteten når du setter inn batteriene.
- Batterier må ikke utsettes for høye temperaturer og må ikke settes på steder der temperaturen kan øke raskt, f.eks. i nærheten av brannen eller på direkte solskinn.
- Batterier må ikke utsettes for sterk strålevarme, ikke kaste dem på ilden, ikke demontere dem og ikke prøve å lade batterier som kan ikke lades opp. De kan lekke eller eksplodere.
 - » Ikke bruk forskjellige batterier sammen eller blande nye og gamle.
 - » Kast batteriene på en miljøvennlig måte.
 - » De fleste av EU-landene regulerer disponering av batterier gjennom lov.



Varemerker

- Begrepe HDMI og HDMI High-Definition Multimedia Interface, og HDMI-logoen er varemerker eller registrerte varemerker for HDMI Licensing, LLC i USA og andre land.

- "HD TV"-logoen er et varemerke for DIGITALEUROPE.

- "HD TV 1080p"-logoen er et varemerke for DIGITALEUROPE.

- DVB-logoen er et registrert varemerke tilhørende Digital Video Broadcasting - DVB - prosjektet.

- Produsert på lisens fra Dolby Laboratories.
- Dolby og dobbel-D-symbolet er varemerker som tilhører Dolby Laboratories.

Avfallshåndtering

- Tven må ikke kastes som restavfall. Det må returneres til et utpekt innsamlingssted for resirkulering av EE-avfall. Ved å gjøre dette, vil du bidra til å spare ressurser og beskytte miljøet. Hvis du ønsker mer informasjon, ta kontakt med din forhandler eller lokale myndigheter.



CE-erklæring:

- Erklærer herved Universal Media Corporation s.r.o. at denne LED-TV er i samsvar med de grunnleggende krav og øvrige relevante krav i R&TTE-direktiv 1999/5/EF. <http://www.sharp.eu/av/documents-of-conformity>

Innhold i esken

Denne TV inkluderer følgende deler:

- | | |
|--------------------------|---|
| • 1x TV | • 1x RF-kabel |
| • 1x Fjernkontroll | • 1x Installasjonspakke for TV-stativet |
| • 2x AAA-batterier | • 1x SCART-adapterkabel* |
| • 1x Bruksanvisning | • 1x Minikomponentkabel |
| • 1x Minikompositkabel** | |

* **leveres bare for modeller uten SCART-kontakt**

** - **Bare tilgjengelig for modeller med minikomposit**

Hvordan å feste stativet

Følg instruksjonene på siste side i denne bruksanvisningen.

Komme i gang - førstegangs oppsett

- Ved å bruke RF-kabelen som følger med, koble TV-en til veggkontakten for TV-antenne. Koble strømkabelen til stikkkontakten.
- Sett inn batteriene i fjernkontrollen.
- Trykk og hold GRØNNE og GULE knapper for mer enn 3 sekunder å pare fjernkontroll med Tven. Trykk deretter Standby-knappen for å slå på TV-en.
- Skjermen med **Førstegangsinstallasjon** vises. Hvis den ikke vises, trykk på [MENU] på fjernkontrollen og deretter 8-8-8-8; menyen vil vises. Hvis du ønsker å endre standardinnstillingene, bruk ▲/▼/◀/▶. Trykk på [EXIT]-knappen, hvis du ønsker å gå ut av denne menyen.

5. Angi ønskede innstillinger i skjermen for FØRSTEGANGSINSTALLASJON.

DVB-antenne - Du kan velge mellom Bakkenett (DVB-T), Kabel (DVB-C) eller Satellitt (DVB-S)*.

Språk - Sett menyspråk.

Land - Still inn ønsket landet.

Søkemodus - Velg om du vil stille bare Digital (DTV) Analog (ATV) eller både digital og analog (DTV + ATV)

Operatøren - Velg kabelleverandøren. Hvis kabelleverandøren står ikke oppført, velg Andre. (Bare tilgjengelig hvis DVB-antenne er satt til KABEL)

Miljø - Velg TV-plassering. For hjemmebruk, velg Hjemmemodus.

For demonstrasjonsmodus i butikk, velg Butikkmodus.

Sorter etter LCN - Sett LCN til ON/PÅ dersom du ønsker å arrangere kanalene ved leverandørens innstillinger (gjelder kun for DVB-T og DVB-C-kanaler).

6. Trykk på [Automatisk justering]-knappen for å starte prosessen.

7. Valgfrie forhåndsinnstilte kanaler DVB-C:

Hold alle standardinnstillingene som anbefalt. Hvis DVB-C ikke finnes, ta kontakt med nettskilleverandøren for gyldig "Nettverk-ID"/nettskille-ID. Utfør et nytt søk. Trykk på [MENU], velg "Nettverk-ID"/nettskille-ID og skriv inn nettskille-ID.

8. Valgfrie forhåndsinnstilte kanaler DVB-S2*:

Velg "Satellitt" i "DVB-antenne" i menyen for valgfrie forhåndsinnstilte kanaler. Velg mellom ulike satellitter. Utvalget fullføres og kanallisten over den eksakte satellitten kan importeres inn i TV-system.

Hvis du ønsker å starte skanningen, bekreft med [OK]-knappen på fjernkontrollen.

TIPS: Hvis flere kanaler mangler, kan signalstyrken være årsaken til

dette og du bør koble en signalforsterker og gjeninnstille TV-en.

* - **Bare gjelder for modeller med DVB-S-tuner**

Fjernkontroll

Radiostyrt fjernkontroll - Ingen flere sikter i TV retning! Se fjernkontrollbildet på den andre siden av denne bruksanvisningen.

- ☞ **STANDBY** - Slå på TV når du er i ventemodus eller vice versa.
- 🔊 **MUTE** - Demp lyden eller vice versa.
- DTV** - Skift til digitale TV-kanaler.
- RADIO** - Bytt til Digital og veksle Mellem TV og radio i digital modus.
- USB** - Bytt til USB-kilde.
- DVD** - Ingen funksjon
- 0-9** - For å velge TV-kanaler direkte.
- TV GUIDE** - Åpner 7 dagers TV Guide (Digital modus).
- ↶ - Å gå tilbake til forrige kanal
- VOL ▲/▼** - Å heve / senke lydnivået
- S.MODE** - Blar gjennom lydalternativer
- P.MODE** - Blar gjennom bildealternativer.
- FAV** - Å vise favorittmenyen.
- CH ▲/▼** - Å skifte kanal opp eller ned.
- (▲/▼/◀/▶/OK)** - Lar deg navigere i menyene på skjermen og justere systeminnstillinger.
- MENU** - Å vise OSD-menyen.
- EXIT** - Å avslutte alle menyer.
- SOURCE** - Å vise innstingsmenyen.
- INFO** - Trykk én gang for nåværende/neste kanalinformasjon. Trykk to ganger for programinformasjon om nåværende program.
- ASPECT** - Å veksle mellom ulike bildeformater.
- SLEEP** - Trykk gjentatte ganger for å bla gjennom sleep-alternativer.
- AUDIO** - Å endre lydprøvet (hvis tilgjengelig).
- SUBTITLE** - Å bytte undertekster på bunnen av skjermen (på/av)
- TEXT** - Teletekst-modus - For å gå inn i tekst-TV
- TEXT HOLD** - Teletekst-modus - Hold nåværende side som vises
- ZOOM** - Å zoom inn
- ☞ **DISPLAY** - Å slå av skjermen når du lytter til radio
- Rec¹** - PVR-opptak
- Rec List** - Åpner listen over innspillinger.
- ◀ - For å starte nåværende kapittel på nytt.
- ▶ - For å gå forover til neste kapittel
- /▲ - For å stoppe avspillingen/Å mate ut platen trykk/hold knappen i 4 sekunder.
- ◀ - Å spille i tilbakespoling modus.
- ▶ - Å spille i hurtig fremover modus.
- ⏮ - Å spille av/pause
- COLOUR BUTTONS** - Ytterligere tekst-TV og OSD-funksjoner

¹ - bare tilgjengelig med PVR-funksjon

TV-knapper

Vol+ Volum opp og menyen til høyre

Vol- Volum ned og menyen til venstre

CH+ Program/kanal opp og menyen opp

CH- Program/kanal ned og menyen ned

MENU Viser Meny/OSD

SOURCE Viser inngangskildemenyen

STANDBY Ventemodus Slå på/av

Velge modus Inngang/Kilde

Å veksle mellom de forskjellige inngangene/tilkoblingene.

a. Ved å bruke knappene på fjernkontrollen:

1. Trykk på [SOURCE/ AV] - Kildemenyen vises.
2. Trykk på [▼] eller [▲] for å velge inngangen du trenger
3. Trykk på [OK].

b. Ved å bruke knappene på TV:

1. Trykk på [SOURCE].
2. Bla opp/ned ved å bruke CH+/CH- til inngangen/kilden du trenger.
3. Trykk på Vol+ for å endre inngang/kilde til den som er valgt.

Tilkoblinger

Se tabellen for koblingstyper for ulike modeller tilgjengelig på side 68.



USB

USB-inngang 1, 2*



HDMI 1, 2, 3 inn

HDMI-inngang 1, 2, 3



VGA(PC)

VGA PC-inngang



VGA (PC) lyd inn

3.5mm PC lydinnngang



R/L - Video & YPbPr lyd inn *

Komponent/Video lydinnngang



Video (CVBS) *

VIDEO-inngang



Mini AV*

Videoinngang og komponent/Video lydinnngang



Mini YPbPr

Minikomponent HD-inngang



SCART *

SCART-inngang



CI Card IN

CI-inngang



RF Inn

RF / TV-antenneinngang



Sat Inn *

Satellitt-inngang



Digital optisk lydutgang *

Digital optisk utgang



RJ 45 *

Ethernet



Digital COAX Lydut *

Digital Coax utgang



HODETELEFON

3.5mm Hhodetelefonutgang

* - kun på støttede enheter

TV-meny

For å få tilgang til denne menyen, trykk på [MENU]-knappen på fjernkontrollen. Trykk på [OK] for å gå inn i menyen. Hvis du ønsker å endre standardinnstillingene, bruk (▲/▼/◀/▶). Trykk på [OK] hvis du ønsker å bekrefte noen innstillinger. Trykk på [EXIT]-knappen, hvis du ønsker å gå ut av denne menyen.

Bilde

Bildemodus - Velg mellom følgende forhåndsinnstillinger.

- **Standard** - Standardinnstillinger
- **Dynamisk** - anbefalte innstillinger for bilder med rask bevegelse
- **Mild** - Lysere i fargen og mindre lys
- **Personlig** - Lar deg endre alle innstillingene manuelt
- **Økonomi** - Konsumere 15% mindre energi.

Kontrast - Veksle balansen mellom svart og hvitt.

Lysstyrke - Øke eller reduserer lysstyrken i bildet.

Fargetone - Lar deg øke eller redusere nivået av fargetone i bildet (bare gjelder for NTSC signal)

Farge - Øker fargeintensiteten fra svart og hvitt.

Skarphet - Øke eller reduserer skarpheten i bildet.

Fargetemperatur - Velg mellom følgende forhåndsinnstillinger.

- **Standard**- Standardinnstillinger
- **Varm** - Øker rødhet i bildet
- **Kaldt** - Øker blåhet i bildet

Størrelsesforholdet - Bildeformat varierer avhengig av kanal/sendingen.

Det finnes en rekke ulike alternativer for å best dekke dine behov.

- **Auto**-Automatisk viser det beste bildeformatet. Slik at bildet er i riktig posisjon. Kan ha svarte linjer på toppen/bunnen og/eller sider

- **4:3** - Viser 4:3-bilde i opprinnelige størrelse.

Sidebøyler vises å fylle 16:9-skjerm.

- **16:9** - Fyller skjermen med et vanlig 16:9 signal.

- **Zoome 1/2** - Bildet er i riktige proporsjoner, men zoomet inn for å fylle skjermen

- **Punkt for punkt (HDMI)** - Vil vise bildet i opprinnelige oppløsning uten noen endring.

- **Fullskjerm** - Strekker signalet å fylle skjermen.

Støyreduksjon - Slå støyreduksjon av på.

Lyd

Lydmodus - Velg mellom følgende forhåndsinnstillinger

- **Standard** - Standardinnstillinger
- **Musikk** - Fremhever musikk over stemmer
- **Film** - Gir levende og full lyd for filmer
- **Personlig** - Velger dine personlige lydinnstillinger
- **Sports** - Fremhever lyd for sport

TIPS: Nivåene for diskant og bass kan bare justeres når lydmodusen 'Personlig' er valgt.

Diskant - Her kan du justere de høye frekvensene innenfor lyd.

Bass - Her kan du justere de lave frekvensene innenfor lyd.

Balanse - Her kan du skifte lyden mellom venstre og høyre høyytaler.

Automatisk lydnivå - Når "on"/på er valgt, forblir volumet på et konstant nivå, uavhengig av inngang/kilde.

Surroundlyd - Lar deg slå surroundlyd PÅ eller AV.

Digital utgang - Dette er den digitale lydutgangen.

Velg mellom følgende alternativer:

- **Av** - Av
- **Auto** - Velger automatisk de beste innstillingene
- **PCM** - Velg dette alternativet hvis du kobler til en Stereo Hi-fi via digital kabel (Pulse-code modulation (PCM) er en digital representasjon av et analogt signal)

Lydbeskrivelse - Ekstra lydspor for synshemmede.

Bare tilgjengelig på enkelte DTV-programmer.

Annonse lyd - Øker eller reduserer volumet

Lydforsinkelse (ms) - Brukeren kan justere lydinnstillingen for å synkronisere bilde og lyd for TV-høyytallerne.

SPDIF-forsinkelse (ms) - Brukeren kan justere lydinnstillingen for å synkronisere bilde og lyd for eksterne høyytallerne eller er koblet via digital lydutgang.

PC

Automatisk justering - Du kan automatisk konfigurere TV som skal brukes som en dataskjerm.

H forskyvning - Endrer den horisontale posisjonen til bildet.

V forskyvning - Endrer den vertikale posisjonen til bildet.

Størrelse - Øker bildestørrelse.

Fase - Du kan justere forsinkelsestiden av fase for å redusere støyen fra bilde

TIPS: Hvis datamaskinen er inaktiv i en periode, vil Tven slå inn i en "hvilemodus" (skjermen slås av for å spare strøm). Hvis du ønsker å bytte tilbake, trykk på standby-knappen.

TIPS: Hvis du ikke trykker på noen knapper i 10 sekunder, vil menyen automatisk avslutte. Du kan endre tiden, menyen er på skjermen, før den avsluttes automatisk - se "OSD tidsur".

Kanal

DVB-antenne* - Angi type DTV-signal

- **Bakkenett** - Bakkenett (DVB-T)
- **Kabel** - Kabel (DVB-C)

Automatisk justering - Lar deg innstille TV-en for alle digitale kanaler, digitale radiostasjoner og analoge kanaler.

Analog manuell justering - Lar deg manuelt stille inn analogt signal.

Digital manuell justering - Lar deg manuelt stille inn digitalt signal.

Kanalendring - Lar deg slette, hoppe og legge til favorittkanaler.

Signalinformasjon - Informasjon om DVB-signalet.

CI-informasjon - Pay-per-view-tjenester krever et "smartkort" som skal settes inn i TV-en. Hvis du abonnerer på en pay-per-view tjeneste, vil leverandøren gi deg en "CAM" og et "smartkort". CAM kan deretter settes inn i COMMON INTERFACE PORT (CI Card In).

Opptakliste - Liste over innspilte TV-programmer.

Planliste - Viser programpåminnelser.

Oppsett av parabol** - Denne menyen er kun tilgjengelig i DVB-S2 modus. Du kan velge type satellitt, transponder og LNB type, osv.

* - **Kun for modeller med DVB-T2-tuner**

** - **Kun for modeller med DVB-S-tuner**

Lås

Systemlås - Du kan låse eller åpne menyen. Du vil bli bedt om å skrive inn et 4-sifret passord. Bruk ◀ knappen for å avslutte innstilling av passord Bruk ▶ knappen for å fjerne Standard passord er 0000.

Angi passord - Endre standard passord.

Kanallås - Lås spesifikke TV-kanaler.

Programblokk - Lås TV-kanaler basert på aldersgrense.

Tastaturlås - Lås TV-knapper.

- **Av** - Alle TV-knappene er ulåst
- **Delvis** - Bare standby-knappen er ulåst
- **Full** - Alle TV-knappene er låst

Tid

Klokke - Angi dato og klokkeslett. Dato og klokkeslett er automatisk satt opp i DVB-modus.

Av tid - Her kan du angi et bestemt tidspunkt når Tven vil slå av.

På tid - Her kan du angi et bestemt tidspunkt når Tven vil slå på, kanalen den viser, kilden den vil være på, og volumet. Denne funksjonen kan deretter slås å gjenta hver dag eller en bestemt dag.

Alarminnstilling - Lar deg angi innsovn timeren slik at TV slås automatisk av etter en viss tid. Av -> 10min -> 20min -> 30min -> 60min -> 90min -> 120min -> 180min -> 240min.

OSD-tidsinnstiller - Du kan justere hvor lenge vil skjermmenyen være på skjermen for den forsvinner.

Automatisk ventemodus - Justering for automatisk ventemodus: Av -> 3h -> 4h -> 5h.

Tidssone - Endre gjeldende tidssone.

Nettverk*

IP-konfig - LAN-innstilling for nettverkstilkobling

- **Auto** - Vil automatisk koble Tven til hjemmenettverket (dette er en standardinnstilling og er sterkt anbefalt)
- **Manuelt** - Du kan manuelt endre IP, nettmask, inngangsport og DNS-informasjon.

Nettverksinfo - Informasjon om nettverksinnstillinger

Nettverkstest - Test av nettverkstilkobling

* - **LAN/Ethernet-porten vil kun brukes for DVB-T2-tjenester. Den er ikke beregnet å bli brukt for Internett/nettverk.**

Innstillinger

Språk - Her kan du endre menyspråket.

Lydspåk - Her kan du endre lydspåket på utvalgte DVB kanaler.

Tekstspåk - Her kan du endre tekstspåket på utvalgte DVB kanaler.

For hørshelshemmede - Hvis signalet gir støtte for hørshelshemmede, kan undertekster vises ved å trykke på "Undertekst". Hvis "For hørshelshemmede" står ON/på og du skifter til en kanal som støtter teksting for hørshelshemmede, vises undertekster automatisk.

Blå skjerm - Endrer bakgrunnen når det er ingen innspill mellom gjennomsiktig og en blå bakgrunn (Kun tilgjengelig på enkelte kilder).

PVR-filsystem - PVR-opptakalternativer

- **Velg disk** - Velg USB-porten og partisjon
- **Timeshift-størrelse** - Du kan angi formatet for shift buffer.
- **Format** - Du kan formatere tilkoblet USB-lagringseenhet til FAT 32-filsystemet.

ADVARSEL: ALLE DATA PÅ USB-ENHETEN VIL SLETTES

- **Fart** - Tester skrivehastigheten på tilkoblede USB-lagringseenheter.

Førstegangsinstallasjon - Starter førstegangsinstallasjon.

Programvareoppdatering (USB) - Fra tid til annen, en ny firmware er tilgjengelig for å forbedre driften av fjernsynet (kan lastes ned). Denne menyen lar deg installere ny programvare/fastvare på TV. Ytterligere detaljer om hvordan dette gjøres vil utstedes med firmware. Kontakt kundeservice eller eller henvis til 'www.sharp.eu/'.

Tilbakestill TV - Tilbakestill menyer til fabrikkinnstillingene.

HDMI CEC* - Du kan betjene enheter som er koblet via HDMI med TV-fjernkontrollen

- **Automatisk ventemodus*** - Slår automatisk tilkoblede enheter på/av via HDMI CEC
- **Enhetsliste*** - Du har tilgang til enhetsmenyen og kan betjene menyen ved å bruke fjernkontrollen til TV-en.
- **HDMI ARC*** - Sender lydsignalet fra bakkenett/satellittsending via HDMI til AV-mottakeren uten å bruke ekstra lydkabler. Dette fungerer er bare tilgjengelig på HDMI 2-utgangen.

* - **HDMI CEC må støttes av tilkoblet enhet.**

LED Status - Brukeren kan slå LED-indikatorlyset på eller av, når TV er i bruk. (Når dette alternativet er satt til OFF/av, vil LED-strømindikatorlys blinke når fjernkontrollen brukes)

Versjonsinformasjon - viser versjon av TV-programvaren

Butikkmodus* - Slår på/av demonstrasjonsmodus i butikken

* - **bare tilgjengelig hvis butikk-modus ble valgt under førstegangsinstallasjon**

7-dagers TV-guide

TV-guiden er tilgjengelig i Digital TV. Den gir informasjon om kommende sendinger (der dette støttes av den digitale kanalen). Du kan se start- og sluttid for alle programmer og på alle kanaler for de neste 7 dager og stiller inn påminnelser.

1. Trykk på [TV GUIDE]. Følgende 7-dagers TV-Guide vises.
2. Naviger i menyen ved å bruke ▲/▼/◀/▶.

Du kan nå:

Ta opp TV-kanal og TV-programmet ved å trykke på den RØDE knappen.*

Angi en påminnelse ved å trykke på GRØNN.

Se forrige dag ved å trykke på GUL.

Se neste dag ved å trykke på BLÅ. [INFO] Viser detaljert informasjon

3. Trykk på [EXIT] for å gå ut av 7-dagers TV-Guide.

* - **Er bare mulig på modeller med opptaksfunksjon**

USB-modus/Mediespiller

USB-modus tilbyr avspilling av ulike typer innhold lagret av deg på USB-minnepinnen. Når du skifter til USB-kilde, vil USB-meny skjermen vises. Innholdet deles inn i Photo, Music, Movie og Text etter filtype.

1. Du kan navigere i menyene ved å bruke ▲/▼/◀/▶. Trykk på [OK]-knappen hvis du ønsker å bekrefte elementet du ønsker å spille/vises.
2. Velg stasjonen du trenger. (Hvis stasjonen har bare 1 partisjon, vil du bare se 1 element).
3. Du kan nå få tilgang til elementet. Trykk OK for å vise.
4. Mens du ser på elementet, kan du styre avspillingsmodus ved å bruke knappene på fjernkontrollen eller ved å gå inn i navigasjonsmeny for avspilling og velge knapper på skjermen ▲/▼/◀/▶ og [OK]

BEMERKNING: USB-skjøteledninger anbefales ikke fordi de kan føre til en reduksjon i bilde-/lydkvalitet og stans under avspilling av USB-innhold.

USB-opptak - Digital modus*

En USB-opptak er bygd inn i denne TV. Denne funksjonen er tilgjengelig i Digital modus når den brukes sammen med en kompatibel USB-

minnepinne eller USB-harddisk. Fordelene med dette er som følger:

- Du kan sette live TV/radio pause og gjenoppta avspilling og spole fremover og bakover (opp til direkteending).
 - Du kan spille inn ved å trykke på en tast, hvis du ønsker å ta opp det aktuelle programmet.
 - Det er lett å programmere med 7-dagers TV Guide
- Det er nødvendig å bruke en høyhastighets USB-kontakt med dette produktet (fordi TV leser fra og skriver til USB-kontakten på samme tid, kan enkelte minnepinner ikke være egnet).
- Minimumspesifikasjon - USB-minnepinne
- **Lesehastighet** - 20 MB/s (Megabyte per sekund)
 - **Skrivehastighet** - 6 MB/s (Megabyte per sekund)

Sett live TV på pause (Time Shift) *

Å sette Live TV på pause er svært enkel.

- Trykker på play/pause-knappen, TV-en vil ta en pause og liveinnhold vil bli registrert. For å fortsette å se på TV, trykk på play/pause igjen.
- Trykk på spole fremover til å gå videre i et opptak (dvs. å hoppe over reklame).
- Trykk på spole bakover til å gå tilbake i et opptak (dvs. hvis dette gjøres for langt).

TIPS: Når du slår TV-en i standby eller endrer kanalen, vil Time Shift-minnet slettes. Hvis du ønsker å starte time shift, trykk på play/pause-knappen.

Opptak med ett tastetrykk

Dersom du på noe tidspunkt ønsker å ta opp programmet du ser på, gjør du følgende: Trykk på [REC]-knappen.

TIPS: Denne TV-en inneholder en TV-tuner, derfor kan den bare ta opp kanalen du ser på eller ta opp en kanalen mens TV er i ventemodus.

BEMERKNING: USB-opptaksfunksjonen er kun tilgjengelig i Digital TV. Med hensyn til lover om opphavsrett og ulovlig kopiering/opptak, du kan ikke ta opp til/fra annen inngangskilde/utgangskilde.

* - **bare for enheter med innebygd PVR-funksjon**

Produktdata

Varemerke	SHARP					
Modell	LC-32CHE5100E(W) LC-32CHE5111E(W) LC-32CHE5112E(W)	LC-32CFE5100E(W) LC-32CFE5102E(W) LC-32CFE5111E(W) LC-32CFE5112E(W)	LC-40CFE5100E LC-40CFE5111E LC-40CFE5112E	LC-43CFE5100E LC-43CFE5111E LC-43CFE5112E	LC-49CFE5001E LC-49CFE5002E	LC-50CFE5101E LC-50CFE5102E LC-50CFE5111E LC-50CFE5112E
Energieeffektivitetsklasse	A+	A+	A+	A+	A+	A+
Synlig skjermstørrelse (diagonalt)	32" / 81cm	32" / 81cm	40" / 100cm	43" / 109cm	49" / 123cm	50" / 127cm
Strømforbruk i på-modus	31,0 W	31,0 W	45,0 W	41,0 W	67,0 W	58,0 W
Årlig energiforbruk*	45 kWh	45 kWh	66 kWh	60 kWh	98 kWh	85 kWh
Strømforbruk i ventemodus**	<0,50 W	<0,50 W	<0,50 W	<0,50 W	<0,50 W	<0,50 W
Strømforbruk i av-modus	N/A					
Skjermoppløsning	1366 (H) x 768 (V)	1920 (H) x 1080 (V)	1920 (H) x 1080 (V)	1920 (H) x 1080 (V)	1920 (H) x 1080 (V)	1920 (H) x 1080 (V)

* - *Energiforbruk XYZ kWh per år, basert på strømforbruket til TV-en for 4 timer per dag i 365 dager. Det faktiske strømforbruket avhenger av hvordan TV-en brukes.*

** - *når TV-en slås av med fjernkontrollen, og ingen funksjon er aktiv*

Kompatible filer i USB-modus

Medier	Filtype	Kodek		Bemerkning
		Video	Lud	
Film	.mpg	MPEG-1, MPEG-2	MP3, WMA, AAC, AC3	Maks oppløsning: 1920x1080 Maks datahastighet: 40 Mbps
	.avi	Xvid, MJPEG, MPEG-4 SP/ASP, H.264		Maks oppløsning: 1920x1080 Maks datahastighet: 20 Mbps
	.ts	MPEG-2, H.264		Maks oppløsning: 720x576 Maks datahastighet: 40 Mbps
	".mov/ .mkv"	MPEG-4 SP/ASP, H.264		
	.dat	MPEG-1		
	.mp4	MPEG-4 SP/ASP, H.264		
	.vob	MPEG-2		
Musikk	.mp3	-	MP3	Samplingsfrekvens 8K-48KHz Bithastighet: 32K - 320Kbps Kanal: Mono/Stereo
	.wma	-	WMA	
	".m4a/ .aac"	-	AAC	Samplingsfrekvens 16K-48KHz Bithastighet: 32K ~ 442Kbps Kanal: Mono/Stereo
Bilde	".jpg/ .jpeg"	Progressive JPEG		Maks oppløsning: 1024x768
		Baseline JPEG		Maks oppløsning: 8192x8192
	.bmp	BMP		Maks oppløsning: 6500x6500 Pikseldybde 1/4/8/16/24/32 bpp Maks oppløsning: 3000x3000
	.png	Non-Interlaced		Maks oppløsning: 3000x3000
		Interlaced		Maks oppløsning: 1500x1500

Viktiga säkerhetsföreskrifter



Vänligen läs dessa säkerhetsföreskrifter och respektera följande varningar innan apparaten används:

För att förhindra brand håll alltid ljus och andra öppna lågor borta från denna produkt.



- TV-apparater som väger mer än 20 kg måste lyftas och bäras av minst två personer.
- Denna TV innehåller inga delar som kan repareras av användaren. Vid fel, kontakta tillverkaren eller den auktoriserade serviceagenten. Kontakt med vissa delar inuti TV:n kan äventyra ditt liv. Garantin omfattar inte fel orsakade av reparationer utförda av obehörig tredje part.
- Ta inte bort baksidan av apparaten.
- Denna apparat är avsedd för mottagning och återgivning av video- och ljudsignaler. All annan användning är strängt förbjuden.
- Utsätt inte TV:n för droppande eller stänkande vätskor.
- Om nätsladden är skadad måste den bytas ut av tillverkaren, en service-representant eller liknande kvalificerad person för att undvika fara.
- Det perfekta avståndet för att titta på TV är ungefär fem gånger längre än diagonalen på skärmen. Reflektioner på skärmen från andra ljuskällor kan göra bildkvaliteten sämre.
- Se till att TV:n har tillräcklig ventilation och inte är nära andra apparater och andra möbler.
- Installera produkten minst 5 cm från väggen för ventilation.
- Se till att ventilationsöppningarna är fria från föremål såsom tändningar, dukar, gardiner etc.
- TV:n är utformad för användning i måttlig klimatmiljö.
- TV:n är exklusiv utformad för användning i torr miljö. När du använder TV:n utomhus, vänligen se till att den är skyddad mot fukt (regn, vattenstänk). Utsätt den inte för fukt.
- Placera inga behållare med vatten på TV:n, såsom vaser, etc. Dessa behållare kan knuffas omkull, vilket kan äventyra elsäkerheten. Placera TV:n uteslutande på plant och stabilt underlag. Placera inga föremål som tändningar eller filter, etc. på eller under TV:n.
- Se till att apparaten inte står på några strömkablar eftersom de kan skadas. Mobiltelefoner och andra enheter som WLAN-adaptar, övervakningskameror med trådlös signalöverföring, etc. kan orsaka elektromagnetiska störningar och de bör inte placeras i närheten av apparaten.
- Placera inte apparaten i närheten av värmeelement eller på en plats med direkt solljus, eftersom det har en negativ effekt på kylningen av apparaten. Värmelagring är farligt och det kan allvarligt minska apparatens livslängd. För att garantera säkerheten, be en kvalificerad person att ta bort smuts från apparaten.
- Försök att förebygga skador på nätkabeln eller nätdaptern. Apparaten kan endast anslutas med den medföljande nätsladden/adaptern.
- Stormar är farliga för alla elektriska apparater. Om nät- eller antennenledningar träffas av blixten kan apparaten skadas, även om den är avstängd. Du bör koppla bort apparatens alla kablar och kontakter innan en storm.
- För att rengöra apparatens skärm, använd en fuktig och mjuk trasa. Använd endast rent vatten, aldrig tvättmedel och använd inte i något fall lösningsmedel.

- Placera TV:n nära väggen för att undvika att den välter när man trycker på den.
- Instruktionerna nedan är ett säkrare sätt att montera TV:n, genom att fästa den på väggen och undvika risken att den faller framåt och orsakar skador.
- Denna metod är också användbar om TV:n placeras på en glasyta eller om du inte vill skruva fast något i dina möbler. Se till att barn inte klättrar eller hänger på TV:n.
- För denna typ av installation behöver du en fastsättningskabel.
 - A) Med användning av ett/båda övre väggmonteringshålen och skruvarna (skruvarna finns redan i väggmonteringshålen) fäst ena änden av fastsättningskabeln till TV:n.
 - B) Fäst den andra änden av fastsättningskabeln i din vägg.
- Programvaran på TV:n och OSD-layouten kan ändras utan föregående meddelande.

Varning:

- Anslut aldrig några externa enheter till en påslagen apparat. Stäng inte bara av TV:n utan även enheterna som ska anslutas! Anslut TV-kontakten i vägguttaget efter att du anslutit några externa enheter och antennen!
- Se alltid till att det finns fri åtkomst till TV:ns stickkontakt.
- Apparaten är inte avsedd för användning på en arbetsplats utrustad med bildskärmar.
- Systematisk användning av hörlurar på hög volym kan leda till irreversibla hörselskador.
- Försäkra dig om miljövänligt avyttrande av denna apparat och alla komponenter inklusive batterier. Om du är osäker, kontakta din lokala myndighet för information om återvinning.
- När du installerar apparaten, glöm inte att möbelytor är behandlade med olika lacker, plast, etc. eller kan de vara polerade. Kemikalier som ingår i dessa produkter kan reagera med TV-stativet. Detta kan resultera i att bitar av materialet klipper fast på möbelytan, vilket är svårt att ta bort, om inte omöjligt.
- Skärmen på din TV har framställts under högsta kvalitetsomständigheter och kontrollerades i detalj för felaktiga pixlar flera gånger. På grund av de tekniska egenskaperna under tillverkningsprocessen är det inte möjligt att eliminera förekomsten av ett litet antal felaktiga punkter på skärmen (även med maximal omsorg under produktionen). Dessa felaktiga pixlar anses inte som fel enligt garantivillkoren, om deras omfattning inte är större än de gränser som definieras av DIN-normen.
- Utrustning som är kopplad till skyddsjord via jordat vägguttag och/eller via annan utrustning och samtidigt är kopplad till kabel-TV nät kan i vissa fall medföra risk för brand. För att undvika detta skall vid anslutning av utrustningen till kabel-TV nät galvanisk isolator finnas mellan utrustningen och kabel-TV nätet.
- Tillverkaren kan inte hållas ansvarig för kundservicerelaterade problem relaterade till innehåll eller tjänster från tredje part. Frågor, kommentarer eller servicerelaterade frågor avseende innehåll eller tjänst från tredje part ska göras direkt till den tillämpliga innehålls- eller tjänsteleverantören.
- Det finns en mängd orsaker till varför du kanske inte kan få tillgång till innehåll eller tjänster från enheten som inte är relaterade till enheten i sig själv, innefattande, men inte begränsat till, strömavbrott, Internetslutningen, eller underlätenhet att konfigurera enheten på rätt sätt. Universal Media Corporation, dess chefer, tjänstemän, anställda, agenter, entreprenörer och dotterbolag skall inte hållas ansvariga gentemot dig eller någon tredje part i förhållande till sådana fel eller underhållsstopp, oavsett orsak eller om det hade kunnat undvikas eller inte.
- Allt innehåll från tredje part eller tjänster som är tillgängliga via den här enheten levereras till dig på en "i befintligt skick" och "vid tillgänglighet" basis och Universal Media Corporation och dess dotterbolag lämnar inga garantier eller utfästelser av något slag till dig, vare sig uttryckligen eller underförstått, inklusive, utan begränsning, garantier om säljbarhet, icke-intrång, lämplighet för ett visst ändamål eller garantier om lämplighet, tillgänglighet, exakthet, fullständighet, säkerhet, titel, användbarhet, brist på försumlighet eller felfri eller oavbruten drift eller användning av

innehåll eller tjänster som tillhandahålls till dig eller att innehållet eller tjänsterna kommer att uppfylla dina krav eller förväntningar.

- "Universal Media Corporation" är inte en agent och tar inget ansvar för handlingar eller försommelser av tredje parts innehåll eller tjänsteleverantörer, eller någon aspekt av innehållet eller tjänster i samband med sådana tredjepartsleverantörer.
- Under inga omständigheter kommer "Universal Media Corporation och/eller dess dotterbolag att vara ansvariga gentemot dig eller någon tredje part för några direkta, indirekta, särskilda, tillfälliga, straffbara, följdskador eller andra skador, om teorin om ansvar grundas på kontrakt, kränkning, försumlighet, garantibrott, strikt ansvar eller på annat sätt och om Universal Media Corporation och/eller dess dotterbolag eller inte har informerats om risken för sådana skador.

Viktig information om användning av TV-spel, datorer, bildtexter och andra fasta bildvisningar.

- Utökad användning av fasta bildprogrammaterial kan orsaka en permanent "skuggbild" på LCD-skärmen (detta benämns ibland felaktigt som "bränna fast på skärmen"). Denna skuggbild syns sedan permanent på skärmen i bakgrunden. Det är irreversibla skador. Du kan undvika sådan skada genom att följa instruktionerna nedan:
- Minska ljusstyrka/kontrastinställningen till en minimal visningsnivå.
- Visa inte fasta bilder under en lång tid. Undvik visande av:
 - » Text-TV-tid och diagram,
 - » TV/DVD-menyer, exempelvis DVD-innehåll,
 - » I "Paus"-läge (håll kvar): Använd inte detta läge under en längre tid, t.ex. när du tittar på en DVD eller video.
 - » Stäng av apparaten om du inte använder den.

Batterier

- Observera rätt polaritet när du sätter in batterierna.
- Utsätt inte batterierna för höga temperaturer och placera dem inte på platser där temperaturen kan öka snabbt, t.ex. nära elden eller i direkt solljus.
- Utsätt inte batterierna för överdriven strålningsvärme, kasta dem inte i elden, ta inte isär dem och försök inte att ladda icke-laddningsbara batterier. De kan läcka eller explodera.
 - » Använd aldrig olika batterier tillsammans eller blanda nya och gamla.
 - » Kassera batterier på ett miljövänligt sätt.
 - » De flesta EU-länder reglerar kasseringen av batterier enligt lag.



Kassering

- Kasta inte den här TV:n som osorterat hushållsavfall. Returnera den till en uppsamlingsplats för återvinning av WEEE. Genom att göra så, hjälper du till att spara resurser och skydda miljön. Kontakta din återförsäljare eller lokala myndigheter för mer information.



CE-förklaring:

- Härmed, förklarar Universal Media Corporation s.r.o. att denna LED-TV är i enlighet med de väsentliga kraven och övriga relevanta bestämmelser som framgår av R&TTE direktiv 1999/5/EG. <http://www.sharp.eu/av/documents-of-conformity>

Varumärken

- Termerna HDMI och High-Definition Multimedia Interface och HDMI-logotypen är varumärken eller registrerade varumärken tillhöriga HDMI Licensing, LLC i USA och andra länder.
- "HD TV"-logotypen är ett varumärke som tillhör DIGITALEUROPE.
- "HD TV 1080p"-logotypen är ett varumärke som tillhör DIGITALEUROPE.
- DVB-logotypen är ett registrerat varumärke som tillhör projektet Digital Video Broadcasting - DVB.
- Tillverkad på licens från Dolby Laboratories.
- Dolby och den dubbla D-symbolen är varumärken som tillhör Dolby Laboratories.

Vad som finns i förpackningen

Leverans av denna TV innehåller följande delar:

• 1x TV	• 1x RF-kabel
• 1x Stativ	• 1x TV-stativ installationspaket
• 1x Fjärrkontroll	• 1x SCART-adapterkabel*
• 2x AAA-batterier	• 1x Minikomponentadapterkabel
• 1x Minikompositadapterkabel**	

* - *tillhandahålls endast för modeller utan SCART-kontakt*

** - *Endast tillgängligt för modeller med minikomposit*

Montera stativet

Följ instruktionerna på sista sidan i denna användarhandbok.

Komma igång - första inställningarna

1. Anslut TV:n till TV-antennuttaget med den medföljande RF-kabeln. Anslut nätkabeln till eluttaget.
2. Sätt i de medföljande batterierna i fjärrkontrollen.
3. Tryck och håll inne GRÖN och GUL knapp tillsammans i mer än 3 sekunder för att koppla ihop fjärrkontrollen med din TV. Tryck sedan på standby-knappen för att slå på TV:n.
4. Du kommer nu att välkomnas med skärmen **Förstagångsinstallation**. Om den inte visas, tryck på [MENU] på fjärrkontrollen och sedan 8-8-8 och menyn kommer att visas.
Om du vill göra ändringar i någon av standardinställningarna använder du bläddringsknapparna ▲/▼/◀/▶. För att lämna denna meny när som helst, tryck på knappen [EXIT].
5. **Ställ in önskade inställningar på skärmen FÖRSTAGÅNGSINSTALLATION.**
DVB-antenn - Du kan välja mellan marksbänd (DVB-T), kabel (DVB-C), eller satellit (DVB-S)*.
Språk - Ställ in TV-menysspråk.
Land - Ställ in önskat land.
Tuningläge - Välj om du vill ställa in endast Digital (DTV) Analog (ATV) eller både digital och analog (DTV + ATV)
Operatör - Välj kabelleverantör. Om din kabelleverantör inte finns med väljer du Annan. (Endast tillgängligt om DVB-antenn är inställd på KABEL)
Miljö - Välj platsen för TV:n. För hemanvändning, välj Hemläge. För butiks demonstrationsläge, ställ in Butiksläge.
Sortering av LCN - Ställ in LCN till PÅ om du vill ordna kanaler enligt leverantörsinställningar (gäller endast DVB-T och DVB-C-kanaler).
6. **Tryck på knappen [Automatisk inställning] för att starta inställningsprocessen.**
7. **Valfria kanalförinställningar DVB-C:**
Behåll alla standardinställningar som rekommenderas.
Om DVB-C-kanaler inte hittas, kontakta din leverantör för giltigt "Nätverks-ID". Utför därefter en ny sökning. Tryck på [MENU], välj "Nätverks-ID" och ange nätverks-ID.
8. **Valfria kanalförinställningar DVB-S2*:**
Välj "Satellit" i "DVB Antenn" i menyn för valfria förinställda kanaler. Här kan du välja mellan de olika satelliterna. Sedan valet avslutats, kommer kanallistan för den exakta satelliten att finnas tillgänglig för import till ditt TV-system.
Bekräfta med knappen [OK] på fjärrkontrollen för att börja sökningen.

TIPS: Om du saknar kanaler, kommer sannolikt signalstyrkan att vara orsaken till detta, då bör du överväga att ansluta signalförstärkare och göra en ny inställning på din TV.

* - *Endast tillgängligt för TV-apparater med DVB-S-tuner*

Fjärrkontroll

Radiokontrollerad fjärrkontroll - Inget mer pekande i TV:s riktning! Se fjärrkontrollbilden på den andra sidan i denna användarhandbok.

1. **⏻ STANDBY** – Slå på TV:n när den är i standby eller vice versa.
2. **MUTE** – Stäng av ljudet eller vice versa.
3. **DTV** – Byt till digital TV-källa.
4. **RADIO** – Byt till Digital och växla mellan TV och radio i digitalt läge.
5. **USB** – Byt till USB-källa.
6. **DVD** – ingen funktion
7. **0 – 9** – för att välj en TV-kanal direkt.
8. **TV GUIDE** – Öppnar 7 dags TV-guiden (digitalt läge).
9. **↺** – För att återgå till föregående visad kanal.
10. **VOL ▲/▼** – För att öka / minska ljudnivån.
11. **S.MODE** – Bläddrar genom ljudlägen.
12. **P.MODE** – Bläddrar genom bildlägen.
13. **FAV** – För att visa favoritmenyn.
14. **CH ▲/▼** – För att öka eller minska den kanal som visas.
15. **(▲/▼/◀/▶/OK)** – Gör att du kan navigera i menyerna på skärmen och justera systeminställningarna efter dina önskemål. .
16. **MENU** – För att visa OSD-menyn.
17. **EXIT** – För att avsluta alla menyer.
18. **SOURCE** – För att visa ingång/källmenyn.
19. **INFO** – Tryck en gång för nuvarande/nästa kanalinformation. Tryck två gånger för programinformation om aktuellt program.
20. **ASPECT** – Om du vill växla skärmen mellan de olika bildformaten.
21. **SLEEP** – Tryck uppregade gånger för att gå igenom insomningsalternativ.
22. **AUDIO** – Om du vill ändra ljudspråk (om tillgängligt).
23. **SUBTITLE** – Om du vill växla dialogen längst ned på skärmen (på/av).
24. **TEXT** – Text-TV-läge - Om du vill se text-TV.
25. **TEXT HOLD** – Text-TV-läge - Håll kvar den aktuella sidan som visas.
26. **ZOOM** – Om du vill zooma in.
27. **⏻ DISPLAY** – För att stänga av skärmen när du lyssnar på radio.
28. **Rec¹** – Videoinspelning.
29. **Rec List¹** – Öppnar listan över inspelningar.
30. **⏪** – För att starta det aktuella kapitlet
31. **▶▶** – För att gå framåt till nästa kapitel
32. **■/▲** – För att stoppa uppspelningen / För att MATA UT skivan tryck/ håll nere knappen i 4 sekunder.
33. **⏪** – För att spela i snabbspola bakåt läge.
34. **▶▶** – För att spela i snabbspola framåt läge.
35. **⏸** – För att spela upp/pausa.
36. **FÄRGKNAPPAR** – Ytterligare text-TV och OSD-funktioner.

¹ - *tillgängligt endast med videofunktion*

TV-knappar

Vol+ Volym upp och meny höger

Vol- Volym ner och meny vänster

CH+ Program/kanal upp och meny upp

CH- Program/kanal ner och meny ner

MENU Visar Meny/OSD

SOURCE Visar ingångskällmenyn

STANDBY Standby Slå På/Av

Att välja läge ingång/källa

Om du vill växla mellan de olika ingångarna/anslutningarna.

a. Med hjälp av knapparna på fjärrkontrollen:

1. Tryck på [SOURCE/ AV] - Källmenyn visas.
2. Tryck på [▼] eller [▲] för att välja den ingång du vill ha.
3. Tryck på [OK].

b. Med hjälp av knapparna på TV-apparaten:

1. Tryck på [SOURCE].
2. Bläddra upp/ner med knapparna CH+/ CH- till den ingång/källa du vill ha.
3. Tryck på Vol+ för att ändra ingång/källa till den valda.

Anslutningar

Se tabellen för anslutningstyper för olika modeller som finns på sidan 68.



USB

USB-ingång 1, 2*



HDMI 1, 2, 3 in

HDMI-ingång 1, 2, 3



VGA(PC)

VGA PC-ingång



VGA (PC) Ljud in

3,5mm PC ljudingång



R/L - Video & YPbPr Ljud in *

Komponent / Video ljudingång



Video (CVBS) *

VIDEO-ingång



Mini AV*

Videoingång och Komponent / Video ljudingång



Mini YPbPr

Minikomponent HD-ingång



SCART *

SCART-ingång



CI Card IN

CI-ingång



RF In

RF / TV antenningång



Sat In *

Satellitgång



Digital optisk ljudutgång *

Digital optisk utgång



RJ 45 *

Ethernet



Digital KOAX ljudutgång *

Digital koax utgång



HÖRLURAR

3,5 mm hörlursuttag

* - Endast på enheter som stöds

TV-menynavigering

För att få tillgång till den här menyn tryck på knappen [MENU] på fjärrkontrollen. För att gå in i en meny tryck på [OK]. Om du vill göra ändringar i någon av standardinställningarna använder du bläddringsknapparna (▲/▼/◀/▶). För att bekräfta några inställningar tryck på knappen [OK]. För att lämna denna meny när som helst, tryck på knappen [EXIT].

Bild

Bildläge - Välj bland följande förinställningar.

- **Standard** - Standardinställningar
- **Dynamisk** - Rekommenderade inställningar för snabbroliga bilder
- **Mild** - Ställ in för att vara ljusare i färgen och mindre ljus
- **Personlig** - Låter dig manuellt ändra alla inställningar
- **Ekonomi** - Förbrukar 15 % mindre energi.

Kontrast - Justera balansen mellan svart och vitt.

Ljusstyrka - Öka eller minska ljusstyrkan i bilden.

Nyans - Låter dig öka eller minska graden av

färgton i bilden (endast för NTSC-signaler)

Färg - Ökar färgen från svart och vitt.

Skärpa - Öka eller minska skärpan i bilden.

Färgtemperatur - Välj bland följande förinställningar.

- **Normal** - Standardinställningar
- **Varm** - Ökar det röda i bilden
- **Kall** - Ökar det blåa i bilden

Bildförhållande - Bildformat varierar beroende på kanal/sändning.

Det finns ett antal olika alternativ för att bäst uppfylla dina behov.

- **Auto** - Visar automatiskt det bästa bildformatet. Så att bilden är i rätt läge. Kan ha svarta linjer i toppen/botten och/eller sidorna.
- **4:3** - Visar 4:3-bild i sin ursprungliga storlek. Sidostaplar visas för att fylla ut 16:9 skärmen.
- **16:9** - Fyller skärmen med en vanlig 16:9-signal.
- **Zoom 1/2** - Bilden är i rätt proportion men zoomas in för att fylla skärmen.
- **Punkt för punkt (HDMI)** - Kommer att visa bilden i sin ursprungliga upplösning utan någon förändring.
- **Fullskärm** - Utsträckt signal för att fylla skärmen.

Brusreducering - Slå på/av brusreducering.

Ljud

Ljudläge - Välj bland följande förinställningar

- **Standard** - Standardinställningar
- **Musik** - Betonar musik över röster
- **Film** - Ger levande och fylligt ljud för filmer
- **Personligt** - Väljer dina personliga ljudinställningar
- **Sport** - Betonar ljudet för sport

TIPS: *Diskant- och basnivåer kan bara justeras när ljudläget "Personligt" väljs.*

Diskant - För att justera nivån på hög frekvens inom ljudet.

Bas - För att justera nivån på låg frekvens inom ljudet.

Balans - För att växla ljudet mellan vänster och höger högtalare.

Auto volymnivå - När "på" har valts, kommer volymen att stanna på en konstant nivå oberoende av ingång/källa.

Surroundljud - Gör att du kan slå PÅ eller AV surroundljudeffekten.

Digital utgång - Detta är den digitala ljudutgången.

Välj mellan följande alternativ:

- **Av** - Av
- **Auto** - väljer de bästa inställningarna automatiskt
- **PCM** - Välj det här alternativet om du ansluter till en stereo Hi-Fi via digital kabel. (Pulsodmodulering (PCM) är en digital representation av en analog signal)

Ljudbeskrivning - Ytterligare ljudspår för synskadade.

Endast tillgängligt på utvalda DTV-visningar.

Volym för ljudbeskrivning - För att justera volymen för ljudbeskrivningsspår

Ljudfördröjning (ms) - Gör att användaren kan ställa in ljudinställningen för att synkronisera bild och ljud för TV-högtalare.

SPDIF-fördröjning (ms) - Gör att användaren kan ställa in ljudinställningen för att synkronisera bild och ljud för externa högtalare anslutna via digital ljudutgång.

PC

Autojustering - Gör att du automatiskt konfigurerar TV:n för att användas som en datorskärm.

H Offset - Ändrar den horisontella positionen för bilden.

V Offset - Ändrar den vertikala positionen för bilden.

Storlek - Ökar bildstorleken.

Fas - För att justera fördröjningstiden av fasan för att minska bildbrus

TIPS: Om datorn lämnas inaktiv under en tid, kommer TV:n att växla till ett "vilo"-läge (skärmen stängs av för att spara ström).

Om du vill växla tillbaka tryck på standby-knappen.

TIPS: Om du inte trycker på någon knapp under 10 sekunder, kommer menyen automatiskt att avslutas. Du kan ändra hur lång tid det tar innan menyen avslutas automatiskt - se avsnittet "OSD-timer".

Kanal

DVB-antenn* - Ställ in typ av DTV-signal

- **Marksänd** - Marksänd (DVB-T)
- **Kabel** - Kabel (DVB-C)

Automatisk inställning - Gör att du kan ställa om TV:n för alla digitala kanaler, digitala radiostationer och analoga kanaler.

Analog manuell inställning - Låter dig manuellt ställa in din analoga signal.

Digital manuell inställning - Låter dig manuellt ställa in din digitala signal.

Kanalredigering - Låter dig ta bort, hoppa över och lägga till favoritkanaler.

Signalinformation - Information om DVB-signal.

CI-information - Pay per view-tjänster kräver att ett "smartcard" sätts in i TV:n. Om du prenumererar på en pay per view-tjänst kommer leverantören att tillhandahålla dig en "CAM" och ett "smartcard". Din CAM kan sedan sättas in i din COMMON INTERFACE PORT (CI-kort in)

Inspelad lista - Listan över inspelade TV-program.

Schemalista - Listar dina programpåminnelser.

Diskinställning** - Denna meny är endast tillgänglig i DVB-S2 läge. Du kan välja vilken typ av satellit, din transponder och din LNB-typ, etc.

* - **Endast för modeller med DVB-T tuner**

** - **Endast för modeller med DVB-S tuner**

Lås

Systemlås - Gör att du kan låsa eller låsa upp meny. Du kommer att bli tillfrågad om att ange ett 4-siffrigt lösenord. Använd ◀ knappen för att avsluta lösenordsinmatningen. Använd ▶ knappen för att rensa. Standardlösenordet är 0000.

Ange lösenord - Ändra standardlösenordet.

Kanallås - Läs specifika TV-kanaler.

Förälders sällskap - Låsa TV-kanaler baserat på ålderbegränsning.

Knapplås - Lås TV-knapparna.

- **Av** - Alla TV-knappar är upplåsta.
- **Partiellt** - Endast Standby-knappen är upplåst.
- **Fullt** - Alla TV-knappar är låsta

Tid

Klocka - Ställ in datum och tid. Datum och tid ställs in automatiskt i DVB-läge.

Av-tid - Låter dig ställa in en viss tid för din TV att stängas av.

På-tid - Låter dig ställa in en viss tid för din TV för att slås på, kanalen som ska visas, källan den ska vara på och även volymen. Denna funktion kan sedan ställas in på olika sätt för att upprepas varje dag eller på en viss dag.

Insomningstimer - Låter dig ställa in insomningstimer så att TV-apparaten stängs av automatiskt efter en viss tid. Av -> 10min -> 20min -> 30min -> 60min -> 90min -> 120min -> 180min -> 240min.

OSD Timer - Låter dig justera tidsperioden menyen på skärmen stannar på skärmen innan den försvinner.

Auto standby - Inställning för auto standby i timvisa steg: Av -> 3t -> 4t -> 5t.

Tidszon - Ändra aktuell tidszon.

Nätverk*

IP-konfig - LAN nätverksanslutningsinställningar

- **Auto** - kommer automatiskt att ansluta TV:n till hemmanätverket (detta är standardinställningen och rekommenderas starkt)
- **Manuell** - Låter dig manuellt ändra IP, nätmask, Gateway och DNS-information.

Nätverksinfo - Information om nätverksinställningar

Nätverkstest - Nätverksanslutningstest

* - **LAN/Ethernet-porten används bara för DVB-T2-tjänster. Den är inte avsedd att användas för internet/nätverksanvändning.**

Inställningar

Språk - Låter dig ändra språk i meny.

Ljudspråk - Låter dig ändra ljudspråk på valda DVB-kanaler.

Undertextspråk - Låter dig ändra undertextspråk på utvalda DVB-kanaler.

Hörselnedsättning - Om signalen ger stöd för hörselnedsättning kan undertexter spelas upp genom att trycka på "Undertext". Om du anger Hörselnedsättning PÅ och byter till en kanal med stöd för hörselnedsättning aktiveras undertexter automatiskt.

Blå skärm - Ändrar bakgrunden när det inte finns någon insignal mellan transparent och blå bakgrund (endast tillgängligt på vissa källor).

PVR-filsystem - Videospelningalternativ

- **Välj disk** - Välj USB-port och diskpartition
- **Tidsförskjutningsstorlek** - Ställ in tiden för förskjutningsbufferten.
- **Formatering** - Du kan formatera ansluten USB-lagringsenhet till FAT 32-filsystem.

WARNING: ALLA DATA PÅ USB-ENHETEN KOMMER ATT TAS BORT
- **Hastighet** - Testar skrivhastighet för anslutna USB-lagringsenheter.

Förstagångsinstallation - Startar förstagångsinstallationen.

Programvaruuppdatering (USB) - Från tid till annan kan vi släppa ny firmware för att förbättra driften av TV:n (finns att ladda ner). Den här menyn låter dig installera den nya programvaran/firmware på TV:n. Ytterligare detaljer om hur man gör detta kommer att utfärdas med ny firmware. Kontakta hjälplinjen eller se 'www.sharp.eu/'

Återställ TV - Det här återställer menyerna till fabriksinställningarna.

HDMI CEC* - Låter dig styra enheter som är

anslutna via HDMI med TV:ns fjärrkontroll.

- **Auto standby*** - Slår automatiskt på/av anslutna enheter via HDMI CEC.
- **Enhetslista*** - Låter dig komma åt enhetsmenyn och använda menyn med TV:ns fjärrkontroll.
- **HDMI ARC*** - Skickar ljudsignalen från markbunden/satellit-sändning via HDMI till AV-mottagaren utan att använda några ytterligare ljudkablar, dessa funktioner är endast tillgängliga på HDMI 2 utgångar.

* - **HDMI CEC måste stödjas av ansluten enhet.**

LED Status - Låter användaren slå PÅ eller AV LED-strömindikatorlampan, när TV:n används. (När det här alternativet är inställt på AV blinkar LED-strömindikatorlampan när fjärrkontrollen används)

Versionsinfo - Visar version av TV-programvaran

Butiksläge* - Slår PÅ/AV butiksdemonstrationsläget

* - **Endast tillgängligt om butiksläge valdes under förstagångsinstallationen**

7 dagars TV-guide

TV-guide är tillgängligt i Digital-TV-läge. Den ger information om kommande program (där det stöds av den digitala kanalen). Du kan se start- och sluttiden för alla program och på alla kanaler under de närmaste 7 dagarna och ställa in påminnelser.

1. Tryck på [TV GUIDE]. Följande 7 dagars TV-guide visas.
2. Navigera genom menyn med ▲/▼/◀/▶.

Du kan nu:

Spela in vald TV-kanal och TV-program genom att trycka på den RÖDA knappen.*

Ställ in en påminnelse genom att trycka på GRÖN.

Visa en tidigare dag genom att trycka på GUL.

Visa nästa dag genom att trycka på BLÅ. [INFO] visar detaljerad information om den valda posten

3. Tryck på [EXIT] för att avsluta 7-dagars TV-guiden.

* - **endast för modeller med inspelningsfunktion**

USB-läge / Mediaspelare

USB-läge erbjuder uppspelning av olika typer av innehåll som du har sparat på ditt USB-minne. Vid övergång till USB-källa visas USB-lägets menyskärm. Innehållet kommer att delas in i foto, musik, film och text baserat på filtyp.

1. Du kan navigera genom menyerna med hjälp av bläddringsknapparna ▲/▼/◀/▶. För att bekräfta det objekt du vill spela upp/visa tryck på [OK].
2. Markera den enhet du vill ha. (Om enheten bara har 1 partition ser du bara 1 objekt).
3. Du kan nu komma åt objektet. Tryck på OK för att visa.
4. Medan du tittar kan du styra objektets uppspelningslägen med hjälp av fjärrkontrollens knappar eller genom att initiera uppspelningsnavigeringsmenyn och välja knapparna på skärmen ▲/▼/◀/▶ och [OK]

OBS! USB-förlängningskablar rekommenderas inte eftersom de kan orsaka en reduktion av bild/ljudkvaliteten och driftstopp under uppspelning av USB-innehåll.

USB-inspelning - Digitalt läge*

Inbyggt i denna TV är en USB-inspelningsfunktion. Denna funktion är tillgänglig i Digitalt läge när den används tillsammans med ett kompatibelt USB-minne eller en USB-hårddisk. Fördelarna med detta är följande:

- Pausa direktsänd TV och sedan spela upp, snabbspola framåt och bakåt (fram till direktsänd TV).
 - Enknappsinspelning, om du bestämmer dig för att spela in det aktuella programmet.
 - Enkel programmerbar inspelning från 7-dagars TV-guiden
- På grund av produktens egenskaper, är det nödvändigt att använda ett höghastighets-USB-minne (eftersom TV:n läser från och skriver till minnet samtidigt, en del minnen kanske inte passar).
- Minimispecifikation - USB-minne
- **Läshastighet** - 20 MB/s (Megabyte per sekund)
 - **Skrivhastighet** - 6 MB/s (Megabyte per sekund)

Pausa direktsänd TV (Tidsförskjutning) *

Arr pausa direktsänd TV är mycket enkelt.

- Tryck på knappen spela upp/pausa och tv:n kommer att pausa och det direktsända innehållet kommer att spelas in. För att återgå till att titta tryck på spela upp/pausa igen.
- Tryck på snabbspola framåt för att gå framåt i en inspelning (t.ex. för att hoppa över reklam).
- Tryck på snabbspola bakåt för att gå tillbaka i en inspelning (t.ex. om du snabbspolade för långt).

TIPS: När du försätter TV:n i standbyläge eller byter kanal kommer tidsförskjutningsminnet att raderas. För att starta om tidsförskjutning måste du trycka på knappen spela upp/pausa.

Enknappsinspelning

När som helst kan du välja att spela in den aktuella kanalen som du tittar på. För att göra detta måste du trycka på knappen [REC].

TIPS: Denna TV innehåller en TV-tuner, därför kan den bara spela in den kanal du tittar på eller spela in en kanal medan TV:n är i standby-läge.

OBS! USB-inspelningsfunktion är endast tillgänglig i Digital-TV-läge. På grund av upphovsrättslagar och illegal kopiering/inspelning är det inte möjligt att spela in till/från någon annan ingångs/utgångskälla.

* - **endast för enheter med inbyggd videofunktion**

Informationsblad

Varumärke	SHARP					
Modell	LC-32CHE5100E(W) LC-32CHE5111E(W) LC-32CHE5112E(W)	LC-32CFE5100E(W) LC-32CFE5102E(W) LC-32CFE5111E(W) LC-32CFE5112E(W)	LC-40CFE5100E LC-40CFE5111E LC-40CFE5112E	LC-43CFE5100E LC-43CFE5111E LC-43CFE5112E	LC-49CFE5001E LC-49CFE5002E	LC-50CFE5101E LC-50CFE5102E LC-50CFE5111E LC-50CFE5112E
Energieffektivitetsklass	A+	A+	A+	A+	A+	A+
Synlig skärmstorlek (diagonalt)	32" / 81cm	32" / 81cm	40" / 100cm	43" / 109cm	49" / 123cm	50" / 127cm
Strömförbrukning i påslaget läge	31,0 W	31,0 W	45,0 W	41,0 W	67,0 W	58,0 W
Årlig energiförbrukning*	45 kWh	45 kWh	66 kWh	60 kWh	98 kWh	85 kWh
Strömförbrukning i standby**	<0,50 W	<0,50 W	<0,50 W	<0,50 W	<0,50 W	<0,50 W
Strömförbrukning i avslaget läge	N/A					
Skärmupplösning	1366 (H) x 768 (V)	1920 (H) x 1080 (V)	1920 (H) x 1080 (V)	1920 (H) x 1080 (V)	1920 (H) x 1080 (V)	1920 (H) x 1080 (V)

* - *Energiförbrukning XYZ kWh per år, baserat på att TV:ns strömförbrukning är i drift 4 timmar per dag i 365 dagar. Den faktiska energiförbrukningen beror på hur TV:n används.*

** - *när TV:n stängs av med fjärrkontrollen och ingen funktion är aktiv*

Kompatibla filer i USB-läge

Media	File Ext.	Codec		Anmärkning
		Video	Audio	
Film	.mpg	MPEG-1, MPEG-2	MP3, WMA, AAC, AC3	Max upplösning: 1920x1080 Max datahastighet: 40 Mbps
	.avi	Xvid, MJPEG, MPEG-4 SP/ASP, H.264		Max upplösning: 1920x1080 Max datahastighet: 20 Mbps
	.ts	MPEG-2, H.264		Max upplösning: 720x576 Max datahastighet: 40 Mbps
	".mov/ .mkv"	MPEG-4 SP/ASP, H.264		
	.dat	MPEG-1		
	.mp4	MPEG-4 SP/ASP, H.264		
	.vob	MPEG-2		
Musik	.mp3	-	MP3	Samplingsfrekvens 8K-48 kHz Bithastighet: 32K - 320Kbps Kanal: Mono/Stereo
	.wma	-	WMA	
	".m4a/ .aac"	-	AAC	Samplingsfrekvens 16K-48 kHz Bithastighet: 32K ~ 442Kbps Kanal: Mono/Stereo
Foto	".jpg/ .jpeg"	Progressive JPEG		Max upplösning: 1024x768
		Baseline JPEG		Max upplösning: 8192x8192
	.bmp	BMP		Max upplösning: 6500x6500 Pixeldjup 1/4/8/16/24/32 bpp
	.png	Icke sammanflätad		Max upplösning: 3000x3000
Sammanflätad		Max upplösning: 1500x1500		

Vigtige sikkerhedsanvisninger



Læs disse sikkerhedsanvisninger og respekter følgende advarsler, før apparatet betjenes:



For at forhindre brand skal stearinlys og andre flammer holdes væk fra dette produkt.

- TV-apparater, der vejer mere end 20 kg, skal løftes og transporteres af mindst to personer.
- Dette TV indeholder ingen dele, der kan repareres af brugeren. I tilfælde af en fejl, skal du kontakte producenten eller et autoriseret serviceværksted. Kontakt med visse dele inde i TV'et kan bringe dit liv i fare. Garantien omfatter ikke fejl forårsaget af reparationer, der er udført af uautoriserede tredjeparter.
- Undlad at afmontere den bageste del af apparatet.
- Dette apparat er designet til modtagelse og gengivelse af video- og lydsignaler. Enhver anden brug er strengt forbudt.
- Udsæt ikke TV'et for dryppende eller stænkende væsker.
- Hvis netledningen er beskadiget, skal den udskiftes af producenten, en serviceagent eller en tilsvarende kvalificeret fagmand for at undgå enhver risiko.
- Den ideelle syns afstand til TV'et er ca. fem gange længere end skærmens diagonal. Refleks på skærmen fra andre lyskilder kan gøre billedkvaliteten dårligere.
- Kontroller, at TV'et har tilstrækkelig ventilation og ikke er tæt på andre apparater og andre møbler.
- Monter produktet mindst 5 cm fra væggen til ventilation.
- Sørg for, at ventilationsåbningerne er fri fra elementer såsom aviser, duge, gardiner osv.
- TV'et er designet til brug i et tempereret klima.
- TV'et er designet udelukkende til brug på et tørt sted. Når TV bruges udendørs, skal du sørge for, at det er beskyttet mod fugt (regn, vandstænk). Må aldrig udsættes for fugt.
- Anbring ikke beholdere med vand på TV'et, f. eks. vaser, osv. Disse beholdere kan væltes, hvilket ville bringe elektrisk sikkerhed i fare. Anbring TV'et udelukkende på en flad og stabil overflade. Placer ikke genstande såsom aviser eller tæpper osv. på eller under TV'et.
- Sørg for, at apparatet ikke står på nogen strømkabler, eftersom de kan blive beskadiget. Mobiltelefoner og andre enheder, som f. eks. WLAN-adaptorer, overvågningskameraer med trådløs signaltransmission osv. kan medføre elektromagnetisk interferens, og de bør ikke placeres i nærheden af apparatet.
- Placer ikke apparatet nær varmelementer eller på et sted med direkte sollys, da det har en negativ effekt på afkøling af apparatet. Opsamlet varme er farligt og kan drastisk reducere apparatets levetid. For at sikre sikkerheden, skal du bede en kvalificeret person om at fjerne snavs fra apparatet.
- Prøv at undgå beskadigelse af strømkablet eller netadapter. Apparatet kan kun forbindes med det medfølgende netkabel/ adapter.
- Uvejrligt er farligt for alle elektriske apparater. Hvis netledningen eller antennekabler er ramt af lyn, kan apparatet beskadiges, selv om det er slukket. Tag alle apparatets kabler og forbindelser ud før et uvejr.

- Brug en fugtig, blød klud til rengøring af skærmen Brug kun rent vand, aldrig rengøringsmidler og brug i intet tilfælde opløsningsmidler.
- Placer TV'et tæt på væggen for at undgå, at det vælter, hvis der skubbes til det.
- Instruktionerne, der er vist nedenfor, er en mere sikker måde at opstille TV'et ved at fstågøre det til væggen og dermed undgå, at det falder fremover og forårsager kvæstelser og beskadigelser
- Denne metode er også nyttig, når TV'et er placeret på en glasoverflade eller du ikke ønsker at anvende skruer i dine møbler. Sørg for, at børn ikke kan klatre eller hænge på TV'et.
- Du har brug for en fastgørelseswire til denne type montering
 - A) Ved hjælp af en eller begge de øverste vægmonteringshuller og -skruer (skruerne sidder allerede i vægmonteringshullerne) skal du fastgøre den ene ende af fastgørelseswiren til TV'et.
 - B) Fastgør den anden ende af fastgørelseswiren til væggen.
- Softwaren på dit TV og OSD-layoutet kan ændres uden varsel.

Advarsel:

- Du må aldrig tilslutte eksterne enheder til en enhed, der er tændt. Sluk ikke kun TV'et, men også de enheder, der tilsluttes! Sæt TV-stikket i stik-kontakten efter tilslutning af eksterne enheder og antenne!
- Sørg altid for, at der er fri adgang til TV'ets stik på strømforsyningen.
- Apparatet er ikke beregnet til brug på en arbejdsplads monteret med skærme.
- Systematisk brug af hovedtelefoner ved høj lydstyrke kan medføre uoprettelige høreskader.
- Brug for miljørigtig bortskaffelse af apparatet og alle komponenter inkl. batterierne. Kontakt i tvivlstilfælde venligst din lokale myndighed for yderligere oplysninger om genbrug.
- Under installationen af apparatet må vi ikke glemme, at møbeloverflader er behandlet med lak, plast osv., eller de kan være polerede. Kemikalierne, som findes i disse produkter, kan reagere med fast TV-monteringen. Dette kan resultere i småbitter af materiale sidder fast i møblets overflade, som er vanskelige at fjerne, hvis ikke umulige.
- Skærmen på dit TV er produceret under top kvalitetsbetingelser og er flere gange blevet kontrolleret i detaljer for defekte pixels. På grund af de teknologiske egenskaber i produktionsprocessen er det ikke muligt at fjerne forekomsten af et lille antal defekte punkter på skærmen (selv med størst mulig omhu i produktionen). Disse defekte pixels betragtes ikke som fejl med hensyn til garantibetingelserne, hvis omfanget ikke er større end grænserne, der er defineret ved DIN norm.
- Producenten kan ikke gøres ansvarlig, eller være ansvarlig for kundeservice-relaterede spørgsmål vedrørende tredjeparts indhold eller tjenesteydelser. Eventuelle spørgsmål, kommentarer eller service-relaterede forespørgsler vedrørende tredjeparts indhold eller serviceydelser skal forelægges direkte til den relevante indholds- eller tjenesteydbyder.
- Der er en række grunde til, at du kan være ude af stand til at få adgang til indhold eller tjenesteydelser fra enheden uafhængig af selve enheden, herunder, men ikke begrænset til, strømstyring, internetforbindelse, eller fejl ved konfigurationen af din enhed. Universal Media Corporation, dets direktører, chefer, medarbejdere, agenter, underleverandører og associerede selskaber hæfter ikke over for dig eller nogen tredjepart i forbindelse med sådanne fejl eller strømudfald, uanset årsag eller om det kunne have været undgået.
- Alt tredjepartsindhold eller tjenesteydelser tilgængelige via denne enhed er til rådighed på en "som den er og forefindes" og "som til rådighed"-basis og Universal Media Corporation og dets datterselskaber fremsætter ingen garanti eller repræsentation af nogen art over for dig, hverken udtrykt eller underforstået, herunder, men uden begrænsning, garantier for salgbarhed, ikke-krænkelser, egnethed til et bestemt formål eller nogen garanti for egnethed, tilgængelighed, nøjagtighed, fuldstændighed, sikkerhed, titel, anvendelighed, manglende uagtsomhed eller fri for fejl eller kontinuerlig drift eller brug af indhold eller tjenesteydelser, der er leveret til dig, eller at indholdet eller tjenesteydelserne vil opfylde dine krav eller forventninger.

- 'Universal Media Corporation' er ikke en agent for og påtager sig intet ansvar for handlinger eller udeladelser af tredjeparts indhold eller tjenesteydere, eller noget andet aspekt af indholdet eller tjenesteydelser vedrørende sådanne tredjepartsleverandører.
- Under ingen omstændigheder vil 'Universal Media Corporation' og/eller dets associerede selskaber være ansvarlig over for dig eller nogen tredjepart for nogen direkte, indirekte, særlige, hænderlige, straffende følgeskader eller andre skader, uanset om teorien om ansvar er baseret på kontrakt, skadevoldende handling, uagtsomhed, brud på garanti, objektivt ansvar eller på anden måde eller ej, og uanset om Universal Media Corporation og/eller dets associerede selskaber er blevet underrettet om muligheden for sådanne skader.

Vigtige oplysninger vedrørende brug af videospil, computere, billedtekster og andre visninger af faste billeder.

- Den udvidede brug af fastbillede program materiale kan forårsage et permanent "skyggebillede" på LCD-skærmen (dette er undertiden fejlagtigt benævnt "burnout af skærmen"). Denne skyggebillede er herefter permanent synligt på skærmen i baggrunden. Det er uoprettelig skade. Du kan undgå skader ved at følge nedenstående instruktioner:
- Reducer lysstyrke/kontrast indstillingen til et minimum visningsniveau.
- Vis ikke det faste billede over en lang periode. Undgå visning af:
 - » Teletekst tid og diagrammer.
 - » TV/DVD menu, fx. DVD-indhold.
 - » "Pause" tilstand (hold): Brug ikke denne tilstand i længere tid, f. eks. når du ser en DVD eller en video.
 - » Sluk apparatet, når du ikke bruger det.

Batterier

- Overhold den korrekte polaritet ved isætning af batterier.
- Batterier må ikke udsættes for høje temperaturer, og undlad at placere dem på steder, hvor temperaturen kan stige hurtigt, f. eks. i nærheden af åben ild eller direkte sollys.
- Udsæt ikke batterierne for kraftig strålevarme, kast dem ikke ind i ilden, smid dem ikke ind i ilden, prøv ikke at skille dem ad, og forsøg ikke at genoplade ikke-genopladelige batterier. De kan lække eller eksplodere.
 - » Brug aldrig forskellige batterier sammen eller bland nye og gamle.
 - » Bortskaf batterierne på en miljøvenlig måde.
 - » De fleste EU-lande regulerer bortskaffelse af batterier ved lov.



Cd

Bortskaffelse

- Bortskaf ikke dette TV som sorteret husholdningsaffald. Aflever det til et udpeget indsamlingssted for genbrug af WEEE. De vil dermed bidrage til at spare på ressourcerne og beskytte miljøet. Kontakt din forhandler eller lokale myndigheder for at få yderligere oplysninger.



CE-erklæring:

- Universal Media Corporation s. r.o. erklærer herved, at dette LED TV er i overensstemmelse med de væsentlige krav og andre relevante bestemmelser i R&TTE-direktiv 1999/5/EC. <http://www.sharp.eu/av/documents-of-conformity>

Varemærker

- HDMI og HDMI High-Definition Multimedia Interface, og HDMI-logoet er varemærker eller registrerede varemærker tilhørende HDMI Licensing, LLC i USA og andre lande.
- "HDTV" Logo er et varemærke, der tilhører DIGITALEUROPE.
- "HDTV 1080p" Logo er et varemærke, der tilhører DIGITALEUROPE.
- DVB-logoet er et registreret varemærke, der tilhører Digital Video Broadcasting - DVB - projekt.
- Fremstillet under licens fra Dolby Laboratories.
- Dolby og det dobbelte D-symbol er varemærker tilhørende Dolby Laboratories.

Hvad er inkluderet i kassen?

Dette TV indeholder følgende dele:

• 1x TV	• 1x RF-kabel
• 1x fjernbetjening	• 1x TV-stativ installationspakke
• 2x AAA batterier	• 1x SCART adapterkabel*
• 1x Brugervejledning	• 1x Mini-komposit adapterkabel
• 1x Mini-komposit adapterkabel**	

* - **Leveres kun til modeller uden SCART-stik**

** - **Er kun tilgængelige for modeller med Mini-komposit**

Montering af stativet

Følg instruktionerne på sidste side i denne brugervejledning.

Introduktion - indledende opsætning

- Brug det medfølgende RF-kabel til at tilslutte TV'et til TV-antenne stikket i væggen. Tilslut stromkablet til en stikkontakt.
- Indsæt de medfølgende batterier i fjernbetjeningen.
- Tryk på og hold både den GRØNNE og den GULE knap i mere end 3 sekunder for at parre fjernbetjeningen med TV'et. Tryk på Standby-knappen for at tænde for TV'et.
- Du bliver nu budt velkommen på skærmen: **Førstegangsinstallation**
Hvis det ikke vises på fjernbetjeningen, skal du trykke på [MENU] og derefter 8-8-8-8 og menuen vil blive vist. Hvis du ønsker at foretage ændringer til nogen af standardindstillingerne, skal du bruge rulle ▲/▼/◀/▶ knapperne. For at forlade denne menu skal du trykke på knappen [EXIT].
- Angiv de ønskede indstillinger på skærmen: FØRSTEGANGSINSTALLATION**
DVB-antenne - Vælg typen af digital-TV-udsendelse. Du kan vælge mellem den luft (DVB-T) eller kabel (DVB-C), eller satellit (DVB-S)*.
Sprog - Vælg sprog for TV-menuen.
Land - Angiv det ønskede land.
Tunings-tilstand - Vælg om du ønsker kun at tune digitalt (DTV) analogt (ATV) eller både digitalt og analogt (DTV + ATV)
Operatør - Vælg kabeludbyder. Hvis din kabeludbyder ikke findes i listen, skal du vælge Andre. (Kun tilgængelig, hvis DVB-antenne er indstillet til KABEL)
Miljø - vælg placeringen af TV'et. Til hjemmetbrug, vælg tilstanden Hjemmetilstand. Til butik-demonstrationstilstand, vælg tilstanden Butikstilstand.
Sorterer efter LCN - Sæt LCN til ON, hvis du ønsker at arrangere kanaler efter udbyderpræferencer (gælder kun DVB-T og DVB-C-kanaler).
- Tryk på knappen [Auto Tuning] for at starte tuningsprocessen.**
- Valgfri forudindstillede DVB-C-kanaler:**
Behold alle standardindstillingerne som anbefalet.
Hvis DVB-C-kanaler ikke blev fundet, skal du kontakte din netværksudbyder om gyldig "Netværks-ID". Udfør derefter en ny søgning. Tryk på knappen [MENU], vælg "Netværks-ID" og indtast netværks-ID.
- Valgfri forudindstillede DVB-S2-kanaler*:**
Vælg "Satellit" i "DVB-antenne" i menuen for valgfri forudindstillede kanaler. Her kan du vælge mellem de forskellige satellitter. Når valgene er afsluttet, vil kanalisten fra netop den satellit være klar til at

blive importeret til din TV-system.

Bekræft med [OK]-tasten på fjernbetjeningen for at starte scanningen.

TIP: Hvis du mangler kanaler, er årsagen til dette sandsynligvis signalstyrke. Du bør overveje at tilslutte signalforstærker og tune TV'et igen

* - **Fås kun til TV med DVB-S tuner**

Fjernbetjening

Radiostyret fjernbetjening - slut med at rette den mod TV'et! Se billedet af fjernbetjeningen på side 2 i brugervejledningen.

- ⏻ STANDBY** – kontakt på TV i standby eller tændt.
- 🔊 MUTE** – slå lyden til eller fra.
- DTV** – kontakt til digital TV-kilde.
- RADIO** – Kontakt til Digital og skift mellem TV og radio i digital tilstand.
- USB** – kontaktil USB-kilde.
- DVD** – ingen funktion.
- 0 – 9** – for at vælge en TV-kanal direkte.
- TV GUIDE** – Åbner 7-dages TV-Guide (Digital tilstand).
- ↺** – For at vende tilbage til den forrige kanal, der blev set.
- VOL ▲/▼** – For at øge/sænke lydstrykeniveauet.
- S.MODE** – Ruller gennem indstillingerne for lydtilstand.
- P.MODE** – Ruller gennem indstillingerne for billedtilstand.
- FAV** – For at vise favoritmenuen.
- CH ▲/▼** – For at øge eller mindske kanalnummeret på den kanal, der skal vises.
- (▲/▼/◀/▶/OK)** – Giver dig mulighed for at navigere i menuer på skærmen og justere systemindstillinger til dine præferencer.
- MENU** – For at vise OSD menuen.
- EXIT** – For at forlade alle menuer.
- SOURCE** – For at vise input/kilde-menuen.
- INFO** – Tryk én gang for oplysninger om denne/næste kanal. Tryk to gange for oplysninger om det aktuelle program.
- ASPECT** – For at skifte mellem de forskellige billedformater.
- SLEEP** – Tryk gentagne gange for at bladre gennem Sleep-mulighederne.
- AUDIO** – For at ændre lyd sproget (hvis tilgængeligt).
- SUBTITLE** – For at skifte mellem undertekster slået til eller fra (on/off).
- TEXT** – Teletext-tilstand - For at aktivere Teletext
- TEXT HOLD** – Teletext-tilstand - Fasthold den aktuelle side, som vises
- ZOOM** – For at zoome ind
- ⏻ DISPLAY** – For at slukke for skærmen, når du hører radio
- Rec¹** – PVR-optagelse
- Rec List¹** – Åbner listen over optagelser.
- ⏪** – For at starte det aktuelle kapital igen
- ⏩** – For at rykke frem til næste kapital
- /▲** – For at standse afspilningen / For at skubbe disken ud skal du trykke og holde på knappen i 4 sekunder.
- ⏪** – For at afspille i hurtig tilbagespolingstilstand.
- ⏩** – For at afspille i hurtig fremspolingstilstand.
- ⏸** – For at afspille/sætte på pause
- FARVEKNAPPER** – yderligere teletext og OSD-funktioner

¹ - kun tilgængelig med PVR-funktionen

TV-knapper

Vol+ Lydstyrke op og menu til højre

Vol- Lydstyrke ned og menu til venstre

CH+ Program/Kanal op og menu op

CH- Program/Kanal ned og menu ned

MENU Viser Menu/OSD

SOURCE Viser menuen for inputkilde

STANDBY Standby Tænd/Sluk

Vælg tilstanden Input/Kilde

For at skifte mellem de forskellige input/forbindelser.

a. Brug af knapperne på fjernbetjeningen:

1. Tryk på [SOURCE/ AV] - Kildemenuen bliver vist.
2. Tryk på [▼] eller [▲] for at vælge det ønskede input.
3. Tryk på [OK].

b. Brug af knapperne på TV'et:

1. Tryk [SOURCE].
2. Rul op/ned vha. CH+/ CH- knapperne til den input/kilde, du ønsker.
3. Tryk på knappen Vol+ for at ændre input/kilde til den valgte.

Tilslutninger

Se tabellen over stiktyper til de forskellige tilgængelige modeller på side 68.



USB
USB-Input 1, 2*



HDMI 1, 2, 3 indgang
HDMI-Input 1, 2, 3



VGA(PC)
VGA PC-Input



VGA (PC) Audio-indgang
3,5mm PC audio-input



R/L - Video og YPbPr audio-indgang *
Komponent / Video audio input



Video (CVBS) *
VIDEO input



Mini AV*
Video-input og komponent / Video audio input



Mini-YPbPr
Mini-komponent HD-input



SCART *
SCART-Input



CI kort-indgang
CI-input



RF-indgang
RF / TV-antenne-input



Sat Indgang *
Satellit-input



Digital optisk audio-udgang *
Digital optisk output



RJ 45 *
Ethernet



Digital COAX audio-udgang *
Digital Coax-output



HOVEDTELEFONER
3,5mm hovedtelefon-output

* - Kun for understøttede enheder

TV-menu-navigation

For at få adgang til denne menu skal du trykke på [MENU] knappen på fjernbetjeningen. For at åbne en menu skal du trykke på [OK]. Hvis du ønsker at foretage ændringer til nogen af standardindstillingerne, skal du bruge rulle ▲/▼/◀/▶ knapperne. For at bekræfte alle indstillinger skal du trykke på [OK]. For at forlade denne menu skal du trykke på knappen [EXIT].

Billede

Billede-tilstand - vælg mellem følgende forudindstillinger:

- **Standard** - Standardindstillinger
- **Dynamisk** - anbefalede indstillinger billeder, der bevæger sig hurtigt
- **Mild** - indstil denne for at få lysere farver og mindre lys
- **Personlig** - her kan du manuelt ændre alle indstillinger
- **Økonomi** - bruger 15% mindre energi.

Kontrast - skift balancen mellem sort og hvid.

Lysstyrke - øge eller reducere lysstyrken i billedet.

Toning - Lader dig forøge eller formindske niveauet af farvetone i billedet (kun NTSC-signal)

Farve - øger farven fra sort og hvid.

Skarphed - øger eller mindsker skarpheden af billedet

Farvetemperatur - vælg mellem følgende indstillinger:

- **Normal** - Standardindstillinger
- **Varm** - øger rødt i billedet
- **Kold** - øger blå i billedet

Formatforhold - billedformat varierer afhængigt af kanal/ udsendelse. Der findes en række forskellige muligheder, for bedst muligt at opfylde dine behov..

- **Auto**-viser automatisk det bedste billedformat. Så billedet er i den korrekte position. Kan have sorte linjer øverst/nederst og/eller i siderne.
- **4:3** - Viser 4:3 billedet i sin oprindelige størrelse. Sidebjælker er vist for at udfylde 16:9-skærmen.
- **16:9** - udfylder skærmen med et mindst 16:9-signal.
- **Zoom 1/2** - billedet har det korrekte forhold, men zoomer ind for at udfylde skærmen.
- **Pixel for pixel (HDMI)** - viser billedet i sin oprindelige opløsning uden nogen ændring.
- **Fuld Skærm** - Strækker signalet til at fylde hele skærmen.

Støjreduktion - Slå støjreduktion til/fra.

Lyd

Lydtilstand - Vælg blandt følgende forudstillinger

- **Standard** - standardindstillinger
- **Musik** - Fremhæver musik over stemmer
- **Film** - giver levende og komplet lyd til film
- **Personlig** - vælger dine personlige lydindstillinger
- **Sports** - fremhæver lyd til sport

TIP: Diskant- og basniveauer kan kun justeres, når lydtilstanden 'Personlig' er valgt.

Diskant - til at justere niveauet for høje frekvenser i lyden.

Bas - til at justere niveauet for lave frekvenser i lyden.

Balance - til at regulere lyden mellem venstre og højre højttaler.

Auto-lydstyrke - når "on" er valgt, vil lydniveauet forblive på et konstant niveau uafhængigt af input-kilde.

Surround-lyd - giver dig mulighed for at slå surround-lydeffekt ON eller OFF.

Digital udgang - dette er en digital lydudgang.

Vælg mellem følgende muligheder:

- **Slukket** - Slukket
- **Auto** - vælger de bedste indstillinger automatisk
- **PCM** - Vælg denne indstilling, hvis du tilkobler en Stereo Hi-fi via digital kabel (puls-kode-modulation (PCM)) er en digital repræsentation af et analogt signal)

Audio-Beskrivelse - Ekstr lydspor for synshæmmede.

Kun tilgængeligt på udvalgte DTV-show

AB-lydstyrke - for at justere lydstyrken for lydsporet for lyd-beskrivelse

Lydforinkelse (ms) - Gør det muligt for brugeren at justere lydindstilling til at synkronisere billede og lyd til TV-højttalere.

SPDIF-forsinkelse (ms) - Gør det muligt for brugeren at justere lydindstilling til at synkronisere billede og lyd til eksterne højttalere tilsluttet via digital audio-udgang.

PC

Automatisk justering - du kan automatisk konfigurere TV'et til brug som en computerskærm.

H Offset - ændringer i vandret position på billedet.

V Offset - ændringer i lodret position på billedet.

Størrelse - forøg billedstørrelsen.

Fase - for at indstille forsinkelsestiden i fase med henblik på at mindske støj i billedet

TIP: Hvis computeren er inaktiv i en periode, skifter TV'et til en "sleep" tilstand (skærmen slukker for at spare strøm). For at tænde igen skal du trykke på standby-knappen.

TIP: Hvis du ikke trykker på nogen knapper i 10 sekunder, vil menuen automatisk afslutte. Du kan ændre tidsrummet for menuen forlades automatisk - se "OSD-Timer" afsnittet.

Kanal

DVB-antenne* - Angiv DTV-signaltypen

- **Luft** - Jordbasereterrestrial (DVB-T)
- **Kabel** - Kabel (DVB-C)

Auto-tuning - gør det muligt igen at tune TV'et til alle digitale kanaler, digitale radiostationer og analoge kanaler.

Analog, manuel tuning - Giver dig mulighed for at indstille dit analoge signal manuelt.

Digital, manuel tuning - Giver dig mulighed for at indstille dit digitale signal manuelt.

Rediger kanal - Giver dig mulighed for at slette, springe over og tilføje foretrukne kanaler.

Signaloplysninger - Oplysninger om DVB-signalet.

CI-oplysninger - pay per view tjenester kræver, at et "smartcard" indsættes i TV'et. Hvis du abonnerer på en pay per view tjeneste, vil udbyderen udstede et "CAM" og et "smartcard". CAM så kan indsættes i COMMON INTERFACE PORT (CI kort).

Optaget liste - liste over optagede TV-programmer.

Tidsplanliste - viser dine programpåmindelser.

Parabolopsætning ** - Denne menu er kun tilgængelig i DVB-S2-tilstand.

Du kan vælge satellittype, din transponder og din LNB-type osv.

* - **Kun til modeller med DVB-T2 tuner**

** - **Kun til modeller med DVB-S tuner**

Lås

Låsning af System - tillader dig at låse menuen eller låse den op.

Du vil blive bedt om at indtaste en 4-cifret adgangskode. Brug
 ◀ knappen for at afslutte indtastning af adgangskode. Brug
 ▶ knappen for at slette. Standardadgangskoden er 0000.

Indstil adgangskode - ændr standardadgangskoden.

Kanallås - Lås specifikke TV-kanaler.

Forældrekontrol - Lås TV-kanaler baseret på aldersbegrænsning.

Knaplås - Lås TV-knapperne.

- **Slukket** - Alle TV-knapper er aktive
- **Delvis** - kun knappen Standby er aktiv
- **Fuld** - alle TV knapper er låst

Tid

Ur - Sindstil dato og tid. Dato og klokkeslæt indstilles automatisk i DVB-tilstand.

Slukketid - Giver dig mulighed for at angive et bestemt tidspunkt, hvor dit TV bliver slukket.

Tændetid - Gør det muligt at angive et bestemt tidspunkt, hvor dit TV tænder, og den kanal, det derefter vil vise, at kilden vil være tilgængelig og også lydstyrken. Denne funktion kan derefter skiftes til at gentages hver dag eller en bestemt dag.

Sleep-uret - Giver dig mulighed for at indstille sleep-uret, således at TV'et slukker automatisk efter den indstillede tid. Off -> 10 min -> 20 min -> 30 min -> 60 min -> 90 min -> 120 min -> 180 min -> 240 min.

OSD-uret - Giver dig mulighed for at justere det tidsrum skærmmenuen forbliver på skærmen, inden den forsvinder.

Automatisk standby - Indstilling for automatisk standby timer i intervaller: Off -> 3 tim -> 4 tim -> 5 tim.

Tidszone - Ændring af den aktuelle tidszone.

Netværk*

IP config - Indstilling af LAN-netværksforbindelse

- **Auto** - vil automatisk forbinde TV'et til dit hjemmenetværk (dette er standardindstillingen, som er stærkt anbefalet)
- **Manuelt** - du kan manuelt ændre IP, netmaske, gateway og DNS-oplysninger.

Netværksoplysninger - Oplysninger om netværksindstillinger

Netværkstest - Test af netværksforbindelsen

* - **LAN/Ethernet porten bruges kun til DVB-T2 tjenester. Den er ikke beregnet til at blive brugt til internet/netværk.**

Indstillinger

Sprog - gør det muligt at skifte sprog i menuerne.

Audio-sprog - Giver dig mulighed for at ændre lyd sproget på udvalgte DVB-kanaler.

Undertekstsprog - Giver dig mulighed for at skifte undertekstsprog på udvalgte DVB-kanaler.

Hørehæmmede - hvis signal giver støtte til hørehæmmede, undertekster kan afsplilles ved tryk på "Subtitle". Hvis du har slået Hørehæmmede til og skifter til en kanal med understøttelse for hørehæmmede, vil undertekster aktiveres automatisk.

Blå Skærm - ændrer baggrunden, når der ikke er noget indgangssignal mellem gennemsigtigt og en blå baggrund (kun tilgængelig fra nogle kilder).

PVR-filsystem - PVR-optagelsesfunktioner

- **Vælg disk** - Vælg USB-port og disk-partition

- **Tidsforsinkelseslængde** - indstiller størrelsen af tidsforsinkelses-buffere.
- **Formattering** - Du kan formatere et tilsluttet USB-lagerenhed til FAT 32 filesystemet.

ADVARSEL: ALLE DATA PÅ USB-ENHEDEN VIL BLIVE SLETTET

- **Hastighed** - Test skrivehastighed for tilsluttede USB-lagringsenheder.

Førstegangsinstallation - starter den første installation.

Softwareopdatering (USB) - fra gang til gang frigiver vi ny firmware for at forbedre driften af TV'et (kan downloades). Denne menu giver dig mulighed for at installere den nye software/firmware på fjernsynet.

Yderligere oplysninger om, hvordan du gør dette vil blive udsendt sammen med firmware. Kontakt kundeservice eller se "www.sharp.eu/" webstedet.

Nulstil TV - Dette nulstiller menuer til fabriksindstillingerne.

HDMI-CEC * - gør det muligt at betjene enheder, der er tilsluttet via HDMI, med TV'ets fjernbetjening.

- **Auto standby *** - automatisk tænd/sluk af tilsluttede enheder via HDMI-CEC
- **Enhedslisten *** - giver dig adgang til enhedernes menuer og betjene dem med TV-fjernbetjeningen.
- **HDMI-ARC *** - sender lydsignalet fra jordbaseret/satellit-tv via HDMI til AV-modtageren uden brug af yderligere lyd kabler. Denne funktion er kun tilgængelig på HDMI 2 udgangen.

* - **HDMI-CEC skal understøttes af den tilsluttede enhed.**

Lysdiodestatus - giver brugeren mulighed for at slå LED-strømindikatorer ON eller OFF, når TV'et betjenes. (Når denne funktion er indstillet til OFF, vil LED-strømindikatorer blinke, når fjernbetjeningen bruges)

Versionsinfo - viser TV'ets softwareversion

Butikstilstand* - sætter butiksdemonstrationstilstand ON/OFF

* - **kun tilgængelig, hvis store-tilstand blev valgt under førstegangsinstallationen**

7-dages TV-guide

TV-Guiden er tilgængelig i digital TV-tilstand. Den indeholder oplysninger om kommende programmer (såfremt det understøttes af den digitale kanal). Du kan få vist start- og sluttidspunkt for alle programmer og på alle kanaler for de næste 7 dage og indsætte 'huskere'.

1. Tryk på [TV GUIDE]. Følgende 7-dages TV-Guide vil blive vist.
2. Naviger gennem menuen ved hjælp af ▲/▼/◀/▶.

Du kan nu:

Optage den valgte TV-kanal og TV-show ved at trykke på den RØDE knap.

Indsæt en påmindelse ved at trykke på GRØN.

Se en tidligere dag ved at trykke GUL.

Se den næste dag ved at trykke BLÅ. [INFO] viser detaljerede oplysninger om den valgte post

3. Tryk på [EXIT] for at forlade 7-dages TV-guiden.

* - **kun til modeller med optage-funktion**

USB-tilstand / Mediaafspiller

USB-tilstand tilbyder afspilning af forskellige typer indhold, som du har gemt på din USB-nøgle. Når du skifter til USB-tilstand, vil menuskærmen for USB-tilstand vises. Indholdet vil være opdelt i Foto, Musik, Film og Tekst baseret på filtypen.

1. Du kan navigere gennem menuerne ved at anvende ▲/▼/◀/▶ knapperne. For at bekræfte det element, du ønsker at afspille/vis, skal du trykke på [OK].
2. Vælg det drev, du skal bruge. (Hvis dit drev kun har 1 partition, vil du kun se 1 element).
3. Du kan nu få adgang til elementet. Tryk på OK for at få det vist.
4. Mens du ser på, kan du styre emnets afspilningstilstande ved hjælp af knapperne på fjernbetjeningen eller ved at anvende menuen

afspilningsnavigation og vælg skærmmapperne ▲/▼/◀/▶ og trykke på [OK]

BEMÆRK: USB-forlængerkabler anbefales ikke, da de kan forårsage en reduktion af billed/lydkvalitet og afbrydelser under afspilning af USB-indhold.

USB-optagelse - Digital tilstand*

Indbygget i dette TV er en USB-optage-facilitet. Denne funktion er tilgængelig i Digital tilstand, når den bruges sammen med en kompatibel USB-nøgle eller USB-harddisk. Fordelene ved dette er som følger:

- Sæt TV'et på pause og derefter afspil, hurtigt fremad eller hurtigt tilbage (op til TV'ets normale afspilningshastighed).
 - En-knaps-optagelse, hvis du beslutter, at du vil optage det aktuelle program.
 - Let programmerbar optagelse fra 7-dages TV-guide
- På grund af arten af det pågældende produkt, er det nødvendigt at bruge en højhastigheds-USB-nøgle (da TV'et samtidigt både læser fra og skriver til USB-nøglen. Visse USB-nøgler kan ikke bruges).
- Minimum specifikation - USB-nøgle
- **Læsehastighed** - 20 MB/s (Megabytes pr. sekund)
 - **Skrivehastighed** - 6 MB/s (Megabytes pr. sekund)

Sæt kørende TV på pause (Tidsforskydning) *

At sætte det kørende TV på pause er meget enkelt.

- Tryk på afspil/pause-knappen og TV'et vil gå i pause og det aktuelle indhold vil blive optaget. For at genoptage afspilning skal du trykke på afspil/pause igen.
- Tryk på spol hurtigt frem for at gå videre i en optagelse (f. eks. for at springe reklamer over).
- Tryk på spol hurtigt tilbage for at gå tilbage i en optagelse (f. eks. hvis du spolede hurtigt frem for langt).

TIP: Når du sætter TV'et på standby eller skifter kanal, bliver tidsforskydningshukommelsen slettet. For at genstarte tidsforskydning skal du trykke på afspil/pause-knappen.

Én-knaps-optagelse

Du kan på ethvert tidspunkt beslutte at optage den aktuelle kanal, du ser. For at gøre dette skal du trykke på [REC] knappen.

TIP: Dette TV indeholder én TV-tuner. Derfor kan det kun optage den kanal, du ser eller optage en kanal, mens TV'et er i standby-tilstand.

BEMÆRK: USB-optage-funktionen er kun tilgængelig i digital TV-tilstand. På grund af love om ophavsret og piratkopiering/optagelse er det ikke muligt at optage til/fra andre input/output-kilder.

* - **Kun for enheder med indbygget PVR-funktion**

Produktblad

Varemærke	SHARP					
Model	LC-32CHE5100E(W) LC-32CHE5111E(W) LC-32CHE5112E(W)	LC-32CFE5100E(W) LC-32CFE5102E(W) LC-32CFE5111E(W) LC-32CFE5112E(W)	LC-40CFE5100E LC-40CFE5111E LC-40CFE5112E	LC-43CFE5100E LC-43CFE5111E LC-43CFE5112E	LC-49CFE5001E LC-49CFE5002E	LC-50CFE5101E LC-50CFE5102E LC-50CFE5111E LC-50CFE5112E
Energieffektivitetsklasse	A+	A+	A+	A+	A+	A+
Synlig skærmstørrelse (diagonal):	32" / 81cm	32" / 81cm	40" / 100cm	43" / 109cm	49" / 123cm	50" / 127cm
Strømforbruget i Slået til-tilstand:	31,0 W	31,0 W	45,0 W	41,0 W	67,0 W	58,0 W
Årligt energiforbrug*	45 kWh	45 kWh	66 kWh	60 kWh	98 kWh	85 kWh
Standby strømforbrug**:	<0,50 W	<0,50 W	<0,50 W	<0,50 W	<0,50 W	<0,50 W
Effektforbruget i slukket tilstand	N/A					
Skærmopløsning	1366 (H) x 768 (V)	1920 (H) x 1080 (V)	1920 (H) x 1080 (V)	1920 (H) x 1080 (V)	1920 (H) x 1080 (V)	1920 (H) x 1080 (V)

* - *Energiforbrug: XYZ kWh om året, beregnet som fjernsynets effektforbrug, hvis det er tændt 4 timer om dagen i 365 dage. Det faktiske energiforbrug vil bero på, hvordan fjernsynet bruges.*

** - *når fjernsynet er slukket med fjernbetjeningen og ingen funktioner er aktive*

Kompatible filer i USB-tilstand

Medie	Filtypenavn	Codec		Bemærkning
		Video	Audio	
Movie	.mpg	MPEG-1, MPEG-2	MP3, WMA, AAC, AC3	Maks. opløsning: 1920x1080 Maks. datahastighed: 40 Mbps
	.avi	Xvid, MJPEG, MPEG-4 SP/ASP, H.264		
	.ts	MPEG-2, H.264		
	".mov/ .mkv"	MPEG-4 SP/ASP, H.264		Maks. opløsning: 1920x1080 Maks. datahastighed: 20 Mbps
	.dat	MPEG-1		
	.mp4	MPEG-4 SP/ASP, H.264		
	.vob	MPEG-2		
Musik	.mp3	-	MP3	Samplingshastighed 8K-48KHz bithastighed: 32K - 320Kbps kanal: Mono/Stereo
	.wma	-	WMA	
	".m4a/ .aac"	-	AAC	Samplingshastighed 16K-48KHz bithastighed: 32K ~ 442Kbps Channel: Mono/Stereo
Foto	".jpg/ .jpeg"	Progressiv JPEG		Maks. opløsning: 1024x768
		Baseline JPEG		Maks. opløsning: 8192x8192
	.bmp	BMP	Maks. opløsning: 6500x6500 pixeldybde 1/4/8/16/24/32 bpp	
	.png	Ikke-linjespring		Maks. opløsning: 3000x3000
Linjespring		Maks. opløsning: 1500x1500		

Tärkeitä turvallisuusohjeita



Lue turvallisuusohjeet ennen laitteen käyttöä ja noudata niitä:



- Jos TV painaa yli 20 kg, sitä täytyy nostaa ja kantaa vähintään kahden ihmisen toimesta.
- Tämä TV ei sisällä mitään osia, joita käyttäjä voisi korjata. Jos laitteessa esiintyy toimintahäiriö, ota yhteyttä valmistajaan tai valtuutettuun huoltoiliikkeeseen. Tiettyjen osien koskettaminen laitteen sisällä saattaa olla hengenvaarallista. Takuu ei kata valtuuttamattomien kolmansien osapuolten suorittamista korjauksista aiheutuneita vahinkoja.
- Älä irrota laitteen takaosaa.
- Tämä laite on tarkoitettu video- ja äänisignaalin vastaanottamista ja toistoa varten. Käyttö muuhun tarkoitukseen on ehdottomasti kielletty.
- Pidä televisio etäällä valumista tai roiskeista.
- Jos virtajohto on vaurioitunut, valmistajan, sen huoltoedustajan tai Sharpin valtuuttaman huoltokeskuksen tai vastaavan pätevän henkilön on vaihdettava se vaaran välttämiseksi.
- Ihanteellinen katseluetäisyys on n. viisi kertaa ruudun lävistäjän mit-tainen. Muista valonlähteistä tulevat heijastukset voivat heikentää kuvan laatua.
- Varmista, että televisiossa on riittävä tuuletus eikä se ole liian lähellä muita laitteita tai huonekaluja.
- Asenna tuote vähintään 5 cm seinästä riittävän tuuletuksen varmistamiseksi.
- Varmista, että esim. sanomalehdet, pöytälinat tai verhot eivät estä laitteen tuuletusta.
- Televisio on suunniteltu käytettäväksi lauhkeassa ilmastossa.
- Televisio on suunniteltu käytettäväksi yksinomaan lauhkeassa ilmas-tossa. Kun televisiota käytetään ukkona, varmista, että se on suojattu kosteudelta (sade, roiskuva vesi). Älä altista kosteudelle.
- Älä laita televisioon päälle nestettä sisältäviä esineitä, kuten kukkamal-jakointa. Ne saattavat kaatua, mikä voi vaarantaa sähköturvallisuutta. Aseta televisio ainoastaan tasaisille ja vakaille pinnoille. Älä aseta mitään esineitä, esim. sanomalehti tai peitteitä, jne. television alle tai päälle.
- Varmista, että laite ei ole virtakaapeleiden päällä ja mahdollisesti vahingoita niitä. Matkapuhelimet ja muut laitteet, kuten WLAN-adapterit, langattomat valvontakamerat, jne. saattavat aiheuttaa sähkömagneet-tisiä häiriöitä eikä niitä pitäisi sijoittaa laitteiden lähelle.
- Älä altista televisiota suoralle auringonvalolle tai muun lämmönlähteen lähetyville, koska tämä haittaa laitteen jäähdytystä. Lämmönvaraaja on vaarallinen, ja se voi lyhentää laitteen käyttöikää merkittävästi. Pyydä turvallisuusystävällisistä pätevää henkilöä poistamaan likaa laitteista.
- Yritä estää virtakaapelin tai virtasovittimen vahinkoja. Laite voidaan kytkeä toimitukseen kuuluvalla virtakaapelilla tai adapterilla.
- Myrskyt ovat vaarallisia kaikille sähkölaitteille. Jos salama iskee verk-kovirtaan tai antennilankaan, laite saattaa vaurioitua, vaikka se olisi kytketty pois päältä. Kaikki laitteen kaapelit ja liittimet pitäisi irrottaa ennen myrskyä.

- Puhdista laitteen näyttö kostealla ja pehmeällä liinalla. Käytä aina vain puhdasta vettä ilman pesuaineita tai liuottimia.
- Sijoita televisio lähelle seinää, jottei se kaadu työnnettäessä.
- Seuraavissa ohjeissa neuvotaan turvallisempi television kiinnitystapa, seinään kiinnitys, joka estää myös laitteen kaatumisen ja sen aiheutta-mat loukkaantumiset ja vauriot.
- Tämä tapa on hyödyllinen myös silloin, kun televisio asetetaan lasipin-nalle tai et halua ruuvata mitään kiinni huonekaluihisi. Varmista, että lapset eivät kiipeile television päällä tai roiku siitä.
- Tämän tyyppiseen asennukseen tarvitsit kiinnityskaapelin
 - A) Käytä seinäkiinnitysureikiä sekä ruuveja (ruuvit ovat valmiina seinäkiinnitysurei'ssä) ja kiinnitä kiinnityskaapeleiden toinen pää television.
 - B) Varmista tuotteen kiinnitys seinään kiinnityskaapelilla.
- Television ja OSD:n ohjelmisto voi muuttua ilman erillistä ilmoitusta.

Varoitus:

- Älä koskaan liitä mitään ulkoisia laitteita virroitettuun laitteeseen. Kytke television virran lisäksi myös liitettävät laitteet pois päältä! Kytke television pistoke seinäpistokkeeseen, kun olet liittännyt ulkoiset laitteet ja antennin!
- Varmista, että television päävirtapistoke on aina käytettävissä.
- Laitetta ei ole tarkoitettu käytettäväksi työpaikassa, jossa käytetään näyttöä.
- Kuulokkeiden jatkuva käyttö suurella äänenvoimakkuudella saattaa johtaa pysyvään kuulovaurioon.
- Varmista, että tämä laite ja sen osat, mukaan lukien paristot, hävitetään ympäristöystävällisellä tavalla. Jos epäroit, pyydä ohjeita kierrätykseen ottamalla yhteyttä paikalliseen viranomaiseen.
- Kun asennat laitetta, älä unohda, että huonekalujen pinnat on käsitelty erilaisilla lakoilla, muoveilla jne. tai ne saattavat olla kiillotettuja. Näiden tuotteiden kemikaalit saattavat reagoida television telineen kanssa. Tämä saattaa aiheuttaa materiaalin hiukkasten tarttumisen huonekalu-jen pintaan ja näiden poistaminen saattaa olla vaikeaa, ellei mahdotonta.
- Televisio näyttö on valmistettu huippuluokan olosuhteissa ja tarkastettu useita kertoja tarkasti viallisien kuvapisteiden löytämiseksi. Valmistusprosessin teknologian luonteesta johtuen vähäinen määrä näytön virhekohtia jää havaitsematta. Näitä virheellisiä kuvapisteitä ei tulkitse takuuehtojen mukaan virheiksi, jos niiden laajuus ei ylitä DIN-standardin raja-arvoja.
- Valmistajaa ei voi pitää vastuussa eikä velvollisena asiakaspalve-luongelmissa, jotka liittyvät kolmannen osapuolen sisältöön tai palveluihin. Kaikki kolmannen osapuolen sisältöön tai palveluun liittyvät kysymykset, kommentit ja palveluun liittyvät kyselyt tulee ohjata kyseisen sisällön tai palvelun tarjoajalle.
- Sisällön tai palvelun käyttösi laitteelta käsin saattaa estyä erilaisista laitteesta riippumattomista syistä, mukaan lukien rajoituksetta sähkökat-kokset, Internet-yhteys tai laitteen virheellinen konfigurointi. Universal Media Corporation, sen johtajat, toimihenkilöt, työntekijät, edustajat, urakoitsijat tai osakkuusyhtiöt eivät ole velvollisia sinulle tai kenellekään kolmannelle osapuolelle tällaisissa häiriötapahtuissa tai huoltokatkok-sissa riippumatta niiden syistä tai siitä, olisiko ne voitu välttää.
- Kaikki tämän laitteen kautta saatavana oleva sisältö tai palvelut tarjotaan "sellaisinaan" ja saatavuuden perusteella, eikä Universal Media Corporation tai sen osakkuusyhtiöt anna sinulle minkäänlaisia takuita tai vakuuksia riippumatta siitä, ovatko ne nimenomaisia tai konkludent-tisia, mukaan lukien rajoituksetta kaikki takuut kaupparepoisuudesta, loukkaamattomuudesta tai sopivuudesta tiettyyn tarkoitukseen. Et myöskään saa mitään takuita, jotka liittyvät sopivuuteen, saatavuuteen, virheettömyyteen, täydellisyysuuteen, turvallisuuteen, omistusoikeuteen, käytettävyyteen, huolellisuuteen tai sinulle tarjotun sisällön tai palve-luiden virheettömyyden tai keskeytyksettömään käyttöön tai siihen, että sisältö tai palvelut vastaavat vaatimuksiasi tai odotuksiasi.
- Universal Media Corporation ei ole kolmansien osapuolien edustaja eikä se hyväksy vastuuta kolmannen osapuolen sisällön tai palveluiden

tarjoajien toimista tai tuotteista eikä mistään tällaisiin kolmannen osapuolen tarjoajiin liittyvistä sisällöistä tai palveluista.

- Universal Media Corporation tai sen osakkuusyhtiöt eivät ole missään tapauksessa vastuussa sinulle tai kenellekään kolmannelle osapuolelle mistään suorista, epäsuorista, erityisistä, satunnaisista, rankaistusluonteisista, seuraamuksellisista tai muista vahingoista riippumatta siitä, perustuuko vastuuteoria sopimukseen, oikeudenloukkaukseen, huolimattomuuteen, takuurikkomukseen, ankaraan vastuuseen tai muuhun, ja riippumatta siitä, onko Universal Media Corporationille ja/tai sen osakkuusyhtiöille ilmoitettu tällaisten vahinkojen mahdollisuudesta.

• Videopeleihin, tietokoneisiin, kuvateksteihin ja muihin pysähtyneisiin kuviin liittyviä tärkeitä tietoja.

- Pitkäaikainen pysähtyneen kuvan käyttö saattaa aiheuttaa pysyvän "varjokuvan" LCD-näytölle (tähän viitataan joskus virheellisesti "näytön polttamisena"). Tämä varjokuva on tämän jälkeen pysyvästi näkyvissä näytön taustalla. Se on pysyvä vaurio. Voit välttää tämän vaurion noudattamalla alla olevia ohjeita:
- Vähennä kirkkaus/kontrasti-asetusta minimitasolle.
- Älä näytä pysähtynyttä kuvaa pitkään. Vältä seuraavien näyttämistä:
 - » Tekstitelevisio aika ja taulukot,
 - » TV:n/DVD:n valikko, esim. DVD-levyn sisältö,
 - » Taukotila (pito): Älä käytä tätä tilaa pitkään esim. katsellessasi DVD-levyä tai videota.
 - » Kytke laite pois päältä, kun et käytä sitä.

Paristot

- Aseta paristot oikein päin.
- Älä altista paristoja korkeille lämpötiloille, äläkä aseta niitä paikkoihin, joissa lämpötila saattaa nousta nopeasti, esim. lähelle avotulta tai suoraan auringonvaloon.
- Älä altista paristoja kohtuuttomalle lämpösäteilylle, älä heitä niitä avotuleen, älä pura niitä, äläkä yritä ladata paristoja, joita ei ole tarkoitettu ladattavaksi uudelleen. Ne voivat vuotaa tai räjähtää.
 - » Älä koskaan käytä erilaisia paristoja yhdessä tai sekoita uusia ja vanhoja keskenään.
 - » Hävitä paristot ympäristöystävällisellä tavalla.
 - » Suurin osa EU-maista sääntelee paristojen hävitystä lailla.



Cd

Hävitys

- Tätä tuotetta ei saa hävittää lajittelemattomissa yhdyskuntajätteissä. Palauta se määrättyyn palautuspisteeseen sähkö- ja elektroniikkalaiteromun kierrättämiseksi. Näin autat säästämään resursseja ja suojelemaan ympäristöä. Pyydä lisätietoja ottamalla yhteyttä jälleenmyyjäsi tai paikallisiin viranomaisiin.



CE-lausunto

- Universal Media Corporation s.r.o. ilmoittaa, että tämä LED-televisio vastaa radio- ja telepätelaitteista annetun 1999/5/EY-direktiivin olennaisia vaatimuksia ja muita asiaan liittyviä ehtoja. <http://www.sharp.eu/av/documents-of-conformity>

Tavaramerkit

- Termit HDMI ja HDMI High-Definition Multimedia Interface sekä HDMI-logo ovat HDMI Licensing LLC:n tavaramerkkejä tai rekisteröityjä tavaramerkkejä Yhdysvalloissa ja muissa maissa.

- "HDTV" -logo on DIGITALEUROPE:n tavaramerkki.

- "HDTV 1080p" -logo on DIGITALEUROPE:n tavaramerkki.

- DVB-logo on Digital Video Broadcasting -yrityksen DVB-projekti.

- Valmistettu Dolby Laboratories myöntämällä lisenssillä.
- Dolby ja kaksois-D-symboli ovat Dolby Laboratories rekisteröimiä tavaramerkkejä

Pakkauksen sisältö

Televisio toimitetaan seuraavien osien kanssa:

• 1xTV	• 1x RF-kaapeli
• 1x Kaukosäädin	• 1x TV-telineen asennuspakkaus
• 2 x AAA-paristoa	• 1x SCART-sovitinkaapeli*
• 1x Käyttöopas	• 1x Mini Component – adapterikaapeli
• 1x Mini Composit – adapterikaapeli**	

* **toimitettu malleille, joissa ei ole SCART-liitäntä**

** - **Joissa on Mini Composit Saatavilla vain malleille**

Jalustan kiinnittäminen

Noudata tämän käyttöohjeen viimeisen sivun ohjeita.

Aloittaminen - ensimmäinen asennus

- Kytke televisio toimitetulla RF-kaapelilla TV-antennin seinäpistokkeeseen. Kytke virtajohto pistorasiaan.
- Aseta toimitukseen kuuluvat paristot kaukosäätimeen.
- Muodosta laitepari television kanssa pitämällä VIHREÄÄ ja KELTAISTA painiketta painettuna yli 3 sekuntia. Käynnistä televisio painamalla sitten valmiuspainiketta.
- Ensi-asennus-näyttö avautuu.**
Jos tämä näyttö ei tule esiin, saat sen esiin painamalla kaukosäätimen [MENU]-painiketta ja sitten 8-8-8-8. Voit halutessasi muuttaa oletusasetuksia vierityspainikkeilla ▲/▼/◀/▶. Voit halutessasi poistua tästä valikosta painamalla [EXIT] (poistuu)-painiketta.
- Määritä halutut asennukset ENSIASENNUS-näytöllä.
DVB-antenni - Valitse digitaalisen lähetysten tyyppi. Voit valita antennitelevisio (DVB-T), kaapelin (DVB-C) tai satelliitin (DVB-S*) välillä.
Kieli - Määritä TV-valikon kieli.
Maa - Määritä haluamasi maa.
Viritystila - Valitse, haluatko virittää vain digitaalisen (DTV), analogisen (ATV) tai sekä digitaalisen tai analogisen (DTV + ATV)
Operaattori - Valitse kaapelitelevisio toimittaja. Jos kaapelitelevisio toimittaja ei ole mainittu, valitse Others (Muut). (Käytettävissä vain, jos DVB-antenni on määritetty CABLE (KAAPELI)-tilaan)
Ympäristö - Valitse television paikka. Valitse Koti-tila kotikäyttöön. Määritä myymäläesittelyä varten televisio Myymälä-tilaan.
LCN - Määritä LCN arvoon PÄÄLLÄ, jos haluat järjestellä kanavat palveluntarjoaja-asetusten mukaisesti (koskee vain DVB-T- ja DVB-C-kanavia).
- Aloita virittäminen painamalla [Automaattinen viritys]-painiketta.**
- Valinnainen kanava esiasettaa DVB-C:n:**
Pidä kaikki oletusasetukset suositusten mukaan.
Jos DVB-C-kanavia ei löydy, kysy voimassa oleva verkon tunnus ottamalla yhteyttä verkkopalvelujen tarjoajaan. Suorita sitten uusi haku. Valitse [MENU] (valikko), valitse "Verkon tunnus" ja syötä verkon tunnus.
- Valinnaisen kanavan esiasetukset DVB-S2*:**
Valitse "Satelliitti" DVB-antenni valinnaisen kanavan esiasetusten valikossa. Voit valita täällä erilaisten satelliittien välillä. Kun valinta on tehty, kyseisen satelliitin kanavaluettelo on tuotavissa TV-järjestelmään.
Aloita tarkistaminen painamalla kaukosäätimen [OK]-painiketta.

VIHJE: Jos kanavia puuttuu, tämä johtuu todennäköisesti

signaalin vahvuudesta. Harkitse signaalin tehostimen kytkemistä ja television uudelleenviritystä.

* - - **Saatavilla vain televisioille, joissa on DVB-S-viritin**

Kaukosäädin

Radio-ohjattu kaukosäädin - Ei enää tähtäystä television suuntaan!
Käytä apuna kauko-ohjaimen kuvaa tämän käyttöoppaan toisella sivulla.

- STANDBY (VALMIUSTILA)** - Käynnistä televisio valmiustilassa tai päinvastoin.
- MUTE (MYKISTÄ)** - Mykistä äänen tai palauttaa ne käyttöön.
- DTV** - Kytkee digitaaliseen TV-lähteeseen.
- RADIO** - Kytkee digitaaliseen ja vaihtaa television välillä digitaalisessa tilassa.
- USB** - Vaihtaa USB-lähteeseen.
- DVD** - Ei toimintoa.
- 0 - 9** - Mahdollistaa vaihtaa suoraan TV-kanavaan.
- TV-GUIDE (TV-OPAS)** - Avaa 7-päiväisen TV-oppaan (digitaalinen tila).
- Palaa edelliseen katseltuun kanavaan.
- VOL ▲/▼** - Äänenvoimakkuuden lisääminen tai vähentäminen.
- S.MODE (S-TILA)** - Vierittää äänitilan (smode) asetusten läpi.
- P.MODE (P.TILA)** - Vierittää kuvatilaa (pmode) asetusten läpi.
- FAV** - Näyttää suosikkivalikon.
- CH ▲/▼** - Katsottavan kanavan vaihtaminen ylöspäin tai alaspäin.
- (▲/▼/◀/▶/OK)** - Mahdollistaa siirtymisen näytön valikoissa ja järjestelmäasetusten säätämisen haluamasi mukaisiksi.
- MENU (VALIKKO)** - Näyttää OSD-valikon.
- EXIT (POISTU)** - Poistu kaikista valikoista.
- SOURCE (LÄHDE)** - Syöttö-/lähdevalikon esittäminen.
- INFO** - Saat tämänhetkisen tai seuraavan kanavan tiedot painamalla kerran. Paina kahdesti, kun haluat ohjelmätietoja nykyisestä ohjelmasta.
- ASPECT (KUVASUHDE)** - Näytön vaihtaminen erilaisten kuvamuotojen välillä.
- SLEEP (LEPO)** - Voit kiertää uniasetusten läpi painamalla toistuvasti.
- AUDIO (ÄÄNI)** - Äänen kielen vaihtaminen (jos saatavilla).
- SUBTITLE (TEKSTITYS)** - Valintaruudun vaihtamiseen näytön alaosassa (on/off).
- TEXT (TEKSTI)** - TV-tekstitelevisio - Teletekstin kirjoittaminen
- TEXT HOLD (TEKSTIN PITO)** - Teletekstitila - Pidä parhaillaan näkyvää sivua
- ZOOM (ZOOMAUS)** - Zoomaus lähelle
- DISPLAY (NÄYTTÖ)** - Näyttöjen välillä vaihto radiota kuunnellessa
- Rec¹** - PVR-nauhoitus
- Rec List¹** - Avaa nauhoitusluettelon.
- Nykyisen luvun käynnistäminen uudelleen
- Jatka eteenpäin seuraavaan kappaleeseen
- / - Voit pysäyttää toiston tai/POISTAA levyn pitämällä painiketta painettuna 4 sekuntia.
- Toisto pikakelauksessa taaksepäin.
- Toisto pikakelauksessa eteenpäin.
- Toisto/keskeytys
- VÄRIPAINIKKEET** - Ylimääräiset teletekstit ja OSD-toiminnot

¹ - saatavilla vain PVR-toiminnon kanssa

TV-painikkeet

Vol+ Äänenvoimakkuus ylös ja valikko oikealle

Vol- Äänenvoimakkuus alas ja valikko vasemmalle

CH+ Ohjelma/kanava ylöspäin ja valikko ylöspäin

CH- Ohjelma/kanava alaspäin ja valikko alaspäin

MENU (VALIKKO) Näyttää valikon tai OSD:n

SOURCE (LÄHDE) Näyttää tulolähteen valikon

STANDBY (VALMIUSTILA) Valmiustilassa virta Päällä/Pois päältä

Syötön tai lähteen tilan valinta

Vaihto erilaisten syöttöjen ja liitäntöjen kanssa.

a. Paina kaukosäätimen painikkeita:

1. Paina [SOURCE/AV](LÄHDE/AV) - Näkyviin tulee lähdevalikko.
2. Valitse tarvitsemasi syöttö painamalla joko [▼] tai [▲].
3. Valitse [OK].

b. Paina television painikkeita:

1. Paina [SOURCE](LÄHDE).
2. Vieritä CH+/CH- -painikkeilla tarvitsemasi syöttö tai lähde.
3. Voit vaihtaa tulon tai lähteen haluamaksesi painamalla Vol+.

Liitännät

Katso sivulla 68. saatavilla olevasta taulukosta eri mallien saatavilla olevien liitäntöjen tyytit.



USB
USB-tulo 1, 2*



HDMI-tulo 1, 2, 3
HDMI-tulo 1, 2, 3



VGA(PC)
VGA PC-tulo



VGA (PC) Audio In (äänitulo)
Tietokoneen 3,5 mm:n äänitulo



R/L - Video- ja YPbPr-äänitulo *
Komponentti/Video- ja äänitulo



Video (CVBS) *
VIDEO-tulo



Mini AV*
Videon syöttö ja komponentti/Video- ja äänitulo



Mini YPbPr
Minikomponentti HD-tulo



SCART
SCART-tulo



CI Card IN
CI-tulo

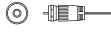

RF In
RF-/TV-antenniin syötetty teho



Sat In *
Satelliitin tulo



Digitaalinen optinen äänilähtö *
Digitaalinen optinen lähtö



RJ 45 *
Ethernet



Digitaalinen KOAKSIAALINEN äänilähtö *
Digitaalinen koaksiaalilähtö



KUULOKKEET
3,5 mm kuulokelähtö

* - Vain tuetuilla laitteilla

TV-valikossa siirtyminen

Voit käyttää tätä valikkoa painamalla kaukosäätimen [MENU](VALIKKO)-painiketta. Voit syöttää valikon painamalla [OK]. Voit halutessasi muuttaa oletusasetuksia vierityspainikkeilla (▲/▼/◀/▶). Voit vahvistaa asetukset painamalla [OK]-painiketta. Voit halutessasi poistua tästä valikosta painamalla [EXIT] (poistu) -painiketta.

Kuva

Kuvatila - Valitse seuraavista esiasetuksista.

- **Standardi** - oletusasetukset
- **Dynaaminen** - Suositeltu asetus nopeasti liikkuville kuville
- **Vähäinen** - Määritetty vaaleammaksi ja vähemmän kirrkaaksi
- **Henkilökohtainen** - Mahdollistaa kaikkien asetusten määrittämisen arvoon
- **Taloudellinen** - 15 % alhaisempi energiakulutus.

Kontrasti - Vaihda musta- ja valkotasapainon välillä.

Kirkkaus - Lisää tai vähennä kuvan kirkkautta.

Värisävy - Mahdollistaa sävyn lisäämisen tai vähentämisen kuvassa (vain NTSC-signaali)

Väri - Lisää väriä mustasta ja valkoisesta.

Terävyys - Lisää tai vähennä kuvan kirkkautta.

Väriämpötila - Valitse seuraavista esiasetuksista.

- **Normaali** - Oletusasetukset
- **Lämmin** - Lisää punaista kuvassa ja
- **Kylmä** - Lisää sinistä kuvassa

Kuvasuhde - Kuvan muoto vaihtelee kanavasta tai lähetyksestä riippuen. Tarjolla on useita erilaisia vaihtoehtoja, jotta tarpeesi voidaan tyydyttää parhaimmalla mahdollisella tavalla.

- **Auto**-Esittää parhaan kuvamuodon automaattisesti. Joten kuva on oikeassa asennossa. Siinä saattaa olla mustia viivoja ylä- ja alaosassa ja/tai sivuilla
- **4:3** - Näyttää 4:3-kuvan alkuperäisen kokoisena. Sivupalkkeilla täytetään 16:9 näyttö.
- **16:9** - Täyttää näytön tavallisella 16:9-signaalilla.
- **Zoom 1/2** - Kuva on oikeassa asennossa, mutta se on kohdistettu koko näytön täyttäväksi.
- **Dot by Dot (HDMI)** - Näyttää kuvan alkuperäisessä tarkkuudessa ilman muutoksia.
- **Koko näyttö** - Täyttää näytön venyttämällä signaalia.

Kohinanvaimennus - Kytkee melunvaimennuksen päälle tai pois päältä.

Ääni

Äänitila - Valitse seuraavista esiasetuksista

- **Standardi** - Oletusasetukset
- **Musiikki** - Korostaa musiikkia enemmän kuin ääniä
- **Elokuva** - Tarjoaa elävän äänen elokuville
- **Henkilökohtainen** - Valitsee henkilökohtaiset ääniasetukset
- **Urheilu** - Korostaa urheilulajien ääniä

VIHJE: Diskantin ja basson tasoja voidaan mukauttaa vain silloin, kun valittuna on "Personal"(Henkilökohtainen)-tila.

Diskantti - Korkean taajuuden tason mukauttaminen äänen sisällä.

Bass - Matalan taajuuden tason mukauttaminen äänen sisällä.

Tasapaino - Vaihtaa ääntä vasemman- ja oikeanpuoleisen kaiuttimien välillä.

Automaattinen äänenvoimakkuuden taso - Kun valittuna on "päällä", äänenvoimakkuus pysyy jatkuvalla tasolla työstä tai lähteestä riippuen.

Surround-ääni - Voit kytkeä surround-äänitehosteen PÄÄLLE tai POIS.

Digitaalinen lähtö - Tämä on digitaalinen-äänilähtö.

Valitse seuraavista vaihtoehdoista:

- **Pois** - Pois
- **Auto** - Valitsee automaattisesti parhaat asetukset
- **PCM** - Valitse tämä vaihtoehto, jos kytket Stereo Hi-fi digitaalinen-kaapelilla (Pulssikoodimodulaatio (PCM) on analogisen signaalin digitaalinen)

Äänen kuvaus - Ylimääräinen ääniraita näkövammaisille.

Saatavilla ainoastaan valituille DTV-ohjelmille.

AK-äänenvoimakkuus - Mahdollistaa äänen kuvaus

-ääniraidan äänenvoimakkuuden säädön

Äänen viive (ms) - Antaa käyttäjälle mahdollisuuden säätää ääniasetuksia kuvan ja äänen synkronoimiseksi TV-kaiuttimille.

SPDIF-viive (ms) - Antaa käyttäjälle mahdollisuuden synkronoida kuvan ja äänen digitaalisen äänen ulostulon kautta liitetyille ulkoisille kaiuttimille.

TIETOKONE

Automaattinen säätö - Mahdollistaa television määrittämisen automaattisesti tietokoneen näytöksi.

Vaakasiiirtymä - Muuttaa kuvan sijaintia vaakasuunnassa.

Pystysiiirtymä - Muuttaa kuvan sijaintia pystysuunnassa.

Koko - kasvattaa kuvakokoa.

Vaihe - vaiheen viiveajan säätämiseen kuvakohinan vähentämiseksi

VIHJE: Jos tietokone jätetään passiiviseksi joksin aikana, se

kytketty "lepo"-tilaan (näyttö sammuu energian säästämiseksi).

Kytke järjestelmä takaisin päälle painamalla valmiuspainiketta.

VIHJE: Jos mitään painiketta ei paineta 10 sekuntiin, valikko poistuu

automaattisesti. Voit vaihtaa sen ajan pituutta, jolloin valikko

poistuu automaattisesti - katso osa "OSD Timer" (OSD-ajastin).

Kanava

DVB-antenni* - DTV-signaalin tyypin asettaminen

- **Antennitelevisio** - Maa (DVB-T)
- **Kaapeli** - Kaapeli (DVB-C)

Automaattinen viritys - Mahdollistaa television kaikkien digitaalikanavien, digitaalisten radiokanavien ja analogisten kanavien uudelleen virittämisen.

Analoginen manuaalinen viritys - Mahdollistaa analogisen signaalin manuaalisen virittämisen.

Digitaalinen manuaalinen viritys - Mahdollistaa manuaalisen digitaalisen signaalin virittämisen.

Kanavan muokkaus - Mahdollistaa suosikkikanavien poistamisen, ohittamisen ja lisäämisen.

Signaalitiedot - DVB-signaalin tiedot.

CI-tiedot - Katselukohtaisten palveluiden maksaminen edellyttää, että televisioon asetetaan älykortti. Jos tilaat maksullisen palvelun, tarjoaja antaa sinulle CAM-yksikön ja älykortin. CAM-yksikkö voidaan liittää YLEISEEN LIITTYMÄPORTTIIN (CI-kortti sisään).

Tallennettu luettelo - Luettelo tallennetuista TV-ohjelmista.

Aikataulu luettelo - Luettelo ohjelmien muistutuksista.

Lautasen asetus** - Tämä valikko on käytettävissä vain DVB-S2-tilassa. Voit valita satelliitin tyypin, lähettimesi ja LNB:n tyypin jne.

* - **ain malleissa, joissa on DVB-T2-viritin**

** - **Vain malleissa, joissa on DVB-S-viritin**

Lukitus

Järjestelmän lukitus - Mahdollistaa valikon lukitsemisen tai vapauttamisen. Sinulta kysytään salasana, joka sisältää 4 numeroa. Lopeta salasanan syöttö painamalla

◀-painiketta. Tyhjennä ▶-painikkeella. Oletussalasanana on 0000.

Määritä salasana - Vaihda oletussalasanana.

Kanavalukitus - Lukitse tiettyjä TV-ohjelmia.

Vanhempien valvonta - Lukitse TV-kanavia ikärajoituksen perusteella.

Näppäimistön lukitus - Lukitsee TV:n painikkeet.

- **Pois** - Kaikki TV:n painikkeet vapautetaan
- **Osittainen** - Vain Standby (Valmiustila) -painike vapautetaan
- **Täysi** - Kaikki TV-painikkeet lukitaan

Aika

Kello - Aseta päivämäärä ja kellonaika. Päivämäärä ja aika määritetään automaattisesti DVB-tilassa.

Pois päältä -aika - Tämän toiminnon avulla voit asettaa ajan, jolloin TV suljetaan.

Päälle-aika - Tämän toiminnon avulla voit asettaa ajan, jolloin TV kytketään päälle, näytettävän kanavan, käytettävän lähteen ja äänenvoimakkuuden. Tämä toiminto voidaan asettaa toistettavaksi joka päivä tai tietynä päivänä.

Uniajastin - Mahdollistaa nukkumisen ajastamisen, jotta televisio kytkeytyy automaattisesti pois päältä määritetyn ajan jälkeen. Pois päältä -> 10 min. -> 20 min. -> 30 min. -> 60 min. -> 90 min. -> 120 min. -> 180 min. -> 240 min.

OSD-ajastin - Voit asettaa kuinka kauan näyttövalikko näytetään ennen kuin se katoaa.

Automaattinen valmiustila - Automaattisen valmiustilan säätö tunnin välein: Pois päältä -> 3 h -> 4 h -> 5 h.

Aikavyöhyke - Vaihda nykyistä aikavyöhykettä.

Verkko*

IP-määrittäminen - LAN-verkon liittäminen

- **Automaattinen** - Liittää TV:n automaattisesti kotiverkkoon (tämä on oletusarvoinen ja suositeltava asetus)
- **Manuaalinen** - Mahdollistaa IP-osoitteen, verkkoipiteen, yhdyskäytävän ja DNS-tietojen asettamisen.

Verkon tiedot - Tiedot verkkoasetuksista.

Verkon testaus - Verkon kytkentätesti

* - **LAN-/Ethernet-porttia käytetään vain DVB-T2-palveluille. Sitä ei ole tarkoitettu käytettäväksi Internetissä tai verkkokäytössä.**

Asetukset

Kieli - Voit vaihtaa valikosta kielen.

Äänen kielet - Antaa mahdollisuuden vaihtaa

äänen kieltä valituilla DVB-kanavilla.

Tekstityskieli - Antaa mahdollisuuden vaihtaa äänen kieltä valituilla DVB-kanavilla.

Kuulorajoitteiset - Jos signaali tukee kuulovammaa, tekstitys voidaan toistaa painamalla "Tekstitys". Jos asetat Kuulovamma-asetuksen PÄÄLLE ja vaihdat kanavalle, joka tukee kuulovammaisten tekstityksiä, tekstitys kytketään päälle automaattisesti.

Sininen ruutu - Vaihtaa taustan läpinäkyvän ja sinisen välillä, kun syöte puuttuu (käytettävissä vain joissain lähteissä).

PVR-tiedostojärjestelmä - PVR-tallennuksen vaihtoehdot

- **Valitse levy** - Valitse USB-portti ja levyosio

- **TimeShift-koko** - Voit asettaa vaihtopuskurin ajan.
 - **Alustuksen** - Voit alustaa liitetyn USB-tallennuslaitteen FAT 32 -tiedostojärjestelmään.
- VAROITUS: KAIKKI USB-LAITTEELLA OLEVAT TIEDOT POISTETAAN**
- **Nopeus** - testaa liitettyjen USB-tallennuslaitteiden kirjoitusnopeuden.

Ensiäänennus - Aloittaa ensimmäisen asennuskerran.

Ohjelmiston päivitys - Saatamme julkaista ajoittain uuden laiteohjelmiston television toiminna parantamiseksi (ladattavissa). Tämä valikko mahdollistaa uuden ohjelmiston/laiteohjelmiston asentamisen televisioon. Lisäohjeet julkaistaanlaiteohjelmiston kanssa. Ota yhteyttä tukipalveluun tai katso tietoja osoitteesta 'www.sharp.eu/'.

Palauta TV - Palauttaa valikon tehdasasetuksiin.

HDMI CEC* - Mahdollistaa HDMI:n kautta kytkettyjen laitteiden käytön TV:n kaukosäätimellä.

- **Automaattinen valmiustila*** - Käynnistä tai sammuta liitetyt laitteet HDMI CEC -kaapelin kautta.
- **Laiteluettelo*** - Mahdollistaa laitteet-valikon käyttämisen ja valikon käyttämisen TV:n kaukosäätimen avulla.
- **HDMI ARC*** - Lähettää äänisignaalin maa/satelliittilähetyksestä HDMI:n kautta AV-vastaanottimelle käyttämättä ylimääräisiä äänijohtoja, tämä toiminto on käytettävissä vain HDMI 2 -ulostulossa.

* - **Liitetyn laitteen on tuettava HDMI CEC-liitäntää.**

Merkkivalon tila - Antaa käyttäjälle mahdollisuuden kytkeä merkivalon PÄÄLLE tai POIS TV:n käytön aikana. (Kun asetukseksi on valittu POIS, virran merkivalo välkky kaukosäädintä käytettäessä)

Versiotiedot - Näyttää TV:n ohjelmistoversion

Myymälätila* - Kytkee myymälän esittelytilan PÄÄLLE/POIS

* - **käytettävissä vain, jos myymälätila valittiin ensimmäisen asennuksen yhteydessä**

7 päivän TV-opas

TV-opas on käytettävissä digitaalisessa TV-tilassa. Se tarjoaa tiedot tulevista ohjelmista (kun digitaalikanavan tuki on käytössä). Voit tarkastella kaikkien kanavien ohjelmien aloitus- ja päättymisaikoja seuraavien 7 päivän osalta ja asettaa muistutuksia.

1. Paina [TV GUIDE] (TV-opas). Näkyville avautuu seuraava 7 päivän TV-opas.
2. Siirry valikkossa käyttämällä ▲/▼/◀/▶ -painikkeita.
Nyt voit
tallentaa valitun TV-kanavan ja näyttää TV-ohjelman painamalla PUNAISTA painiketta.*
Aseta muistutus painamalla VIHREÄÄ.
Tarkastele edellistä päivää painamalla Keltaista.
Näytä seuraava päivä painamalla SINISTÄ, [INFO] (Tiedot) näyttää tarkat tiedot valitusta kohdasta
3. Poistu 7 päivän TV-ohjelmasta painamalla [EXIT] (Poistu).

* - **Vain malleissa, joissa on tallennustoiminto**

USB*-tila/mediasoitin

USB-tila mahdollistaa USB-muistitikulle tallennettujen erilaisten sisältöjen toistamisen. Kun vaihdat USB-lähteeseen, näkyville avautuu USB-tilan valikko. Sisältö on jaettu tiedostotyyppiin perusteella osiin: valokuva, musiikki, elokuva ja teksti.

1. Voit siirtyä valikoissa käyttämällä vierityspainikkeita ▲/▼/◀/▶ . Voit vahvistaa toistettavan/tarkasteltavan kohteen painamalla [OK]-painiketta.
2. Valitse haluamasi asema. (Jos asemallasi on vain 1 ositus, näet yhden kohteen).
3. Voit nyt aloittaa laitteen käytön. Tarkastele painamalla OK.

4. Voit hallita tarkastelemisen aikana kohteen toistotiloja käyttämällä kaukosäätimen painikkeita tai käynnistämällä toiston navigointivalikon ja valitsemalla näyttöpainikkeet: ▲/▼/◀/▶ ja [OK]

HUOMAUTUS: USB-jatkojohtojen käyttäminen ei ole suositeltavaa, koska ne saattavat vähentää kuvan tai äänen laatua ja aiheuttaa pysäytyksiä USB-sisällön toiston aikana.

USB-tallennus - digitaalinen tila*

Tässä televisiossa on sisäänrakennettu USB-tallennus. Tämä toiminto on käytettävissä digitaalisessa tilassa, kun käytetään yhteensopivaa USB-muistitikua tai USB-kiintolevyä. Seuraavassa tämän ominaisuuden etuja:

- Live-tv-televisiion pysäytys ja toisto, kelaus eteenpäin ja taaksepäin (live-TV:stä riippuen).
 - Voit suorittaa tallennuksen yhdellä painikkeella, jos haluat tallentaa nykyisen ohjelman.
 - Helppo ohjelmoitava tallennus 7 päivän TV-oppaasta
Tämän tuotteen luonteesta johtuen on käytettävä nopeata USB-muistitikua (koska TV lukee muistitilkua ja kirjoittaa sille samanaikaisesti, eräät muistitikut eivät ehkä sovellu).
- Vähimmäisvaatimus - USB-muistitikku
- **Lukunopeus** - 20 Mt/s (megatavua sekunnissa)
 - **Kirjoitusnopeus** - 6 Mt/s (megatavua sekunnissa)

Live-tv-televisiion pysäyttäminen (Time Shift) *

Live-tv-televisio on erittäin helppo pysäyttää.

- Televisiion kuva pysähtyy ja live-sisältö nauhoitetaan, kun painat toista-/pysäytys-painiketta. Voit jatkaa katselemista painamalla uudelleen toista/pysäytä.
- Siirry eteenpäin tallenteessa painamalla pikakelautusta (esim. mainosten ohittaminen).
- Kun haluat siirtyä taaksepäin tallenteessa, paina pikakelaus taaksepäin (pikakelasit esim. liian pitkälle).

VIHJE: Kun vaihdat TV:n valmiustilaan tai vaihdat kanavaa, aikasiirtymän muisti pyyhkitään. Voit käynnistää aikasiirtymän uudelleen painamalla toista/pysäytä-painiketta.

Tallentaminen yhdellä painikkeella

Voit tallentaa tällä hetkellä katselemani kanavan milloin tahansa. Voit tehdä tämän painamalla [REC] -painiketta.

VIHJE: Tässä televisiossa on yksi TV-viiritin, minkä vuoksi se voi valmiustilassa tallentaa katselemaasi kanavaa tai toista yksittäistä kanavaa.

HUOMAUTUS: USB-tallennustoiminto on käytettävissä vain digitaalisessa TV-tilassa. Tekijänoikeuslakien ja laittoman kopioinnin/tallennuksen vuoksi muista syyttö-/ulostulolähteistä tallentaminen ei ole mahdollista.

* - **Vain laitteille, joissa on sisäänrakennettu PVR-toiminto**

Tuoteseloste

Tavaramerkki	SHARP					
Malli	LC-32CHE5100E(W) LC-32CHE5111E(W) LC-32CHE5112E(W)	LC-32CFE5100E(W) LC-32CFE5102E(W) LC-32CFE5111E(W) LC-32CFE5112E(W)	LC-40CFE5100E LC-40CFE5111E LC-40CFE5112E	LC-43CFE5100E LC-43CFE5111E LC-43CFE5112E	LC-49CFE5001E LC-49CFE5002E	LC-50CFE5101E LC-50CFE5102E LC-50CFE5111E LC-50CFE5112E
Energiansäästöluokka	A+	A+	A+	A+	A+	A+
Näkyvän näytön koko (diagonaalinen)	32" / 81cm	32" / 81cm	40" / 100cm	43" / 109cm	49" / 123cm	50" / 127cm
Päällä-tilan virrankulutus	31,0 W	31,0 W	45,0 W	41,0 W	67,0 W	58,0 W
Vuosittainen energiankulutus*	45 kWh	45 kWh	66 kWh	60 kWh	98 kWh	85 kWh
Valmiustilan energiankulutus**	<0,50 W	<0,50 W	<0,50 W	<0,50 W	<0,50 W	<0,50 W
Off (Pois päältä) -tilan energiankulutus	N/A					
Näytön resoluutio	1366 (H) x 768 (V)	1920 (H) x 1080 (V)	1920 (H) x 1080 (V)	1920 (H) x 1080 (V)	1920 (H) x 1080 (V)	1920 (H) x 1080 (V)

* - *Energiankulutus XYZ kWh vuodessa, mikä perustuu virrankulutukseen 4 tuntia päivässä 365 päivän ajan. Todellinen energiankulutus riippuu television käyttötavasta.*

** - *TV on sammutettu kaukosäätimellä eikä mikään toiminto ei ole aktiivisena*

USB-tilassa yhteensopivat tiedostot

Tietoväline	Tiedostotunniste.	Koodekki		Huomaus
		Video	Audio	
Movie (Elokuva)	.mpg	MPEG-1, MPEG-2	MP3, WMA, AAC, AC3	Maksimiresoluutio: 1920x1080 Suurin tietonopeus: 40 Mbps
	.avi	Xvid, MJPEG, MPEG-4 SP/ASP, H.264		
	.ts	MPEG-2, H.264		
	".mov/ .mkv"	MPEG-4 SP/ASP, H.264		Maksimiresoluutio: 1920x1080 Suurin tietonopeus: 20 Mbps
	.dat	MPEG-1		
	.mp4	MPEG-4 SP/ASP, H.264		
		MPEG-1, MPEG-2		
.vob	MPEG-2	Maksimiresoluutio: 720x576 Suurin tietonopeus: 40 Mbps		
Musiikki	.mp3	-	MP3	Näyttönopeus 8K-48 KHz nopeus bittinä kohti: 32 K-320 Kbps Kanava: Mono/stereo
	.wma	-	WMA	
	".m4a/ .aac"	-	AAC	Näytteenottonopeus 16 K-48 KHz nopeus bittinä kohti: 32K ~ 442 Kbps
Valokuva	".jpg/ .jpeg"	Progressive JPEG		Maksimiresoluutio: 1024x768
		Baseline JPEG		Maksimiresoluutio: 8192x8192
	.bmp	BMP		Maksimiresoluutio: 6500x6500 pikselin syvyys 1/4/8/16/24/32 bpp
	.png	Ei lomitettu		Maksimiresoluutio: 3000x3000
Lomitettu		Maksimiresoluutio: 1500x1500		

Svarbūs saugos nurodymai



Prieš naudodami prietaisą, perskaitykite šiuos saugos nurodymus ir atkreipkite dėmesį į išspėjimus:

kad nesukeltumėte gaisro, žvakes ar kitus atviros liepsnos šaltinius laikykite atokiai nuo šio gaminio.



- Virš 20 kg sveriančius televizorius turi kelti mažiausiai du žmonės.
- Šiame televizoriuje nėra tokių dalių, kurias galėtų remontuoti pats naudotojas. Pastebėję gedimą, susiekite su gamintoju arba įgaliotu techninės priežiūros centru. Gali būti pavojinga gyvybei liesti kai kurias televizoriaus vidines dalis. Gaminiiui suteikiama garantija netaikoma tų gedimų atveju, kai remontą atliko neįgalioti tretieji asmenys.
- Neardykite galinės prietaiso dalies.
- Šis prietaisas skirtas priimti ir atkurti vaizdo ir garso signalus. Griežtai draudžiama jį naudoti kitokia paskirtimi.
- Saugokite televizorių nuo lašančių skysčių ar aptaškymo.
- Norint išvengti pavojaus, pažeistą prietaiso maitinimo laidą turi pakeisti gamintojas, techninės priežiūros centro darbuotojas arba kvalifikuotas specialistas.
- Idealus atstumas žiūrėti televizorių yra maždaug penkis kartus didesnis, negu ekrano įstrižainės ilgis. Ant ekrano susidarantys atspindžiai nuo kitų šviesos šaltinių gali pabloginti vaizdo kokybę.
- Pasirūpinkite, kad televizorius būtų gerai vėdinamas ir nebūtų statomas arti kitų buitinių prietaisų ar baldų.
- Tarp prietaiso ir sienos palikite mažiausiai 5 cm tarpą ventilacijai.
- Pasirūpinkite, kad ventilacijos angų neuždengtų tokie daiktai kaip laikraščiai, staltiesės, užuolaidos ir pan.
- Televizorius skirtas naudoti vidutinio klimato sąlygomis.
- Televizorius skirtas naudoti tik sausoje vietoje. Naudodami televizorių lauke, pasirūpinkite jo apsauga nuo drėgmės (lietaus, teškančio vandens). Saugokite nuo drėgmės.
- Jokiu būdu ant televizoriaus nestatykite indų su vandeniu, pavyzdžiui, vazų ir pan. Tokie indai gali netyčia nuvirtti. Dėl to atsirastų elektros keliamas pavojus. Televizorių statykite tik ant lygus ir stabilaus pagrindo. Ant televizoriaus ar po juo nedėkite laikraščių, apklotų ir pan.
- Įsitikinkite, ar prietaisas nepastatytas ant maitinimo laidų, kadangi jie gali būti pažeisti. Mobilieji telefonai ir kiti prietaisai, pavyzdžiui, WLAN siejkiliai, belaidžio signalo vaizdo stebėjimo kameros ir kt. gali kelti elektromagnetinius trikdžius. Nedėkite jų arti televizoriaus.
- Prietaiso nestatykite šalia šildytuvų ar vietose, kur šviečia tiesioginiai saulės spinduliai. Jie neigiamai veikia prietaiso aušinimą. Prietaisui pavojingas perkaitimas, ir dėl to gali smarkiai sumažėti jo tarnavimo laikas. Siekiant užtikrinti saugumą, nešvarumus iš prietaiso turi išvalyti kvalifikuotas specialistas.
- Stenkitės nepažeisti maitinimo laido ar maitinimo tinklo adapterio. Prietaisą jungti į elektros tinklą galima tik su komplekte esančiu laidu / adapteriu.
- Audros pavojingos visiems elektriniams prietaisams. Jei žaibas trenkia į maitinimo tinklą ar anteną, jis gali pažeisti prietaisą net jei jis tuo metu išjungtas. Prieš audrą patartina ištraukti laidus ir antenos jungtis iš prietaiso.
- Prietaiso ekranui valyti naudokite tik drėgną, minkštą šluostę. Naudokite tik švarų vandenį. Jokiu būdu nenaudokite ploviklių, o juo labiau – tirpiklių.
- Televizorių statykite greta sienos, kad pastumtas jis nenuvirtų.
- Toliau pateikiami nurodymai užtikrina saugesnį televizoriaus pastatymo būdą, kai jis tvirtinamas prie sienos. Taip sumažinama tikimybė, kad jis nuvirs į priekį ir ką nors sužeis ar kad patirsite nuostolius.
- Šis metodas taip pat naudingas, kai televizorius pastatomas ant stiklinio pagrindo, arba kai nenorite sugadinti baldų. Pasirūpinkite, kad ant televizoriaus neliptų ir nesikabintų vaikai.
- Montuojant šiuo būdu, reikalingas tvirtinimo lynas.
 - Vieną lyno (-ų), skirto (-ų) montavimui prie sienos, galą varžtais (varžtai būna prie sienos tvirtinamo rėmo komplekte) pritvirtinkite vienoje (abiejose) skylėje (-se) televizoriaus viršuje.
 - Kitą tvirtinimo lyno (-ų) galą pritvirtinkite prie rėmo, kuris sumontuotas ant sienos.
- Televizoriaus programinę įrangą ar informacijos rodymo ekraną (OSD) išdėstymas gali būti pakeisti be išspėjimo.

Įspėjimas:

- negalima jungti jokių išorinių prietaisų, kol šis prietaisas yra įjungtas. Išjunkite ne tik televizorių, bet ir pačius prietaisus, kuriuos norite prijungti! Televizoriaus maitinimo laidąjunkite į elektros tinklą tik po to, kai prijungiate išorinius prietaisus ar anteną!
- Būtinai užtikrinkite, kad televizoriaus maitinimo laido šakutė būtų lengvai pasiekiamo.
- Prietaisas neskirtas naudoti darbo aplinkoje, kurioje veikia daug monitorių.
- Dažnai klausantis didelių garsumu per ausines, galima negrįžtamai pakenkti klausai.
- Užtikrinkite, kad šis prietaisas ir bet kurios jo dalys, taip pat ir maitinimo elementai, būtų utilizuojami aplinkai nekenksmingu būdu. Suabejoję susisiekite su vietos valdžios įstaiga dėl informacijos apie perdirbimą.
- Rinkdami vietą, kur pastatyti televizorių, turėkite omenyje, kad baldų paviršiai būna apdoroti įvairiais lakais, plastikais ir pan., jie gali būti poliruoti. Tokiais atvejais paviršiuose gali būti cheminių medžiagų, galinčių sureaguoti su televizoriaus stovu. Dėl to prie baldų paviršių gali priplinti medžiagos likučių, kuriuos sunku arba net neįmanoma nuvalyti.
- Jūsų televizoriaus ekranas gaminamas aukščiausios kokybės sąlygomis ir buvo kelis kartus nuodugniai tikrinamas, ar nėra neaktyviųjų taškų. Atsižvelgiant į technologines gamybos proceso ypatybes, neįmanoma užtikrinti, kad ekrane neatsirasytų nė vieno neaktyvaus taško (net dedant maksimalias kokybės tikrinimo pastangas gamyboje). Šie neaktyvūs taškai nelaikomis gedimu garantinėse sąlygose, jei jų kiekis neviršija DIN standartais apibrėžtų normų.
- Gamintojas negali būti laikomas atsakingu už klientų aptarnavimo problemas, susijusias su trečiosios šalies turiniu arba paslaugomis. Bet kokius klausimus, komentarus ar užklauskas dėl paslaugų, susijusias su trečiosios šalies turiniu ar paslauga, reikia tiesiogiai pateikti turinio ar paslaugos teikėjui.
- Yra daugybė priežasčių, dėl kurių įrenginyje galite nepasiekti turinio ar paslaugų, nesujusius su pačiu įrenginiu, įskaitant, tačiau neapsiribojant, maitinimo triktį, interneto ryšį arba netinkamą įrenginio sukonfigūravimą. Universal Media Corporation, jos direktoriai, pareigūnai, darbuotojai, agentai, rangovai ir dukterinės įmonės neatsako jums ar jokiai trečiajai šaliai už tokias triktis arba technines priežiūros trūkumus, nepaisant to, ar priežasties buvo galima išvengti.
- Visas trečiosios šalies turinys arba paslaugos, pasiekiami šiame įrenginyje, pateikiami tokie, kokie yra. „Universal Media Corporation“ ir jos dukterinės įmonės neteikia jums jokios tiesioginės ar numanomos garantijos arba pareiškimo, įskaitant, tačiau neapsiribojant, bet kokias perkamumo, nepažeidžiamumo, tinkamumo konkrečiam tikslui garantijas arba bet kokias tinkamumo, prienamumo, tikslumo, išsamumo, saugumo, nuosavybės, naudingumo, neapleidumo, klaidų nebuvimo, nepertraukiamo veikimo, jums pateikti turinio ar suteiktų paslaugų nau-

dojimo garantijų, taip pat garantijų, kad turinys arba paslaugos atitinka jūsų reikalavimus arba lūkesčius.

- „Universal Media Corporation“ nėra agentė ir neprisiima jokios atsakomybės už trečiosios šalies turinio arba paslaugų teikėjų veiksmus ar praleidimus arba už tokių trečiųjų šalių teikėjų turinį ar paslaugas.
- „Universal Media Corporation“ ir (arba) jos dukterinės įmonės nėra atsakingos jums ar jokiai trečiajai šaliai už jokių tiesioginių, netiesioginių, specialiųjų, atsitiktinių, baudžiamuosius, išplaukiančius ar kitus pažeidimus, nepaisant to, ar atsakomybė pagrįsta sutartimi, civilinės teisės pažeidimu, aplaidumu, garantijos pažeidimu, griežta atsakomybe ir ar „Universal Media Corporation“ ir (arba) jos dukterinės įmonės buvo informuotos apie tokių pažeidimų galimybę.

Svarbi informacija, susijusi su prietaiso naudojimu vaizdo žaidimams, su kompiuteriais, teksto ir kitokio nejudančio vaizdo rodymu.

- Ilgai naudojant medžiagą su nejudančiu vaizdu, skystųjų kristalų (LCD) ekrane gali atsirasti nuolatiniai „šešėliai“ (kartais ši problema neteisingai pavadinama „ekrano perdegimu“). Tokiu atveju šis šešėlis fone visą laiką matomas ekrane. Tai – negrįžtamas pažeidimas. Tokio pažeidimo galima išvengti, laikantis tolesnių nurodymų:
- Nustatykite mažiausią šviesumo / kontrasto reikšmę.
- Nerodykite nejudančio vaizdo ilgą laiką. Venkite rodyti šiuos vaizdus:
 - » Teleteksto, laikrodžio ir lentelių,
 - » TV/DVD meniu, pvz. DVD turinio,
 - » Pauzės (vaizdo sustabdymo) režimu: stenkitės nenaudoti šios funkcijos ilgai, pavyzdžiui, žiūrint filmą.
 - » Išjunkite prietaisą, kai jo nenaudojate.

Maitinimo elementai

- [dėdami maitinimo elementus, atkreipkite dėmesį į jų polius.
- Nelaikykite maitinimo elementų aukštoje temperatūroje ir nedėkite tokiose vietose, kur temperatūra gali staigiai pakilti, pvz. prie židinio ar prieš tiesioginius saulės spindulius.
- Nelaikykite maitinimo elementų prie šildymą spinduliuojančių šaltinių, nemeskite į ugnį, neardykite ir nebandykite įkrauti vienkartinio įkrovimo elementų. Jie gali prakiurti arba sprogti.
 - » Nenaudokite skirtingų maitinimo elementų kartu ir naujų su senais.
 - » Maitinimo elementus išmeskite taip, kad neterštumėte aplinkos.
 - » Daugelyje ES šalių maitinimo elementų utilizavimą reglamentuoja įstatymai.



Utilizavimas

- Neišmeskite šio televizoriaus su nerūšiuotomis buitinėmis atliekomis. Nugabenkite jį į specialų elektrinės ir elektroninės įrangos surinkimo tašką perdirbimui. Taip prisidėsite prie žaliavų išteklių tausojimo ir aplinkos saugojimo. Daugiau informacijos gali suteikti pardavėjas arba vietos valdžios įstaigos.



CE pareiškimas:

- „Universal Media Corporation s.r.o.“ pareiškia, kad šis LED televizorius atitinka būtinus reikalavimus ir kitas svarbias radijo ir telekomunikacijų įrangos direktyvos 1999/5/EB nuostatas. <http://www.sharp.eu/av/documents-of-conformity>

Prekės ženklai

- Terminai HDMI, „HDMI High-Definition Multimedia Interface“ ir „HDMI Logo“ yra prekių ženklai arba registruotieji „HDMI Licensing LLC“ prekių ženklai JAV ir kitose šalyse.

- HD TV logotipas yra DIGITALEUROPE prekės ženklas.

- HD TV 1080p logotipas yra DIGITALEUROPE prekės ženklas.

- DVB logotipas yra Digital Video Broadcasting – DVB – projektui priklausantis prekės ženklas.

- Pagaminta pagal „Dolby Laboratories“ licenciją.
- „Dolby“ ir dvigubos D simbolis yra „Dolby Laboratories“ registruotieji prekės ženklai.

Kas yra dėžėje

Šio televizoriaus komplekte yra šios dalys:

- | | |
|---|--|
| • 1 x televizorius | • 1 x RF kabelis |
| • 1 x nuotolinio valdymo punktas | • 1 x televizoriaus stovo montavimo reikmenų paketas |
| • 2 x AAA tipo maitinimo elementai | • 1x SCART adapterio laidas* |
| • 1 x naudojimo vadovas | • 1x „Mini Component“ adapterio laidas |
| • 1x „Mini Composit“ adapterio laidas** | |

* - tik modeliai be SCART jungties

** - Galima naudoti tik su modeliais su „Mini Composite“ sąsaja

Stovo montavimas

Vadovaukitės nurodymais, esančiais paskutiniame šio vadovo puslapyje.

Pradžia – paruošimas naudoti

- Vienu komplekte esančio RF kabelio galą įkiškite į lizdą televizoriuje, o kitą – į sienoje esantį antenos lizdą. Įkiškite maitinimo laido kištuką į elektros tinklo lizdą.
- Į nuotolinio valdymo pultą įdėkite komplekte esančius maitinimo elementus.
- Norėdami susieti nuotolinio valdymo pultą su televizoriumi, vienu metu paspauskite ir palaikykite daugiau kaip 3 sekundes ŽALIĄ ir GELTONĄ mygtukus. Tada, norėdami įjungti televizorių, paspauskite budėjimo režimo mygtuką.
- Ekране matysite First Time Installation (liet. pirmo įjungimo nustatymų) langą.
Jei jis nerodomas automatiškai, spauskite nuotolinio valdymo pulto [MENU] (liet. meniu) mygtuką, po to 8-8-8-8, ir atsiras šis meniu langas. Norėdami pakeisti kuriuos nors numatytuosius nustatymus, naudokite slinkimo mygtukus ▲/▼/◀/▶. Norėdami uždaryti šį langą, bet kuriuo metu spauskite [EXIT] (liet. išeiti) mygtuką.
- Atlikite norimus nustatymus FIRST TIME INSTALLATION lange.
DVB Antena (liet. skaitmeninės televizijos antena) – Pasirinkite skaitmeninės televizijos tipą. Galima rinktis tarp antžeminės (DVB-T), kabelinės (DVB-C) ir palydovinės (DVB-S*).*
Language (liet. kalba) – Nustatykite televizoriaus meniu kalbą.
Country (liet. šalis) – Pasirinkite norimą šalį.
Tuning Mode (liet. derinimo režimas) – Pasirinkite, ar norite derinti tik skaitmeninius (DTV), analoginius (ATV) ar ir skaitmeninius, ir analoginius (DTV + ATV) kanalus.
Operator (liet. operatorius) – Pasirinkite kabelinės televizijos operatorių. Jei sąrašė nerandate savo operatoriaus, pasirinkite Others (liet. kiti). (Funkcija galima tik tada, kai DVB Antenna nustatyta į CABLE (liet. kabelinė))
Environment (liet. aplinka) – Pasirinkite, kur naudojamas televizorius. Naudodami namuose, pasirinkite Home Mode (liet. naudojimo namuose režimas). Naudodami paruoštuvės ekspozicijoje, pasirinkite Store Mode (liet. naudojimo ekspozicijoje režimas).
LCN (liet. loginiai kanalų numeriai) – Jei norite, kad kanalai būtų išdėstyti pagal operatorių sąranką, nustatykite, kad LCN būtų ON (liet. jungta) (taikoma tik DVB-T ir DVB-C kanalams).



- Norėdami pradėti kanalų derinimą, spauskite [Auto Tuning] (liet. automatinis derinimas) mygtuką.
- Galima išankstinė kanalų sąranka DVB-C:
Palkite numatytuosius nustatymus taip, kaip rekomenduojama. Jei nerandami DVB-C kanalai, susisiekite su televizijos operatoriumi, kad sužinotumėte „Network ID“ (liet. tinklo numerį). Tada iš naujo atlikite kanalų paiešką. Paspauskite [MENU] mygtuką, pasirinkite „Network ID“ ir įveskite reikiamą tinklo numerį.
- Galima išankstinė kanalų sąranka DVB-S2*:
„DVB Antenna“ meniu lange pasirinkite galimą išankstinę kanalų sąranką „Satellite“ (liet. palydovas). Čia galėsite pasirinkti iš įvairių palydovų. Pasirinkę, galėsite į savo televizoriaus sistemą įkelti konkretaus palydovo kanalų sąrašą.
Norėdami pradėti kanalų skenavimą, patvirtinkite [OK] mygtuku nuotolinio valdymo pultu.

PATARIMAS: jei nerandate kanalų, greičiausiai to priežastis bus per silpnas signalas. Patartina prijungti signalo stiprintuvą ir iš naujo derinti televizorių.

* - veikia tik televizoriuose su DVB-S derintuvu

Nuotolinio valdymo punktas

Radio bangomis veikiantis nuotolinis valdymo pultas – daugiau nebereikės nukreipinėti jo į televizorių! Nuotolinio valdymo pulto vaizdas pateiktas antrame šio naudojimo vadovo puslapyje.

-  **STANDBY (liet. budėjimas)** – Įjungti budėjimo režime veikiančių televizorių arba išjungti.
-  **MUTE (liet. nutildyti)** – Nutildyti arba įjungti garsą.
- DTV** – Įjungti skaitmeninės TV šaltinį.
- RADIO (liet. radijas)** – Įjunkite skaitmeninį TV šaltinį ir rinktės TV arba radiją skaitmeniniu režimu.
- USB** – Įjungti USB jungties šaltinį.
- DVD** – Jokios funkcijos.
- 0 – 9** – Pasirinkti norimą TV kanalą.
- TV GUIDE (liet. TV programa)** – Atverti savaitės TV programą (skaitmeniniu režimu).
-  – Įjungti anksčiau žiūrėtą kanalą.
- VOL ▲/▼** – Didinti arba mažinti garsumą.
- S.MODE** – Naršyti garso režimo parinktis.
- FAV** – Rodyti mėgstamiausių meniu.
- CH ▲/▼** – Perjungti kitą ar ankstesnį kanalą.
- (▲/▼/◀/▶) (OK)** – Skirti naršyti ekrane rodomos informacijos meniu ir keisti sistemos nustatymus pagal savo poreikius.
- MENU** – Rodyti OSD meniu.
- EXIT** – Uždaryti visus meniu.
- SOURCE (liet. šaltinis)** – Rodyti įvesties (šaltinio) meniu.
- INFO (liet. informacija)** – Paspauskite vieną kartą, norėdami matyti informaciją apie dabar įjungtą (kitą eilę) kanalą. Paspauskite du kartus, norėdami matyti informaciją apie įjungtą programą.
- ASPECT (liet. vaizdo kraštinių santykis)** – Keisti ekrane rodomo vaizdo formata.
- SLEEP (liet. migdymas)** – Spauskite kelis kartus, norėdami pasirinkti televizoriaus užmigdomo nustatymus.
- AUDIO (liet. garsas)** – Keisti girdimą kalbą (jeigu yra galimybė).
- SUBTITLE (liet. subtitrai)** – Rodyti eilutę ekrano apačioje (įjungti / išjungti).
- TEXT (liet. teletekstas)** – Teleteksto režimas – įjungti teletekstą
- TEXT HOLD (liet. teleteksto sustabdymas)** – Teleteksto režimas – Sustabdyti tuo metu rodomą puslį
- ZOOM (liet. keisti vaizdo mastelį)** – Priartinti vaizdą
- DISPLAY (liet. vaizdo rodymas)** – Išjungti ekraną, klausantis radijo.
- Rec1** – PVR (liet. skaitmeninis vaizdo įrašymas) įrašymas
- Rec List1** – Atverti įrašų sąrašą.
-  – Iš naujo paleisti esamą skyrį
-  – Pereiti į tolesnį skyrį
-  /  – Sustabdyti vaizdo rodyimą / Norėdami išstumti diską, palaukite mygtuką paspaudę 4 sekundes.

33. ◀◀ – Rodyti greito atsikimo režimu.
 34. ◀◀ – Rodyti greito prasukimo režimu.
 35. ▶| – Paleisti / pristabdyti
 36. SPALVOTI MYGTUKAI – Papildomos teleteksto ir OSD funkcijos
 * - veikia tik su PVR funkcija

Televizoriaus mygtukai

Vol+ Garsumo didinimas ir meniu slinkimas į dešinę

Vol- Garsumo mažinimas ir meniu slinkimas į kairę

CH+ Programos (kanalo) perjungimas į priekį ir meniu slinkimas į viršų

CH- Programos (kanalo) perjungimas atgal ir meniu slinkimas į apačią

MENU Rodyti meniu / OSD

SOURCE Rodyti įvesties (šaltinio) meniu.

STANDBY Įjungimas (išjungimas) į budėjimo režimą

Įvesties (šaltinio) pasirinkimas

Perjungti įvairius įvesties variantus.

a. Naudojant nuotolinio valdymo pultą:









1. Spauskite [SOURCE/ AV] - Ekrane pasirodys šaltinio meniu langas.
2. Norėdami pasirinkti norimą įvestį, spauskite [▼] arba [▲].
3. Spauskite [OK].







b. Naudojant televizoriaus mygtukus:

1. Spauskite [SOURCE].
2. Pasirinkite norimą įvestį (šaltinį), keisdami juos CH+ / CH- mygtukais.
3. Spauskite Vol+, norėdami keisti į pasirinktą įvestį (šaltinį).

Jungtys

68. puslapyje pateiktoje lentelėje nurodyti skirtingų modelių jungčių tipai.

	USB USB įvestis 1, 2*
	HDMI 1, 2, 3 in HDMI įvestis 1, 2, 3
	VGA(PC) VGA PC įvestis
	VGA (PC) Audio In 3,5 mm garso įvestis iš kompiuterio
	R/L - Video & YPbPr audio In * Komponentinė / vaizdo grotuvų garso įvestis
	Video (CVBS) * vaizdo įvestis
	Mini AV* Vaizdo įvestis ir komponentinė / vaizdo grotuvų garso įvestis
	Mini YPbPr Minikomponentinė HD įvestis
	SCART * SCART įvestis

	CI Card IN CI įvestis
	RF In RF / antenos įvestis
	Sat In * Palydovinės televizijos įvestis
	Digital Optical Audio Out * Skaitmeninė optinė garso išvestis
	RJ 45 * Ethernetas
	Digital COAX Audio Out * Skaitmeninė bendrašė išvestis
	HEADPHONES 3,5 mm ausinių išvestis

* - tik su palaikomais prietaisais

Naršymas televizoriaus meniu

Norėdami pasirinkti meniu, spauskite nuotolinio valdymo pulto [MENU] mygtuką. Norėdami įjungti meniu, spauskite [OK]. Norėdami pakeisti kuriuos nors numatytuosius nustatymus, naudokite slinkimo mygtukus (▲/▼/◀/▶). Norėdami patvirtinti bet kokius pakeistus nustatymus, spauskite [OK] mygtuką. Norėdami uždaryti šį langą, bet kuriuo metu spauskite [EXIT] (liet. išeiti) mygtuką.

Vaizdas

Vaizdo režimas - rinktis iš tolesnių nustatymų variantų.

- **Standartinis** - Numatytieji nustatymai
- **Dinaminis** - Rekomenduojami nustatymai, žiūrint greitai besikeičiančius vaizdus
- **Švelnus** - Nustatomos švelnesnės spalvos, mažiau šviesumo
- **Asmeninis** - Galimybė rankiniu būdu keisti visus nustatymus, spauskite [OK] mygtuką. Norėdami uždaryti šį langą, bet kuriuo metu spauskite [EXIT] (liet. išeiti) mygtuką.
- **Ekonomiškas** - Suvartojama 15 % mažiau energijos.

Kontrastingumas - Keisti juodos ir baltos spalvos balansą.

Šviesumas - Didinti ar mažinti vaizdo šviesumą.

Atspalvis - Galimybė paryškinti ar sumažinti atspalvų intensyvumą vaizde (tik naudojant NTSC signalą)

Spalvos - Didinti spalvų skaičių nuo juodo ir balto vaizdo.

Ryškumas - Didinti ar mažinti vaizdo ryškumą.

Spalvų šiltnamumas - Rinktis iš tolesnių nustatymų variantų.

- **Įprastos** - Numatytieji nustatymai
- **Šiltos** - Padidinti raudonos spalvos santykį vaizde
- **Šaltos** - Padidinti mėlynos spalvos santykį vaizde

Vaizdo kraštinių santykis - Vaizdo formatas priklauso nuo kanalo / transliuotojo. Galima rinktis iš daugybės variantų, kuris geriausiai atitiktų jūsų pageidavimus.

- **Auto** - Automatiškai rodomas geriausias vaizdo formatas.

Vaizdas rodomas tinkama padėtimi. Gali būti juodos linijos iš viršaus / apačios ir (arba) iš šonų.

- **4:3** - 4:3 formato vaizdas rodomas originaliu dydžiu. 16:9 ekrano užpildymui naudojamos linijos iš šonų.

- **16:9** - Ekranas užpildomas įprastu 16:9 signalu.

- **Mastelio keitimas 1/2** - Vaizdas išlieka originalios proporcijos, tik yra keičiamas mastelis, kad būtų užpildomas visas ekranas.

- **Pagal taškus (HDMI)** - Vaizdas rodomas jo originalia raiška be jokių pakeitimų.

- **Visas ekranas** - Ištempti vaizdą per visą ekraną.

Vaizdo triukšmo mažinimas - Jungti (išjungti) vaizdo triukšmo mažinimą.

Garsas

Garso režimas - Rinkitis iš tolesnių nustatymų variantų

- **Standartinis garsas** - Numatytieji nustatymai
- **Muzikos režimas** - Išryškintas muzikos fonas balsų atžvilgiu
- **Filmų režimas** - Užtikrina tikroviškus ir plataus diapazono garsumo filmuose
- **Asmeninis** - Galimybė rankiniu būdu keisti visus nustatymus
- **Sporto režimas** - Pabrėžia sporte aktualius garsumus.

PATARIMAS: aukštų ir žemų garso dažnių lygį galima reguliuoti tik pasirinkus „Personal“ režimą.

Aukštieji garso dažniai - Reguluoti aukšto dažnio garšą.

Žemieji garso dažniai - Reguluoti žemo dažnio garšą.

Balansas - Reguluoti garso stiprumą kairiajame ir dešiniajame garsiakalbiuose.

Automatinis garsumo lygis - Kai funkcija įjungta, garsumas išlieka vienodo lygio, nepriklausomai nuo įvesties (šaltinio).

Erdvinis garsas - Galima įjungti (ON) ir išjungti (OFF) erdvinį garšą.

Skaitmeninė išvestis - Skaitmeninė išvestis.

Pasirinkite iš galimų nustatymų:

- **Išjungti** - Off
- **Auto** - Automatiškai parenkami geriausi nustatymai
- **PCM** - Šį nustatymą pasirinkite, kai jungiate stereoaparaturą skaitmeninis kabeliu (impulso kodo moduliacija (PCM) analoginį signalą paverčia skaitmeniniu dvinariniu signalu)

Garsiniai komentarai - Papildomas garso takelis

silpnaregiams. Veikia tik su kai kuriomis TV laidomis.

Garsinių komentarų garsumas - reguliuoti

garsinių komentarų takelio garsumą

Garso vėlinimas(ms) - Naudotojui suteikiama galimybė reguliuoti garso televizoriaus garsiakalbiuose sinchronizavimą su vaizdu.

SPDIF signalo vėlinimas(ms) - Naudotojui suteikiama galimybė

reguluoti garso išoriniuose garsiakalbiuose, prijungtuose per skaitmeninę garso išvestį, sinchronizavimą su vaizdu.

Naudojimas su kompiuteriu

Automatinis derinimas - Suteikia galimybę automatiškai konfiguruoti televizorių naudoti kaip kompiuterio monitorių.

Horizontalusis balansavimas - Keičia horizontaliąją vaizdo padėtį.

Vertikalusis balansavimas - Keičia vertikaliąją vaizdo padėtį.

Dydis - didinti vaizdo dydį.

Fazė - Derinti fazės delso laiką, siekiant sumažinti vaizdo triukšmą

PATARIMAS: jei kompiuteris tam tikrą laiką nenaudojamas, televizorius persijungia į „miegojimo“ režimą (ekranas išjungiamas, taupant elektros energiją). Norėdami vėl jį įjungti, spauskite budėjimo režimo mygtuką.

PATARIMAS: jei per 10 sekundžių nepaspausite jokio mygtuko, meniu automatiškai uždaromas. Trukmė iki automatinio meniu uždarymo galite pakeisti (žr. „OSD Timer“ (Iiet. OSD rodymo trukmė) lange).

Kanalai

DVB Antena* - Pasirinkite DTV signalo tipą

- **Terrestrial** - antžeminė (DVB-T)
- **Cable** - kabelinė (DVB-C)

Auto Tuning - Galima suderinti visus skaitmeninius televizijos kanalus, skaitmenines radijo stotis ir analogines televizijos kanalus televizoriuje.

Analoginių signalų derinimas rankiniu būdu - Galima

rankiniu būdu derinti analoginius signalus.

Skaitmeninių signalų derinimas rankiniu būdu - Galima

rankiniu būdu derinti skaitmeninius signalus.

Kanalų redagavimas - Galima ištrinti, praleisti

ir įtraukti mėgstamus kanalus.

Informacija apie signalą - Informacija apie DVB signalą.

Informacija apie bendrinės sąsajos naudojimą - Norint matyti už peržiūrą apmokamą turinį, televizoriuje turi būti įstatyta „išmanioji kortelė“. Šią kortelę arba CAM jums išduos paslaugų teikėjas, jei prenumeruosite už peržiūrą apmokamą turinį. CAM galima įstatyti į COMMON INTERFACE (Iiet. bendrinės sąsajos) lizdą (CI Card In).

Įrašų sąrašas - Įrašyti TV laidų sąrašas.

Ziūrėtinų laidų grafikas - Priminimų TV programoje sąrašas.

Palydovinės TV antenos sąranka** - Šis meniu langas prineamas tik DVB-S2 režimu. Galite pasirinkti palydovo tipą, siųstuvo-imituvo ir LNB antenos tipą ir kt.

* - **veikia tik modeliuose su DVB-T2 derintuvu**

** - **veikia tik modeliuose su DVB-S derintuvu**

Užraktas

Sistemos užraktas - Galima užrakinti arba atrakinti visą meniu. Prašoma įvesti 4 skaitmenų slaptažodį. ◀ mygtukas skirtas atšaukti slaptažodžio įvedimą. ▶ mygtukas skirtas trinti skaitmenis. Numatytasis slaptažodis yra 0000.

Nustatyti slaptažodį - Pakeisti numatytąjį slaptažodį.

Kanalų blokavimas - Blokuoti konkrečius TV kanalus.

Vaikų prieigos ribojimas - Blokuoti kanalus pagal amžiaus apribojimus.

Mygtukų užrakinimas - Užrakinti televizoriaus mygtukus.

- **Išjungtas** - Visi televizoriaus mygtukai - atrakinti
- **Dalinis** - Atrakintas tik budėjimo režimo mygtukas
- **Visiškas** - Visi televizoriaus mygtukai - užrakinti

Laiko nustatymai

Laikrodis - Nustatyti datą ir laiką. DVB režimu data ir laikas nustatomi automatiškai.

Išjungimo laikas - Galima nustatyti tikslių laiką, kada televizorius išsijungs.

Įjungimo laikas - Galima nustatyti tikslių laiką, kada televizorius įsijungs, kokį kanalą tuo metu rodyti, iš kokio šaltinio, o taip pat - garsumą. Šią funkciją galima nustatyti kartoti kiekvieną arba tam tikromis dienomis.

Išjungimo laikmatis - Galima nustatyti išsijungimo laikmatį, kad televizorius automatiškai išsijungtų po nustatyto laiko.

Off (Iiet. išjungta) -> 10 min -> 20 min -> 30 min -> 60 min -> 90 min -> 120 min -> 180 min -> 240 min.

OSD laikmatis - Galima nustatyti trukmę, kiek laiko informacija rodoma ekrane iki jai išsijungiant.

Automatinis išjungimas į budėjimo režimą - Automatinį išjungimą į budėjimo režimą galima nustatyti valandiniais intervalais: Off -> 3 h -> 4 h -> 5 h.

Laiko juosta - Pakeisti laiko juostą.

Tinklo nustatymai*

IP konfigūracija - LAN tinklo prisijungimo nustatymai

- **Auto** - Televizorius automatiškai jungiamas į jūsų namų tinklą (šis nustatymas yra numatytoiuose nustatymuose ir labai rekomenduojamas)
- **Rankiniu būdu** - Galima rankiniu būdu keisti IP, Netmask (Iiet. tinklo kaukės), Gateway (Iiet. tinklų sietuvo) ir DNS (Iiet. sričių vardų sistemos) informaciją.

Tinklo informacija - Informacija apie tinklo nustatymus

Tinklo testas - Tinklo ryšio testas

* - **LAN/Ethernet lizdas naudojamas tik DVB-T2 funkcijoms. Jo paskirtis nėra naudoti interneto (tinklo).**

Nustatymai

Kalba - Galima pakeisti meniu kalbą.

Transliuojamo garso kalba - Galima keisti pasirinktu

DVB kanalų transliuojamo garso kalbą.

Subtitrų kalba - Galima keisti pasirinktų DVB kanalų subtitrų kalbą.

Sutrikusi klausa - Jei signalas suteikia pagalbą turintiems klausos sutrikimų, paspaudus [Subtitle], ekrane rodomi subtitrai. Įjungus Hearing Impaired ir perjungus kanalą, kuriame galimi subtitrai, funkcija suaktyvinama automatiškai.

Mėlynas ekranas - Pakeičia ekrano foną į mėlyną arba skaidrų, kai nėra jokios žvesties (veikia tik su kai kuriais šaltiniais).

PVR failų sistema - PVR įrašymo parinktas

- **Pasirinkti diską** - Pasirinkti USB lizdą ir disko skaidinį
- **Įrašo ribojimas pagal laiką** - Nustatyti įrašo ribinę trukmę.
- **Pradėti formatuoti** - Prijungtą USB laikmeną galite formatuoti FAT 32 failų sistema.

ĮSPĖJIMAS: VISI USB LAIKMENOJE ESANTYS DUOMENYS BUS IŠTRINTI

- **Greičio testas** - Atliekamas prijungtų USB laikmenų įrašymo greičio testas.

Pirmasis diegimas - Pradedami pirmo įjungimo nustatymai.

Programinės įrangos atnaujinimas iš USB laikmenos - Kartais gamintojai išleidžia naują mikroprogramines įrangos versiją (kurią galima atsisiųsti). Per šį meniu langą televizorių galima įdiegti naują programinę (mikroprograminę) įrangą. Išsamesnė informacija, kaip tą padaryti bus pateikiama su mikroprogramine įranga. Skambinkite pagalbos klientams linija arba apsilankykite internetinėje svetainėje adresu www.sharp.eu.

Atstatyti televizoriaus nustatymus iš naujo -

Gražinami gamykliniai televizoriaus nustatymai.

HDMI CEC* - Nuotoliniu televizoriaus valdymo pultu

galima valdyti HDMI jungtimi sujungtus prietaisus.

- **Auto standby*** - HDMI CEC sujungti prietaisai automatiškai įjungiami į (išjungiami iš) budėjimo režimą
- **Prietaisų sąrašas** - Galima atidaryti prietaisų meniu ir juos valdyti nuotoliniu televizoriaus valdymo pultu.
- **HDMI ARC*** - Garso signalas iš antžeminės ar palydovinės televizijos transliacijos per HDMI siunčiamas į AV imtuvą, nenaudojant jokių papildomų kabelių. Ši funkcija galima tik su HDMI 2 išvestimi.

* **HDMI CEC turi palaikyti prijungtas prietaisas.**

Šviesos diodo būseną - Naudotojui suteikiama galimybė įjungti

(ON) ar išjungti (OFF) LED indikatorius, naudojant televizorių.

(Kai šis nustatymas išjungtas (OFF padėtyje), LED indikatorius

mirkčioja, paspaudus nuotolinio valdymo pulto mygtukus)

Informacija apie naudojamą versiją - rodoma televizoriuje

naudojamos programinės įrangos versija

Store Mode* - įjungti (išjungti) televizoriaus

ekspozicijos parduotuvėje režimą

* **veikia tik tuo atveju, kai pirmo įjungimo nustatymuose parinktas ekspozicijos parduotuvėje režimas**

Savaitės TV programa

TV programa galima naudotis skaitmeninės televizijos režimu. Suteikia informaciją apie būsimas laidas (jei skaitmeninis kanalas tokią informaciją teikia). Galima peržiūrėti visų kanalų visų laidų pradžios ir pabaigos laiką ateinančiai savaitei ir nustatyti priminimus.

1. Spauskite [TV GUIDE]. Ekrane pasirodys ateinančios savaitės programa.
2. Meniu naršykite ▲/▼/◀/▶ mygtukais.
3. **Ką galite padaryti:** įsirašyti pasirinkto kanalo norimą laidą, spausdami RAUDONA mygtuką. Nustatyti priminimą ŽALIU mygtuku. Peržiūrėti ankstesnės dienos programą - GELTONAS mygtukas. Peržiūrėti tolesnės dienos programą - MĖLYNAS mygtukas. Paspaudus [INFO], rodoma išsami informacija apie pasirinktą programos įrašą
4. Norėdami uždaryti savaitės programą, spauskite [EXIT].

* **aktualu tik modeliuose su įrašymo funkcija**

USB režimas / medijos leistuvai

USB režimu galima leisti įvairaus tipo turinį, išsaugotą USB atmintinėje. Įjungus USB šaltinį, ekrane rodomas USB režimo langas. Turinys pagal failų tipus suskirstomas į Photo (liet. nuotraukos), Music (liet. muzika), Movie (liet. filmai) ir Text (liet. tekstas).

5. Meniu galima naršyti ▲/▼/◀/▶ mygtukais. Pasirinkę norimą leisti (peržiūrėti) failą, spauskite [OK] mygtuką.
6. Pasirinkite norimą diską. (Jei diske yra tik 1 skaidinys, matysite tik 1 eilutę).
7. Tada galite pasirinkti norimą failą. Norėdami peržiūrėti, spauskite [OK].
8. Peržiūrdami failo turinį, galite valdyti peržiūrą nuotolinio valdymo pultu arba išskvietyje peržiūros meniu ir rinkdamiesi ekrane pateiktus mygtukus ▲/▼/◀/▶ ir [OK]

PASTABA: nerekomenduojama naudoti USB jungties ilginčiuvais, kadangi jie gali sumažinti vaizdo (garso) kokybę, USB laikmenos turinio peržiūros užstrigimus.

Įrašymas į USB laikmeną - skaitmeninis režimas*

Šiame televizoriuje veikia galimybė įrašyti į USB laikmeną. Ši funkcija galima skaitmeninės TV režimu, naudojant suderinamą USB atmintinę arba kietąjį diską su USB jungtimi. Šios funkcijos privalumai yra tokie:

- Galima pristabdyti tiesioginę transliaciją, o po to ją peržiūrėti, greitai prasukti ar atsukti (iki tiesioginės transliacijos taško).
- Pradėti įrašymą vieno mygtuko paspaudimu, kai tik nesprendžiate, jog norite įrašyti rodomą laidą.
- Nesudėtingai užprogramuoti įrašyti savaitės TV programoje parinktą laidą.

Dėl pačios įrangos pobūdžio svarbu naudoti didelio greičio USB atmintinę (kadangi televizorius vienu metu nuskaity ir įrašo informaciją į atmintinę, kai kurios atmintinės gali būti netinkamos).

Minimalios USB atmintinės techninės specifikacijos

- **Duomenų nuskaitymo greitis** - 20 MB/s (megabaitų per sekundę)
- **Duomenų įrašymo greitis** - 6 MB/s (megabaitai per sekundę)

Pristabdyti tiesioginės TV transliacijos rodyimą (laiko poslinkis)*

Sustabdyti tiesioginės transliacijos rodyimą - labai paprasta.

- Spauskite Play/Pause (liet. leisti / pristabdyti) mygtuką, ir televizorius pristabds tiesioginės transliacijos rodyimą, o jos turinys bus įrašomas. Norėdami toliau žiūrėti laidą, vėl spauskite Play/Pause mygtuką.
- Norėdami prasukti įrašą į priekį, spauskite greito prasukimo mygtuką (pvz., norėdami prasukti reklamą).
- Norėdami atsukti įrašą, spauskite atsukimo mygtuką (pvz., kai per toli prasukote).

PATARIMAS: išjungus televizorių į budėjimo režimą arba perjungus kanalą, laiko poslinkio atmintis ištrinama. Norėdami vėl įjungti laiko poslinkį, spauskite Play/pause mygtuką.

Įrašymas vieno mygtuko paspaudimu

Bet kuriuo metu galima pradėti žiūrėti kanalo laidos įrašymą. Tam tereikia paspausti [REC] mygtuką.

PATARIMAS: šiame televizoriuje yra vienas TV derin tuvas, todėl galima įrašyti tik žiūrėjimo kanalo laidą arba įrašyti visą kanalo laidą, kai televizorius veikia budėjimo režimu.

PASTABA: įrašymo į USB laikmeną funkcija galima naudotis tik skaitmeninės televizijos režimu. Atsižvelgiant į autorių teisių įstatymus ir nelegalų kopijavimą (įrašymą), nėra galimybės įrašyti į (iš) bet kokios kitos žvesties (išvesties) šaltinio.

* **aktualu tik prietaisams su PVR funkcija**

Gaminio kortelė

Prekės ženklas	SHARP					
Modelis	LC-32CHE5100E(W) LC-32CHE5111E(W) LC-32CHE5112E(W)	LC-32CFE5100E(W) LC-32CFE5102E(W) LC-32CFE5111E(W) LC-32CFE5112E(W)	LC-40CFE5100E LC-40CFE5111E LC-40CFE5112E	LC-43CFE5100E LC-43CFE5111E LC-43CFE5112E	LC-49CFE5001E LC-49CFE5002E	LC-50CFE5101E LC-50CFE5102E LC-50CFE5111E LC-50CFE5112E
Energijos efektyvumo klasė	A+	A+	A+	A+	A+	A+
Matomo ekrano dydis (įstrižainė)	32" / 81cm	32" / 81cm	40" / 100cm	43" / 109cm	49" / 123cm	50" / 127cm
Energijos sąnaudos įjungimo režimu	31,0 W	31,0 W	45,0 W	41,0 W	67,0 W	58,0 W
Metinės energijos sąnaudos*	45 kWh	45 kWh	66 kWh	60 kWh	98 kWh	85 kWh
Energijos sąnaudos budėjimo režimu**	<0,50 W	<0,50 W	<0,50 W	<0,50 W	<0,50 W	<0,50 W
Energijos sąnaudos išjungus	N/A					
Ekrano raiška	1366 (H) x 768 (V)	1920 (H) x 1080 (V)	1920 (H) x 1080 (V)	1920 (H) x 1080 (V)	1920 (H) x 1080 (V)	1920 (H) x 1080 (V)

* - Metinės energijos sąnaudos XYZ kWh, apskaičiuojamos, kai televizorius 365 dienas naudojamas po 4 valandas per dieną. Tikrosios energijos sąnaudos priklauso nuo to, kaip televizoriaus naudojamas.

** - kai televizorius būna išjungtas nuotolinio valdymo pultu ir nesant įjungtai jokiai funkcijai

Suderinami failų formatai USB režimu

Medijos tipas	Failo plėtinys	Kodekas		Pastaba
		Vaizdo	Garso	
Filmas	.mpg	MPEG-1, MPEG-2	MP3, WMA, AAC, AC3	Maksimali raiška: 1920 x 1080 Maksimalus duomenų perdavimo greitis: 40 Mbps
	.avi	Xvid, MJPEG, MPEG-4 SP/ASP, H.264		
	.ts	MPEG-2, H.264		
	".mov/ .mkv"	MPEG-4 SP/ASP, H.264		Maksimali raiška: 1920 x 1080 Maksimalus duomenų perdavimo greitis: 20 Mbps
	.dat	MPEG-1		
	.mp4	MPEG-4 SP/ASP, H.264		
	.vob	MPEG-2		Maksimali raiška: 720 x 576 Maksimalus duomenų perdavimo greitis: 40 Mbps
Muzika	.mp3	-	MP3	Dažnis 8K-48KHz Bitai per sekundę: 32K - 320Kbps Kanalai: Mono/Stereo
	.wma	-	WMA	
	".m4a/ .aac"	-	AAC	Dažnis 16K-48KHz Bitai per sekundę: 32K ~ 442Kbps Kanalas: Mono/Stereo
Nuotraukos	".jpg/ .jpeg"	Progresinis JPEG		Maksimali raiška: 1024 x 768
		Nuoseklusis JPEG		Maksimali raiška: 8192 x 8192
	.bmp	BMP		Maksimali raiška: 6500 x 6500 Spalvų gylys 1/4/8/16/24/32 bpp
	.png	Vaizdo pateikimas kadrais		Maksimali raiška: 3000 x 3000
Vaizdo pateikimas puskadriais		Maksimali raiška: 1500 x 1500		

- Universal Media Corporation nav pārstāvis un neuzņemas atbildību par trešās puses saturs un pakalpojumu nodrošinātajām darbībām un izlaidumiem, kā arī neuzņemas atbildību par nevienu šādas trešās puses nodrošinātā saturs vai pakalpojuma saturu.
- Neviens gadījumā Universal Media Corporation un/vai tā filiāles nebūs atbildīgas ne pret jums, ne pret trešo pusi par tiešiem, netiešiem, speciāliem, nejausiem, soda, izrietošiem vai cita veida bojājumiem, neskatoties uz to, vai atbildības nosacījumi ir pamatoti ar līgumu, civiltiesību pārkāpumu, nolaidību, garantijas pārkāpumu, stingru atbildību vai citu pamatojumu, un neskatoties uz to, vai Universal Media Corporation un/vai tā filiāles ir vai nav norādījuši par šādu bojājumu iespējamību.

Svarīga informācija par videospēlēm, datoriem, parakstiem un citiem fiksētā attēla rādījumiem

- Ja ilgstoši tiek lietots fiksēta attēla programmas materiāls, LCD ekrānā var parādīties pastāvīgs "ēnas attēls" (dažreiz tas tiek nepareizi definēts kā "izdegusi ekrāna vieta"). Pēc tam šis ēnas attēls ir pastāvīgi redzams fonā. Tas ir neatgriezenisks bojājums. Lai novērstu šādu bojājumu rašanos, izpildiet tālāk sniegtos norādījumus.
- Samaziniet spilgtuma/kontrasta iestatījumu līdz minimālajam skata leņķim.
- Neatstājiet fiksētu attēlu ekrānā uz ilgu laika posmu. Centieties nerādīt ekrānā:
 - » teleteksta laiku un diagrammas,
 - » TV/DVD izvēlni, piemēram, DVD saturu,
 - » režīmu "Pause" ("aizturēšana"): nelietojiet šo režīmu ilgu laiku, piemēram, kamēr skatāties DVD vai video.
 - » Izslēdziet ierīci, kad to nelietojat.

Baterijas

- Ievietojot baterijas, ņemiet vērā pareizo polaritāti.
- Nepakļaujiet baterijas augstai temperatūrai un nenovietojiet tās vietās, kur temperatūra var strauji paaugstināties, piemēram, tuvu liesmām vai tiešos saules staros.
- Nepakļaujiet baterijas pārmērīgam starojuma karstumam, nemetiet tās liesmās, neizjauciet tās un nemēģiniet uzlādēt nelādējamas baterijas. To saturs var iztecēt, vai tas var eksplodēt.
 - » Dažāda tipa baterijas nedrīkst lietot kopā, un nedrīkst jaukt jaunās baterijas ar vecajām baterijām.
 - » Likvidējiet baterijas videi draudzīgā veidā.
 - » Lielākajā daļā Eiropas Savienības valstu bateriju likvidēšana ir regulēta tiesību aktos.



Cd

Likvidēšana

- Neizmetiet šo televizoru kā nešķirotus sadzīves atkritumus. Nododiet to attiecīgā savākšanas punktā elektrisko un elektronisko ierīču pārstrādei. Tā rīkojoties, jūs palīdzēsiet saglabāt dabas resursus un aizsargāt apkārtni videi. Lai uzzinātu vairāk, sazinieties ar mazumtirgotāju vai vietējo varas iestādi.



CE paziņojums

- Ar šo Universal Media Corporation paziņo, ka LED TV atbilst Direktīvas 1999/5/EK par radioiekārtām un telekomunikāciju termināla iekārtām un to atbilstības savstarpējo atzišanu pamatprasībām un citiem piemērojamiem nosacījumiem. <http://www.sharp.eu/av/documents-of-conformity>

Prečzīmes

- HDMI, High-Definition Multimedia Interface un HDMI logotips ir HDMI Licensing, LLC prečzīmes vai reģistrētas prečzīmes ASV un citās valstīs.
- Logotips HD TV ir DIGITALEUROPE prečzīme.
- Logotips HD TV 1080p ir DIGITALEUROPE prečzīme.
- Logotips DVB ir Digital Video Broadcasting (DVB projekta) reģistrēta prečzīme.
- Izgatavots pēc Dolby Laboratories licences.
- Dolby un dubultais D ir Dolby Laboratories tirdzniecības zīmes.

Komplekta saturs

Šī televizora komplektācijā iekļautas daļas

• 1 televizors	• 1 RF kabelis
• 1 tālvadības pults	• 1 televizora statīva uzstādīšanas piederumu iepakojums
• 2 AAA baterijas	• 1 SCART adaptera kabelis*
• 1 lietotāja rokasgrāmata	• 1 Mini komponentu adaptera kabelis
• 1 Mini kompozītsignāla adaptera kabelis**	

* - Ir iekļauts tikai to modeļu komplektācijā, kam nav SCART savienotāja

** - Pieejams tikai modeļiem ar mini kompozītsignālu

Statīva pievienošana

Ievērojiet norādījumus, kas sniegti šīs lietotāja rokasgrāmatas pēdējā lapā.

Darba sākšana — sākotnējā uzstādīšana

- Izmantojot komplektācijā iekļauto RF kabeli, pievienojiet televizoru pie televizora antenas sienas kontaktligzdas. Pievienojiet strāvas vadu kontaktligzdai.
- Ievietojiet tālvadības pulti komplektācijā iekļautās baterijas.
- Lai sapārotu tālvadības pulti ar televizoru, nospiediet ZAĻO un DZELTENO pogu un turiet tās nospiešanas kopā uz vairāk nekā 3 sekundēm. Pēc tam nospiediet pogu Standby, lai ieslēgtu televizoru.
- Pēc tam tiek atvērta ekrāns First Time Installation (**Instalēšana pirmo reizi**).
Ja šis ekrāns netiek parādīts, nospiediet tālvadības pults pogu [MENU], ievadiet 8-8-8-8, un izvēlnē tiek parādīta. Lai mainītu kādu no noklusējuma iestatījumiem, izmantojiet ritināšanas pogas ▲/▼/◀/▶. Lai jebkurā brīdī izietu no izvēlnes, nospiediet pogu [EXIT].
- Ekrānā FIRST TIME INSTALLATION (Instalēšana pirmo reizi) iestatiet nepieciešamos iestatījumus.**
DVB Antenna (DVB antena) - atlasiet digitālās apraides veidu. Varat izvēlēties starp Terrestrial (Virszemes televīzija) (DVB-T), Cable (Kabeļtelevīzija) (DVB-C) vai Satellite (Satelīttelevīzija) (DVB-S)*.
Language (Valoda) - iestatiet televizora izvēlnes valodu.
Country (Valsts) - iestatiet nepieciešamo valodu.
Tuning Mode (Regulēšanas režīms) - izvēlieties regulēt tikai digitālos (DTV), analogos (ATV) kanālus vai gan digitālos, gan analogos (DTV + ATV) kanālus
Operator (Operators) - atlasiet kabeļtelevīzijas pakalpojuma nodrošinātāju. Ja jūsu kabeļtelevīzijas operators nav redzams sarakstā, atlasiet Others (Citi). (Pieejams tikai tad, ja DVB antena ir atlasīta kā CABLE (Kabeļtelevīzija))
Environment (Vide) - atlasiet televizora atrašanās vietu. Lietošanai mājās atlasiet Home Mode (Mājas režīms). Veikala demonstrācijas režīmam atlasiet Store Mode (Veikala režīms).
LCN (Loģiskā kanāla numurs) - iestatiet LCN uz ON (ieslēgts), ja vēlaties sāktot kanālus pēc pakalpojuma nodrošinātāja izvēles (attiecas tikai uz DVB-T un DVB-C kanāliem).
- Lai sāktu regulēšanu, nospiediet pogu [Auto Tuning].**

- Izvēles kanālu sākotnējo iestatījumu DVB-C:**
Uzturiet visus noklusējuma iestatījumus, kā ieteikts.
DVB-C kanāli nav atrasti, sazinieties ar tīkla pakalpojuma nodrošinātāju, lai iegūtu derīgu tīkla ID. Pēc tam veiciet jaunu meklēšanu. Nospiediet [MENU], atlasiet Network ID (Tīkla ID) un ievadiet tīkla ID.
- Izvēles kanālu sākotnējo iestatījumu DVB-S2*:**
Izvēles kanālu sākotnējo iestatījumu izvēlnes sadaļā DVB Antenna (DVB antena) atlasiet Satellite (Satelīttelevīzija). Šajā izvēlnē var atlasīt dažādus satelītus. Ja atlase ir izdarīta, konkrēti satelīttelevīzijas kanālu saraksts ir pieejams importēšanai televizora sistēmā.
- Lai sāktu skenēšanu, apstipriniet ar tālvadības pults pogu [OK].**
PADOMS: Ja kādi kanāli trūkst, visticamāk, iemesls ir signāla stiprums. Iespējams, ir jāpievieno signāla pastiprinātājs un vēlreiz jāveic TV kanālu regulēšana.
* - **Pieejams tikai televizoriem ar DVB-S2 uztvērēju**

Tālvadības pults

Ar radiosakariem kontrolēta tālvadības pults — vairs nekāda novietošana tieši pret televizoru! Skatiet tālvadības pults attēlu šīs lietotāja rokasgrāmatas otrajā lappusē.

- ⏻ STANDBY** – televizors tiek ieslēgts, ja tas ir gaidstāves režīmā, vai televizors tiek pārslēgts gaidstāves režīmā.
- 🔇 MUTE** – skaņa tiek ieslēgta vai izslēgta.
- DTV** – tiek pārslēgts uz digitālo TV avotu.
- RADIO** – tiek pārslēgts uz digitālo režīmu un digitālajā režīmā pārslēgts starp televizoru un radio.
- USB** – tiek pārslēgts uz USB avotu.
- DVD** – bez funkcijas.
- 0-9** – tiek veikta tieša TV kanālu atlase.
- TV GUIDE (TV programma)** – tiek atvērta 7 dienu TV programma (digitālais režīms).
- ↺** – tiek atvērts iepriekš skatītais kanāls.
- VOL ▲/▼** – skaņas līmenis tiek palielināts/samazināts.
- S.MODE** – tiek ritināts pa skaņas režīma opcijām.
- M.MODE** – tiek ritināts pa attēlu režīma opcijām.
- FAV** – tiek atvērta izlases izvēlnē.
- CH ▲/▼** – tiek pārslēgts uz iepriekšējo kanālu vai nākamo kanālu.
- (▲/▼/◀/▶/OK)** – [auj] naviģēt pa ekrāna izvēlnēm un pēc jūsu izvēles pielāgot sistēmas iestatījumus.
- MENU** – tiek atvērta ekrāna izvēlnē.
- EXIT** – tiek aizvērtas visas izvēlnes.
- SOURCE** – tiek parādīta ievades/avota izvēlnē.
- INFO** – nospiežot vienreiz, tiek parādīta pašreizējā/nākamā kanāla informācija. Nospiežot divreiz, tiek rādīta pašreizējās programmas informācija.
- ASPECT** – tiek pārslēgti dažādi ekrāna attēla formāti.
- SLEEP** – spiežot atkārtoti, tiek pārslēgti miega opciju cilki.
- AUDIO** – tiek mainīta audio valoda (ja iespējams).
- SUBTITLE** – tiek pārslēgts (ieslēgts/izslēgts) ekrāna apakšdaļas dialoglodziņš.
- TEXT** – teleteksta režīms: tiek atvērts teleteksta režīms.
- TEXT HOLD** – teleteksta režīms: tiek pauzēta pašreiz rādītā lapa.
- ZOOM** – tālummaiņa.
- 📺 DISPLAY** – tiek izslēgts ekrāns, kad klausāties radio.
- Rec1** – PVR ieraksts.
- Rec List1** – tiek atvērts ierakstu saraksts.
- ⏮** – tiek no jauna rādīta pašreizējā epizode.
- ⏪** – tiek ātri pārtīts uz nākamo epizodi.
- /▲** – tiek atvērta atskaņošana/lai izstumtu disku, nospiediet pogu un turiet nospiestu to 4 sekundes.
- ⏮** – atskaņošana notiek atpakaļ attīšanas režīmā.
- ⏪** – atskaņošana notiek atpakaļ pārtīšanas režīmā.
- ⏩** – notiek atskaņošana/ir aktivizēta pauze.
- KRĀSU POGAS** – papildu teleteksta un ekrāna izvēlnes funkcijas

¹ - pieejama tikai ar PVR funkciju

Televizora pogas

Vol+ Skaļuma palielināšana; izvēlne pa labi

Vol- Skaļuma samazināšana; izvēlne pa kreisi

CH+ Programma/kanāls un izvēlne augšup

CH- Programma/kanāls un izvēlne lejup

MENU Tiek parādīta izvēlne/ekrāna izvēlne

SOURCE Tiek parādīta ievades avota izvēlne

STANDBY Tiek ieslēgts/izslēgts gaidstāves režīms

Levades/avota režīma izvēle

Lai pārslēgtu dažādas ievades/savienojumus, rīkojieties, kā aprakstīts tālāk.

a. Tālvadības pults pogu lietošana

1. Nospiediet [SOURCE/ AV] — tiek parādīta avota izvēlne.
2. Nospiediet [▼] vai [▲] — tiek atlasīta nepieciešamā ievade.
3. Nospiediet [OK].

b. Televizora pogu lietošana

1. Nospiediet [SOURCE].
2. Izmantojot pogas CH+/CH-, ritiniet augšup/lejup līdz nepieciešamajai ievadei/avotam.
3. Nospiediet Vol+, lai mainītu ievadi/avotu uz atlasīto.

Savienojumi

Informāciju par dažādu modeļu savienotāju veidiem skatiet 68. lappusē pieejamajā tabulā.



USB

USB ievade 1, 2*



HDMI 1, 2, 3 in

HDMI ievade 1, 2, 3



VGA(PC)

VGA datora ievade



VGA (PC) Audio In

3,5 mm datora audio ievade



R/L - Video & YPbPr audio In *

Komponenta/video audio ievade



Video (CVBS) *

Video ievade



Mini AV*

Video ievade un komponenta/video audio ievade



Mini YPbPr

Mini komponenta HD ievade



SCART *

SCART ievade



CI Card IN

CI ievade



RF In

RF/TV antenas ievade



Sat In *

Satelīttelevīzijas ievade



Digital Optical Audio Out *

Digitālā optiskā izvade



RJ 45 *

Ethernet



Digital COAX Audio Out *

Digitālā koaksiālā izvade



HEADPHONES

3,5 mm austiņu izvade

* - *Tikai atbalstītām ierīcēm*

Navigēšana pa televizora izvēlni

Lai atvērtu šo izvēlni, nospiediet tālvadības pults pogu [MENU]. Lai atvērtu izvēlni, nospiediet [OK]. Lai mainītu kādu no noklusējuma iestatījumiem, izmantojiet ritināšanas pogas [▲/▼/◀/▶]. Lai apstiprinātu iestatījumus, nospiediet pogu [OK]. Lai jebkurā brīdī izietu no izvēlnes, nospiediet pogu [EXIT].

Attēls

Attēlu režīms - izvēlieties no tālāk norādītajiem sākotnējiem iestatījumiem.

- **Standarta** - noklusējuma iestatījumi.
- **Dinamisks** - ieteicami iestatījumi ātri kustīgiem attēliem.
- **Maigs** - ir gaišāks pēc krāsas un ar mazāku spilgtuma līmeni.
- **Personīgais** - visus iestatījumus var iestatīt manuāli.
- **Ekonomija** - patērē par 15% mazāk enerģijas.

Kontrasts - pārslēdz melnās un baltās krāsas līdzsvaru.

Spilgtums - tiek palielināts vai samazināts attēla spilgtums.

Nokrāsa - ļauj palielināt vai samazināt attēla nokrāsas līmeni (tikai NTSC signālam).

Krāsa - tiek palielināts krāsas līmenis no melnās un baltās krāsas.

Asums - tiek palielināts vai samazināts attēla asums.

Krāsu temperatūra - izvēlieties no tālāk norādītajiem sākotnējiem iestatījumiem.

- **Normāls** - noklusējuma iestatījumi.
- **Silts** - tiek palielināts attēla sarkanās krāsas līmenis.
- **Auksts** - tiek palielināts attēla zilās krāsas līmenis.

Proporcijas - attēla formāts atšķiras atkarībā no kanāla/apraides. Tālāk ir norādīts dažādas opcijas, lai atrastu savām vajadzībām piemērotāko.

- **Automātiski** - automātiski tiek parādīts labākais attēla formāts. Šādi attēls ir pareizajā pozīcijā. Attēla augšpusē/apakšpusē un/vai sānos var būt melnas līnijas.
- **4:3** - 4:3 attēls tiek parādīts tā oriģinālajā lielumā. Sānu malas tiek rādītas, lai ietilpinātu 16:9 ekrānā.
- **16:9** - ekrāns tiek aizpildīts ar pastāvīgu 16:9 signālu.
- **1/2 tūlumaīpašs** - attēls ir pareizajā proporcijā, bet tuvināts, lai aizpildītu ekrānu.
- **Dot by Dot (HDMI)** - tiek parādīts attēls bez izmaiņām un ar tā oriģinālo izšķirtspēju.
- **Pilnekrāna** - signāls tiek izstiepts, lai aizpildītu ekrānu.

Trokšņa samazināšana - tiek filtrēts un samazināts attēla troksnis (traucējumi).

Skaņa

Skaņas režīms - var izvēlēties no tālāk norādītajiem sākotnējiem iestatījumiem.

- **Standarta** - noklusējuma iestatījumi.
- **Mūzika** - mūzika ir skaļāka par balsīm.
- **Filma** - filmām tiek nodrošināta dzīva un pilnīga skaņa.
- **Personīgais** - tiek atlasīti personīgie skaņas iestatījumi.
- **Sports** - tiek izcelta sporta skaņa.

PADOMS: *Diskanta un basa limeni var pielāgot tikai tad, kad ir atlasīts režīms Personal (Personīgais).*

Diskants - tiek pielāgots skaņas augstās frekvences līmenis.

Bass - tiek pielāgots skaņas zemās frekvences līmenis.

Līdzsvars - tiek pārslēgta skaņa no kreisās

puses un labās puses skaļrunijiem.

Automātiskais skaļuma līmenis - kad atlasīts, skaļums paliek nemainīgā līmenī neatkarīgi no ievades/avota.

Telpiskā skaņa - ļauj IESLĒGT vai IZSLĒGT telpisko skaņu.

Digitālā izvade - šī ir koaksiāla digitālā audio signāla izvade. Izvēlieties no tālāk norādītajām opcijām.

- **Izslēgts** - izslēgts.
- **Automātiski** - automātiski tiek atlasīti labākie iestatījumi.
- **PCM** - atlasiet šo opciju, ja izveidojat savienojumu ar stereo Hi-fi sistēmu, izmantojot koaksiālo kabeli (impulskoda modulācija (PCM) ir digitāla analogā signāla atveidošana).

Audio apraksts - papildu skaņas celiņš cilvēkiem ar redzes traucējumiem. Pieejams tikai atlasītām DTV pārraidēm.

AD skaļums - tiek pielāgots audio apraksta skaņas celiņa skaļums.

Audio aizkave (ms) - lietotājam ir iespēja pielāgot skaņas iestatījumu,

lai televizora skaļruņos atskaņoto skaņu sinhronizētu ar attēlu.

SPDIF aizkave (ms) - lietotājam ir iespēja pielāgot ar digitālo audio izvadi pievienoto ārējo skaļruņu skaņas iestatījumu, lai atskaņoto skaņu sinhronizētu ar attēlu.

Dators

Automātiska pielāgošana - lietotājam ir iespēja automātiski konfigurēt televizoru, lai to varētu lietot kā datora monitoru.

Horizontālā nobīde - tiek mainīta attēla horizontālā pozīcija.

Vertikālā nobīde - tiek mainīta attēla vertikālā pozīcija.

Lielums - tiek palielināts attēla lielums.

Fāze - tiek pielāgots fāzes nobīdes laiks, lai samazinātu attēla traucējumus.

PADOMS: *Ja dators noteiktu laika periodu netiek lietots, televizors tiek pārslēgts miega režīmā (ekrāns tiek izslēgts, lai taupītu enerģiju). Lai ieslēgtu ierīci, nospiežiet pogu Standby.*

PADOMS: *Ja 10 sekunžu laikā netiek nospiesta neviena poga, izvēlnē tiek automātiski aizvērta. Varat mainīt laiku, pēc kura izvēlnē tiek automātiski aizvērta - skatiet sadaļu OSD taimeris.*

Kanāls

DVB antena* - tiek iestatīts DTV signāla veids.

- **Virszemes televīzija** - virszemes televīzija (DVB-T).
- **Kabeļtelevīzija** - kabeļtelevīzija (DVB-C).

Automātiska regulēšana - visi televizora digitālie kanāli, radio kanāli un analogie kanāli tiek atkārtoti regulēti.

Analogā manuālā regulēšana - ir iespēja manuāli regulēt analogo signālu.

Digitālā manuālā regulēšana - ir iespēja manuāli regulēt digitālo signālu.

Kanālu rediģēšana - ir iespēja dzēst, izlaist un pievienot izlases kanālus.

Signāla informācija - informācija par DVB signālu.

CI informācija - lai televizorā varētu izmantot maksas pakalpojumus, tajā ir jāievieto viedkarte. Ja abonējat maksas pakalpojumu, pakalpojumu sniedzējs jums nodrošina CAM moduli un viedkarti.

CAM moduli var ievietot kopējā interfeisa ligzdā (CI Card In).

Ierakstīto saraksts - ierakstīto televīzijas pārraižu saraksts.

Plānoto saraksts - programmu atgādinājumu saraksts.

Šķīvja iestatīšana** - šī izvēlnē ir pieejama tikai režīmā DVB-S2.

Varat atlasīt satelīta veidu, retranulatoru, LNB veidu utt.

* **Tikai modeļiem ar DVB-T2 uztvērēju**

** **Tikai modeļiem ar DVB-S uztvērēju**

Bloķēšana

Sistēmas bloķēšana - ir iespēja bloķēt un atbloķēt izvēlni. Tiek vaičāts ievadīt 4 ciparu paroli. Izmantojiet pogu ◀, lai aizvērtu paroles ievades logu. Izmantojiet pogu ▶, lai notīrītu. Noklusējuma parole ir 0000.

Lestatīt paroli - tiek mainīta noklusējuma parole.

Kanālu bloķēšana - tiek bloķēti konkrēti televīzijas kanāli.

Vecāku uzraudzība - televīzijas kanāli tiek bloķēti, balstoties uz vecuma ierobežojumu.

Pogu bloķēšana - televizora pogas tiek bloķētas.

- **Izslēgt** - visas televizora pogas tiek atbloķētas.
- **Daļējs** - tikai poga Standby tiek atbloķēta.
- **Pilns** - tiek atbloķētas visas televizora pogas.

Laiks

Pulkstenis - tiek iestatīts datums un laiks. DVB režīmā datums un laiks tiek iestatīts automātiski.

Izslēgšanas laiks - ir iespēja noteikt laiku izslēgt televizoru.

Ieslēgšanas laiks - ir iespēja iestatīt miega taimerī, kad televizors tiek ieslēgts, tiek parādīts kanāls, tiek ieslēgts avots un arī skaļums. Pēc tam šo funkciju var pārslēgt, lai atkārtotu katru dienu vai noteiktā dienā.

Miega taimeris - ir iespēja iestatīt miega taimerī, kad pēc iestatītā laika perioda televizors tiek izslēgts. Off (Izslēgts) > 10 min > 20 min > 30 min > 60 min > 90 min > 120 min > 180 min > 240 min.

Ekrāna izvēlnes taimeris - ir iespēja pielāgot laiku, cik ilgi ekrāna izvēlnē tiek rādīta pirms izslēgšanas.

Automātiska gaidstāve - automātiskā gaidstāve ir pielāgojama ar stundas iedaļu: Off (Izslēgts) > 3 h > 4 h > 5 h.

Laika josla - tiek mainīta pašreizējā laika josla.

Tikls*

IP konfigurācija - LAN tīkla savienojuma iestatījumi.

- **Automātiski** - televizora un mājas tīkla savienojums tiek izveidots automātiski (šīs ir noklusējuma iestatījums un ir ļoti ieteicams).
- **Manuāli** - ļauj manuāli mainīt IP, tīkla masku, vārteju un DNS informāciju.

Tīkla informācija - informācija par tīkla iestatījumiem.

Tīkla pārbaude - tīkla savienojuma pārbaude.

* **- LAN/Ethernet ligzda tiek lietota tikai DVB-T2 pakalpojumiem. Tā nav paredzēta interneta/tīkla savienojumam.**

Iestatījumi

Valoda - ir iespēja mainīt izvēlnes valodu.

Audio valodas - ir iespēja mainīt DVB kanālu audio valodu.

Subtitru valoda - ir iespēja mainīt atlasīto DVB kanālu subtitru valodu.

Dzirdes traucējumi - ja signāls nodrošina atbalstu cilvēkiem ar dzirdes traucējumu, subtitrus var demonstrēt, nospiežot pogu Subtitle. Ja opcija Hearing Impaired (Dzirdes traucējumi) tiek iestatīta uz ON (ieslēgts) un pārslēdzat uz kanālu ar atbalstu dzirdes traucējumiem, subtitri tiek demonstrēti automātiski.

Zilais ekrāns - fons tiek mainīts, ja nav pieejama ievade no caurspīdīga fona uz zilu fonu (pieejams tikai dažiem avotiem).

PVR failu sistēma - PVR ierakstīšanas opcijas.

- **Atlasīt disku** - tiek atlasīta USB ligzda un diska daļa.
- **Laika nobīdes lielums** - tiek iestatīts nobīdes bufera laika lielums.

- **Sākt formatēšanu** - varat formatēt pievienoto

USB atmiņas ierīci FAT 32 failu sistēmā.

BRĪDINĀJUMS! VISI USB IERĪCES DATI TIKS DZĒSTI

- **Ātruma pārbaude** - tiek pārbaudīts pievienoto USB atmiņas ierīču rakstīšanas ātrums.

Instalēšana pirmo reizi - tiek palaista pirmās reizes instalēšana.

Programmatūras atjauninājums (USB) - laiku pa laikam mēs izlaižam jaunu aparātprogrammatūras versiju, lai uzlabotu televizora darbību (pieejama lejupielāde). Šajā izvēlnē var televizorā instalēt jaunu programmatūru/aparātprogrammatūru. Informācija, kā to paveikt, tiks nodrošināta kopā ar aparātprogrammatūru. Sazinieties ar palīdzības dienestu vai apmeklējiet vietni www.sharp.eu.

Atiestatīt TV - izvēlnes tiek atiestatītas uz rūpnīcas iestatījumiem.

HDMI CEC* - ir iespēja ar televizora tālvadības pulti vadīt ierīces, kas pievienotas, izmantojot HDMI.

- **Automātiska gaidstāve*** - automātiski tiek ieslēgtas/izslēgtas ierīces, kas pievienotas, izmantojot HDMI CEC.
- **Ierīču saraksts*** - ir iespēja piekļūt ierīces izvēlni un lietot izvēlni, izmantojot televizora tālvadības pulti.
- **HDMI ARC*** - audio signāls no virszemes televīzijas/satelīttelevīzijas apraides tiek sūtīts uz AV uztvērēju, izmantojot HDMI un neizmantojot papildu audio kabeļus. Šī funkcija ir pieejama tikai HDMI 2 izvadei.

* - **Pievienotajai ierīcei ir jāatbalsta funkcija HDMI CEC.**

Gaismas diožu statuss - ir iespēja lietotajam IESLĒGT vai IZSLĒGT barošanas gaismas diodes indikatoru, kad televizors tiek lietots.

(Kad šī opcija ir iestatīta uz OFF (Izslēgts), barošanas gaismas diodes indikator mirgo, kad tiek lietota tālvadības pults)

Versijas informācija - tiek rādīta televizora programmatūras versija

Veikala režīms* - TIEK IESLĒGTS/IZSLĒGTS veikala demonstrācijas režīms

* - **Pieejams tikai tad, ja pirmās instalācijas reizes laikā ir atlasīts veikala režīms**

7 dienu televīzijas programma

Televīzijas programma ir pieejama digitālās televīzijas režīmā. Tiek nodrošināta informācija par nākamajām programmām (Ja to atbalsta digitālais kanāls). Varat skatīt visu kanālu nākamo 7 dienu programmu sākuma un beigu laiku un iestatīt atgādinājumus.

1. Nospiediet pogu [TV GUIDE]. Tiek rādīta nākamo 7 dienu televīzijas programma.

2. Navigējiet pa izvēlni, izmantojot pogu ▲/▼/◀/▶.

Tagad varat veikt tālāk norādītās darbības.

Nospiežot SARKANO pogu, varat ierakstīt izvēlēto televīzijas kanālu pārraidi.*

Nospiežot ZAĻO pogu, varat iestatīt atgādinājumus.

Nospiežot DZELTENO pogu, varat skatīt iepriekšējo dienu.

Nospiežot ZILU pogu, varat skatīt nākamo dienu. Nospiežot pogu [INFO], tiek parādīta informācija par atlasīto ziņojumu.

3. Nospiediet pogu [EXIT], lai aizvērtu 7 dienu televīzijas programmu.

* - **Tikai modeļiem ar ieraksta funkciju**

USB režīms/multivides atskaņotājs

USB režīms nodrošina iespēju atskaņot dažāda veida saturu, kas saglabāts USB atmiņas ierīcē. Pārslēdzot uz USB avotu, tiek rādīts USB režīma izvēlnes ekrāns. Ņemot vērā faila veidu, saturs tiek iedalīts šādi: Photo (Fotoattēls), Music (Mūzika), Movie (Filma) un Text (Teksts).

1. Lai navigētu pa izvēlnēm, izmantojiet rītināšanas pogas ▲/▼/◀/▶.

Lai apstiprinātu atskaņojamo/skatāmo vienumu, nospiediet pogu [OK].

2. Atlasiet nepieciešamo disku. (Ja diskam ir tikai 1 nodalījums, ir redzams tikai 1 vienums)

3. Tagad varat piekļūt vienumam. Lai skatītu, nospiediet pogu OK.

4. Izmantojot tālvadības pults pogas vai atverot atskaņošanas navigācijas izvēlni un atlasot ekrāna pogas ▲/▼/◀/▶ un pogu [OK], skatīšanas laikā varat vadīt vienumu atskaņošanas režīmus.

PIEZĪME: Nav ieteicams lietot USB pagarinātājus, jo tie var pasliktināt attēla/audio kvalitāti un apturēt USB saturu atskaņošanas laikā.

USB ierakstīšana - digitālais režīms*

Šajā televizorā ir iebūvēta USB ieraksta iespēja. Šī funkcija ir pieejama digitālā režīmā, kad tā tiek lietota savienojumā ar saderīgu USB atmiņas ierīci vai USB cieto disku. Šīs opcijas ieguvumi ir norādīti tālāk.

- Tiešraides pauzēšana un vēlāka demonstrēšana, ātrā pārtīšana un attīšana (Iidz tiešraidei).
- Ierakstīšana ar vienu pogu, ja izlemjat ierakstīt pašreizējo programmu.
- Viegli programējama ierakstīšana 7 dienu televīzijas programmā. Atbilstoši izstrādājuma parametriem ir jālieto lielātruma USB atmiņas karte (tā kā televizors vienlaikus lasa no atmiņas kartes un raksta tajā; dažas atmiņas kartes var nebūt piemērotas).
- Minimālās prasības - USB atmiņas karte
 - **Read Speed (Lasīšanas ātrums)** - 20 Mb/s (megabiti sekundē)
 - **Write Speed (Rakstīšanas ātrums)** - 6 Mb/s (megabiti sekundē)

Tiešraides pauzēšana (Laika nobīde)*

Tiešraides pauzēšana ir ļoti ienākšā.

- Nospiediet atskaņošanas/pauzēšanas pogu, televīzija tiek pauzēta, un tiešraides saturs ierakstīts. Lai atsāktu skatīties, vēlreiz nospiediet atskaņošanas/pauzēšanas pogu.
- Nospiediet ātrās pārtīšanas pogu, lai pārtītu ierakstu (piem., izlaistu reklāmas).
- Nospiediet ātrās attīšanas pogu, lai attītu ierakstu (piem., ja pārtināt pārāk tālu).

PADOMS: Kad pārslēdzat televizoru gaidstāves režīmā vai maināt kanālu, laika nobīdes atmiņa tiek notīrīta. Lai atsāktu laika nobīdi, nospiediet atskaņošanas/pauzēšanas pogu.

Ierakstīšana ar vienu pogu

Jebkurā brīdī varat izlemt ierakstīt kanālu, kuru konkrētajā brīdī skatāties. Lai to paveiktu, jānospiež poga [REC].

PADOMS: Šis televizors ietver vienu televīzijas uztvērēju, tādēļ var ierakstīt tikai kanālu, kuru skatāties, vai ierakstīt vienu kanālu, kad televizors ir pārslēgts gaidstāves režīmā.

PIEZĪME: USB ieraksta funkcija ir pieejama tikai digitālās televīzijas režīmā. Nav iespējams ierakstīt citā ievades/izvades avotā vai no tā autortiesību likumu un neatļautas kopēšanas/ierakstīšanas noteikumu dēļ.

* - **Tikai ierīcēm ar iebūvētu PVR funkciju**

Prežīme	SHARP					
	LC-32CHE5100E(W) LC-32CHE5111E(W) LC-32CHE5112E(W)	LC-32CFE5100E(W) LC-32CFE5102E(W) LC-32CFE5111E(W) LC-32CFE5112E(W)	LC-40CFE5100E LC-40CFE5111E LC-40CFE5112E	LC-43CFE5100E LC-43CFE5111E LC-43CFE5112E	LC-49CFE5001E LC-49CFE5002E	LC-50CFE5101E LC-50CFE5102E LC-50CFE5111E LC-50CFE5112E
Enerģijas efektivitātes klase	A+	A+	A+	A+	A+	A+
Projekcijas ekrāna lielums (pa diagonāli)	32" / 81cm	32" / 81cm	40" / 100cm	43" / 109cm	49" / 123cm	50" / 127cm
Enerģijas patēriņš ieslēgtā režīmā	31,0 W	31,0 W	45,0 W	41,0 W	67,0 W	58,0 W
Enerģijas patēriņš gadā*	45 kWh	45 kWh	66 kWh	60 kWh	98 kWh	85 kWh
Enerģijas patēriņš gaidstāves režīmā**	<0,50 W	<0,50 W	<0,50 W	<0,50 W	<0,50 W	<0,50 W
Enerģijas patēriņš izslēgtā režīmā	N/A					
Ekrāna izšķirtspēja	1366 (H) x 768 (V)	1920 (H) x 1080 (V)	1920 (H) x 1080 (V)	1920 (H) x 1080 (V)	1920 (H) x 1080 (V)	1920 (H) x 1080 (V)

* - Enerģijas patēriņš XYZ kWh gadā, kas aprēķināts, ņemot vērā televizora darbību 4 stundas dienā 365 dienas gadā. Faktiskais enerģijas patēriņš var būt atkarīgs no tā, kā televizors tiek izmantots.

** - Kad televizors ir izslēgts ar tālvadības pultī un nav aktīvas funkcijas.

Multivide	Faila paplašinājums	Kodeks		Piezīme
		Video	Audio	
Filma	.mpg	MPEG-1, MPEG-2	MP3, WMA, AAC, AC3	Maks. izšķirtspēja: 1920 x 1080 Maks. datu ātrums: 40 Mb/s
	.avi	Xvid, MJPEG, MPEG-4 SP/ASP, H.264		Maks. izšķirtspēja: 1920 x 1080 Maks. datu ātrums: 20 Mb/s
	.ts	MPEG-2, H.264		
	".mov/ .mkv"	MPEG-4 SP/ASP, H.264		Maks. izšķirtspēja: 720 x 576 Maks. datu ātrums: 40 Mb/s
	.dat	MPEG-1		
	.mp4	MPEG-4 SP/ASP, H.264		
	.vob	MPEG-2		
Mūzika	.mp3	-	MP3	Parauga ātrums 8–48 KHz Bitu pārraides ātrums: 32–320 Kb/s Kanāls: Mono/stereo
	.wma	-	WMA	
	".m4a/ .aac"	-	AAC	Parauga ātrums 16–48 KHz Bitu pārraides ātrums: 32–442 Kb/s Kanāls: Mono/stereo
Fotoattēls	".jpg/ .jpeg"	Progresīvais JPEG:		Maks. izšķirtspēja: 1024 x 768
		Pamatlinijas JPEG:		Maks. izšķirtspēja: 8192 x 8192
	.bmp	BMP		Maks. izšķirtspēja: 6500 x 6500 Pikseļu dziļums 1/4/8/16/24/32 biti uz pikseli
	.png	Bez rindpārleces izvēršes		Maks. izšķirtspēja: 3000 x 3000
Rindpārleces izvērse		Maks. izšķirtspēja: 1500 x 1500		

Olulised ohutusjuhised



Lugege enne seadme kasutamist läbi järgnevad ohutusjuhised ja järgige toodud hoiatusi.



- Enam kui 20 kg kaaluvaid telereid peavad tõstma ja kandma vähemalt kaks inimest.
- See teler ei sisalda osi, mis oleksid kasutaja poolt remonditavad. Võimalike rikete korral pöörduge seadme tootja või ametliku teenindusesindaja poole. Teleri sees asuvate teatud osade puudutamine võib seada ohtu teie elu. Garantii ei hõlma rikkeid, millised on põhjustatud selleks volitamata kolmandate poolte poolt teostatud remonttööd.
- Ärge eemaldage seadme tagaosa.
- See seade on mõeldud video- ja helisignaale vastuvõtmiseks ja taasesitamiseks. Igasugune muu kasutamine on rangelt keelatud.
- Ärge laske seadmel kokku puutuda tilkruva vedeliku või vedeliku pritsmetega.
- Toitejuhtme kahjustuse korral peab selle võimalike ohtude vältimiseks vahetama välja tootja, teenindusesindaja või sarnase kvalifikatsiooniga isik.
- Ideaalne telerivaatamise kaugus on viiekordne ekraani diagonaali pikkus. Teiste valgusallikate peegeldused telierkraanil võivad halvendada pildi kvaliteeti.
- Veenduge, et telerile on tagatud piisav ventilatsioon ning see ei asu teiste seadmete või mööbliesemete läheduses.
- Piisava ventilatsiooni tagamiseks paigaldage seade vähemalt 5 cm kaugusele seinast.
- Jälgige, et ventilatsiooniavasid ei takistaks sellised esemed, nagu ajalehed, laudlinad, kardinaad jms.
- Teler on mõeldud kasutamiseks mõõdukas kliimas.
- Teler on mõeldud kasutamiseks ainult kuivas kohas. Teleri kasutamisel õues tuleb tagada selle kaitse niiskuse eest (vihm, veepritsmed). Kaitse seadet niiskuse eest.
- Ärge asetage telerile vett sisaldavaid esemeid, nagu vaasid jms. Sellised esemed võivad ümber minna ja põhjustada elektrilöögiohtu. Asetage teler tasasele ja kindlale pinnale. Ärge asetage teleri peale ega alla kõrvalisi esemeid, nagu ajalehti, tekke jms.
- Veenduge, et seade ei asetse elektrijuhtme peal kuna see võib juhet kahjustada. Mobiilifonid ja teised seadmed, näiteks WLAN-adapterid, raadiotele signaalidestusega jälgimiskaamerad jms võivad põhjustada elektromagnetilist segamist ja neid ei tasuks paigutada teleri lähedale.
- Ärge paigutage seadet kütteelementide lähedale või otsese päikesevalguse kätte kuna see mõjub negatiivselt seadme jahutusele. Kuumuse kogunemine on ohtlik ja võib oluliselt lühendada seadme kasutusiga. Ohutuse tagamiseks paluge kvalifitseeritud isikul eemaldada seadmeelt mustus.
- Vältige toitejuhtme või vooluvõrguadapteri kahjustamist. Seadet võib ühendada vooluvõrku ainult kaasas oleva toitejuhtme-/adapteriga.
- Äikesetormid on ohtlikud kõikidele elektriseadmetele. Kui äike lööb sisse vooluvõrku või antenni, võib seade kahjustada saada, seda isegi juhul,

kui seade on välja lülitatud. Enne äikesetormi algust tuleb kõik toitejuhtmed ja pistikud lahti ühendada.

- Kasutage seadme ekraani puhastamiseks ainult niisket ja pehmet lappi. Kasutage ainult puhast vett. Mitte mingil juhul ärge kasutage pesuvahendeid ega lahusteid.
- Paigutage teler seina lähedale, et teler lükkamisel korral ümber ei kukuks.
- Järgnevalt toodud juhistel on näidatud ohutu viis teleri paigaldamiseks, kinnitades selle seinale ja vältides selliselt teleri ette maha kukkumist ning vigastuste või kahjustuste tekkimist.
- Sama meetod on kasulik ka teleri paigaldamisel klaaspinnaile või kui te ei soovi mööbli külge midagi kruvidega kinnitada. Jälgige, et lapsed ei roniks mööda telerit ega ripuks selle küljes.
- Sellise paigaldusviisi puhul vajate kinnitustrossi.
 - A) Ühte või mõlemat ülemist seinale kinnitamise ava ja kruvisid kasutades (kruidid on seinale kinnitamise avades juba olemas) kinnitage kinnitustrossi(de) üks ots teleri külge.
 - B) Kinnitage kinnitustrossi(de) teine ots seinale külge.
- Teie teleri tarkvara ja ekraanikuva paigutust võidakse muuta ilma ette teatamata.

Hoiatus!

- Ärge ühendage väliseid seadmeid pingestatud seadmega. Lülitage välja mitte ainult teler vaid ka ühendatavad seadmed! Ühendage teleri pistik seinakontakti alles pärast väliseadmete ja antenni ühendamist!
- Jälgige, et teleri voolupistikule oleks alati tagatud vaba juurdepääs.
- Seade ei ole mõeldud kasutamiseks monitoridega varustatud töökohas.
- Süsteemne kõrvallappide kasutamine suure helitugevusega põhjustab kuulmisele pöördumatut kahju.
- Tagage selle seadme ja kõikide komponentide sh patareide keskkonnasõbralik utiliseerimine. Käitlemise kohta täpsema teabe saamiseks pöörduge kohaliku omavalitsuse poole.
- Seadme paigaldamisel tasub meele pida, et mööblipinnad on töödelnud erinevate lakkide, plastide jms-ga või need võivad olla poleeritud. Neis sisalduvad kemikaalid võivad reageerida teleri alusega. Reageerimise tulemusena võivad materjali mõned osad jääda mööblipinna külge, mida võib olla raske, kui mitte võimatu eemaldada.
- Teie teleri ekraan on toodetud tippkvaliteetsetes tingimustes ja seda on mitmeid kordi kontrollitud vigaste pikslite suhtes. Tootmisprotsessi tehnoloogiliste isearastuste tõttu on väikese arvu vigaste punktide olemasolu võimatu vältida (isegi kui tootmise käigus äärmiselt hoolikas olles). Selliste vigaste pikslite olemasolu ei loeta garantiitingimuste mõistes veaks juhul, kui nende arv jääb alla DIN-normi poolt sätestatud piiri.
- Tootjat ei vastuta klienditeenindusega seotud probleemide eest, mis on seotud kolmandate isikute sisu või teenustega. Kõik kolmandate isikute sisu või teenuste kasutamise kohta küsimused, märkused või teenusega seotud päringud tuleb esitada otse vastava sisu või teenuse pakkujale.
- Eksisteeriv mitmeid seadmeid mitte olenevalt põhjusest, miks teil ei pruugi olla võimalik sisule või teenusele seadmeid juurde pääseda, nagu näiteks voolukatkestus, veebiühendus või seadme vale konfiguratsioon. Universal Media Corporation, selle direktorid, ametnikud, töötajad, esindajad, alltöövõtjad ja allasutused ei vastuta teie ega kolmandate poolte ees selliste rikete eest ega katkestuste kõrvaldamise eest, sõltumata selle põhjusest või kas seda oleks olnud võimalik ära hoida.
- Kõik selle seadme alii juurde pääsetavad teenused ja sisu esitatakse teile „ilma garantita“ ja „sellisena nagu on“ ning Universal Media Corporation ja selle alltevõtted ei anna teile mingit garantiid ega tee mingeid avaldusi, et otsesed ega kaudsed sisaldades piiranguteta kõiki turustatavat, mitterikkumisi, konkreetseks eesmärgiks sobivust puudutavaid garantiisid või teie pakutavate teenuste või sisu katkematu kasutamise, sobivuse, saadavuse, täpsuse, täielikkuse, turvalisuse, omanduse, kasulikkuse, hoolimatuse puudumise või tõrgete puudumise garantiisid, või et sisu või teenused vastavad teie nõudmistele või ootustele.
- „Universal Media Corporation“ ei ole kolmandate poolte esindaja ja ei võta enda kanda vastutust kolmandate poolte tegevuste või tegevuse-

tuse eest ega selliste kolmandatest pooltest pakujatega seotud sisu või teenuse ükskõik millise aspekti eest.

- Mitte ühelgi juhul ei ole „Universal Media Corporation“ ja/või selle allettevõtte vastutavad teie ega mõne kolmanda poole eest otseste, kaudsete, spetsiaalsete, ettenägematute, rahaliste, tegevusest tulenevate või muute kahjude eest olenemata, kas vastutuse teooria põhineb lepingul, õigusrikkumisel, hoolimatusel, garantii rikkumisel, otsesel vastutusel või muul ja olenemata sellest, kas Universal Media Corporationit ja/või selle allettevõtteid on selliste kahjude võimalikkusest teavitatud.

Videomängude, arvutite, piltide ja teiste püsikujutiste näitamisega seotud oluline teave.

- Pikaajaline püsipildi programmi materjali kasutamine võib põhjustada LCD-ekraanil püsiva „varikujutise“ (mõnikord on seda ebakorrektselt nimetatud ka „ekraani läbipõlemiseks“). Selline varikujutis on ekraani taustal püsivalt nähtav. Tegemist on pöördumatu kahjustusega. Sellist kahjustust on võimalik vältida, järgides järgmisi juhiseid.
- Vähendage ereduse/kontrastsuse seadistus minimaalsele vaadatavale tasemele.
- Ärge kuvage püsipilti pika aja vältel. Vältige alljärgneva kuvamist.
 - » Teleteksti aeg ja tabelid.
 - » TV-/DVD-kava, näiteks DVD-sisu.
 - » Pausirežiim (peatamine): ärge kasutage seda režiimi pikka aega järjest, näiteks DVD või video vaatamise ajal.
 - » Kui te seadet ei kasuta, lülitage see välja.

Patareid

- Patareide sisestamisel järgige nende õiget polaarsust.
- Ärge laske patareidel puutuda kokku kõrgete temperatuuridega ja ärge asetage patareid kohta, kus temperatuur võib kiirelt tõusta, näiteks lahtise leegi lähedusse või otsese päikesevalguse kätte.
- Ärge jätke patareid intensiivse soojuskiirguse kätte, ärge visake neid tulle, ärge võtke neid lahti ja ärge üritage laadida mittelaetavaid patareid. Patareid võivad selle tulemusel plahvada.
 - » Ärge kasutage samaaegselt vanu ja uusi patareid.
 - » Utiliseerige patareid keskkonnasõbralikul moel.
 - » Enamikes EL-i riikides on patareide utiliseerimine reguleeritud vastavate õigusaktidega.



Utiliseerimine

- Ärge utiliseerige seda telerit sorteerimata olmejäätmena. Viige teler elektri- ja elektroonikaseadetele ettenähtud kogumispunkti. Nii tehes aitate säilitada loodusvarasid ja kaitsta keskkonda. Lisateabe saamiseks võtke ühendust oma edasimüüja või kohaliku omavalitsusega.



CE avaldus:

- Universal Media Corporation s.r.o. avaldab käesolevaga, et see LED teler on kooskõlas raadio ja telekommunikatsiooni terminalseadmete direktiivi 1999/5/EÜ põhinõuete ja teiste asjakohaste sätetega. <http://www.sharp.eu/av/documents-of-conformity>

Kaubamärgid

- Terminid HDMI ja HDMI High-Definition Multimedia Interface ning HDMI Logo on ettevõtte HDMI Licensing, LLC kaubamärgid või registreeritud kaubamärgid USAs ja teistes riikides.

- „HD TV“ logo on ettevõtte DIGITALEUROPE kaubamärk.

- „HD TV 1080p“ logo on ettevõtte DIGITALEUROPE kaubamärk.

- DVB logo on Digital Video Broadcasting - DVB - projekti registreeritud kaubamärk.

- Toetud Dolby Laboratories litsentsi alusel.
- Dolby ja toepelt-D sümbol on Dolby Laboratories kaubamärgid.

Mida sisaldab toote karp

Selle teleri komplekti kuuluvad järgmised osad:

• 1x teler	• 1x raadiokaabel
• 1x pult	• 1x telerialuse paigalduspakett
• 2x AAA patareid	• 1x SCART-adapterkaabel*
• 1x kasutusjuhend	• 1x Mini komponent adapterkaabel
• 1x Mini komposiit adapterkaabel**	

* **tarnitakse ainult SCART-pistmikuta mudelitega**

** - **Saadaval ainult mini komposiidiga mudelitel**

Aluse kinnitamine

Järgige juhendi viimasel leheküljel toodud juhiseid.

Hakkama peale – algne seadistamine

1. Kaasas olevat raadiokaablit kasutades ühendage teler antenni seinapistmikuga. Ühendage toitejuhe vooluvõrgu pistikupesasse.
2. Sisestage kaasas olevad patareid pulti.
3. Pulti ja teleri paaristamiseks vajutage ja hoidke ROHELIST ja KOLLAST nuppu korraga alla kauem kui 3 sekundit. Seejärel vajutage teleri sisselülitamiseks ootenuppu.
4. Teid tervitatakse Esmakordse **installimise ekraanikuvaga**. Kui seda ei kuvata, vajutage puldil nuppu [MENU] ja seejärel nuppe 8-8-8-8 ning ekraanile kuvatakse menüü. Kui soovite mõnes vaikeseades muudatusi teha, kasutage selleks kerimisnuppe ▲/▼/◀/▶. Menüüst väljumiseks vajutage nuppu [EXIT].
5. **Tehke ESMAKORDSE INSTALLIMISE kuval soovitud muudatused.**
DVB Antenna - valige digilevi tüüp. Võite valida kas maapealse levi (DVB-T), kaabellevi (DVB-C) või satelliitlevi (DVB-S)*.
Language - valige teleri menüü keel.
Country - valige soovitud riik.
Tuning Mode - valige, kas soovite häälestada ainult digitaal- (DTV), analoog- (ATV) või nii digitaal- kui ka analoogsignaali (DTV + ATV)
Operator - valige kaabellevi pakkuja. Kui teie kaabellevi pakkuja ei ole nimekirjas, valige Others. (Valitav ainult juhul, kui DVB Antenna seadeks on valitud CABLE)

Environment - valige teleri asukoht. Kodu kasutamise puhul valige Home Mode. Kaupluses demonstreerimisrežiimis kasutamisel valige Store Mode.
LCN - kui soovite järjestada kanaleid teenusepakkuja eelistuste alusel valige LCN-i seadeks ON (kehtib ainult DVB-T ja DVB-C kanalite puhul).

6. **Häälestusprotsessi käivitamiseks vajutage nuppu [Auto Tuning].**
7. **Valikulised kanalite algseadistused DVB-C:**
Säilitage kõik vaikeseadistused soovitatud viisil.
Kui DVB-C kanalid ei leitud, võtke kehtiva "Network ID" teada saamiseks ühendust oma võrguteenusepakkujaga. Seejärel teostage uus otsing. Vajutage [MENU], valige "Network ID" ja sisestage võrgu ID.
8. **Valikulised kanalite algseadistused DVB-S2*:**
Valige valikuliste kanalite algseadistuste menüü jaotises "DVB Antenna" valik "Satellite". Siin on teil võimalik valida erinevate satelliitide vahel. Kui valik on lõpule viidud, on täpse satelliidi kanaliloend valmis importimiseks teie telerisüsteemi.
Kinnitage pulti nupuga [OK], et alustada skannimist.

NÕUANNE: Kui kanalid on puudu, on selle põhjuseks tõenäoliselt signaali tugevus; kaaluge signaalivõimendi ühendamist ja teleri uuesti häälestamist.

* - **Saadaval ainult DVB-S2 tuuneriga teleritel**

Pult

Raadioteel toimiv kaugjuhtimine - enam pole vaja pulti telerile suunata! Vt pulti pilti käesoleva juhendi teisel lehel.

1. **⏻ STANDBY** – teleri sisselülitamiseks ooterežiimis ja vastupidi.
2. **🔇 MUTE** – heli summutamine ja vastupidi.
3. **DTV** – digitaalsele teleallikale lülitumine.
4. **RADIO** – valige Digital ja valige digirežiimis kas teler või raadio.
5. **USB** – USB-allikale lülitumine.
6. **DVD** – funktsioon puudub
7. **0 - 9** – telekanali otsevalimine.
8. **TV GUIDE** – avab seitsme päeva telekava (režiim Digital).
9. **↶** – tagasi eelnevalt vaadatud kanalisse.
10. **VOL ▲/▼** – helitugevustaseme suurendamine/vähendamine.
11. **S.MODE** – helirežiimi valikute vaatamine.
12. **P.MODE** – pildirežiimi valikute vaatamine.
13. **FAV** – lemmikute menüü kuvamine.
14. **CH ▲/▼** – vaatavast kanalist järgmise või eelmise kanali valimine.
15. **(▲/▼/◀/▶/OK)** – võimaldab teil navigeerida ekraanimenüüdes ja muuta süsteemiseadeid vastavalt oma eelistustele.
16. **MENU** – ekraanimenüü kuvamine.
17. **EXIT** – kõikidest menüüdest väljumine.
18. **SOURCE** – sissendi/allika menüü kuvamine.
19. **INFO** – vajutage üks kord praeguse/järgmise kanaliteabe kuvamiseks. Vajutage kaks korda hetke teleprogrammi programmeabe kuvamiseks.
20. **ASPECT** – erinevate pildiformaatide vahel valimine.
21. **SLEEP** – vajutage mitu korda erinevate unevalikute vahel valimiseks.
22. **AUDIO** – helikeele muutmine (kui on olemas).
23. **SUBTITLE** – ekraani allosas oleva dialoogi lülitamine (sisse/välja).
24. **TEXT** – teletekstirežiim – teleteksti sisenemine
25. **TEXT HOLD** – teletekstirežiim - hetkel kuvatud lehekülje hoidmine
26. **ZOOM** – sisse suumimine
27. **⏻ DISPLAY** – ekraani väljalülitamine raadio kuulamise ajal
28. **Rec¹** – PVR-i salvestamine
29. **Rec List¹** – avab salvestiste loendi.
30. **⏮** – Olemasoleva peatüki taasalustamine
31. **⏪** – Järgmise peatüki edasilükkumine
32. **■/▲** – taasesitamise lõpetamine / plaadi VÄLJUTAMISEKS vajutage ja hoidke nuppu 4 sekundit.
33. **⏮** – Edasikerimise režiimis esitamine.
34. **⏪** – Tagasikerimise režiimis esitamine.
35. **⏸** – Esitamine/paus
36. **VÄRVINUPUD** – täiendavad teleteksti ja ekraanimenüü funktsioonid

¹ - **saadaval ainult koos PVR-funktsiooniga**

Telerinupud

Vol+ helitugevus vajemaks ja menüü paremale

Vol- helitugevus vaiksemaks ja menüü vasakule

CH+ programm/kanal üles ja menüü üles

CH- programm/kanal alla ja menüü alla

MENU menüü/ekraanimenüü kuvamine

SOURCE sisendallika menüü kuvamine

STANDBY ooteseisundis toide sees/väljas

Režiimi sisendi/allika valimine

Erinevate sisendite/ühenduste vahel valimine.

a. Kasutades puldinuppe

1. Vajutage [SOURCE/ AV] - kuvatakse allikamenüü.
2. Vajutage [▼] või [▲], et valida soovitud sisend.
3. Vajutage [OK].

b. Kasutades telerinuppe

1. Vajutage [SOURCE].
2. Kerige nuppudega CH+/CH- üles/alla vajaliku sisendi/allikani.
3. Vajutage Vol+, et muuta sisend/allikas teile vajalikule.

Ühendused

Erinevatel mudelitel kasutatavad pistikutüübid leiate lk 68. asuvast tabelist.



USB

USB-sisend 1, 2*



HDMI 1, 2, 3 in

HDMI-sisend 1, 2, 3



VGA(PC)

VGA arvutis sisend



VGA (PC) Audio In

3,5 mm arvuti helis sisend



R/L - Video & YPbPr audio In *

Komponent/video helis sisend



Video (CVBS) *

VIDEO-sisend



Mini AV*

Videosisend ja komponent/video helis sisend



Mini YPbPr

Mini komponent HD-sisend



SCART *

SCART-sisend



CI Card IN

CI-sisend



RF In

Raadio-/teleantenni sisend



Sat In *

Satelliitantenni sisend



Digital Optical Audio Out *

Digitaalne optiline väljund



RJ 45 *

Ethernet



Digital COAX Audio Out *

Digitaalne koaksiaalväljund



HEADPHONES

3,5 mm kõrvaklappide väljund

* - Ainult toetatavate seadmete puhul

Telerimenüüs navigeerimine

Menüü avamiseks vajutage pildil nuppu [MENU]. Menüüsse sisenemiseks vajutage [OK]. Kui soovite mõnda vaikeseadet muuta, kasutage kerimisnuppe [▲/▼/◀/▶]. Seadete kinnitamiseks vajutage nuppu [OK]. Menüüst väljumiseks vajutage nuppu [EXIT].

Pilt

Pildirežiim - valige järgmiste algseadete vahel.

- **Standard** - vaikeseaded
- **Dünaamiline** - soovituslik seade kiirelt liikuvate piltide puhul
- **Mahe** - heledamatel toonidel ja vähem erkaste värvide valimine
- **Isiklik** - saate kõiki seadeid käsitsi muuta
- **Sääst** - 15% väiksem energiatarbimine.

Kontrastsus - musta ja valge vahelise tasakaalu muutmine.

Eredus - pildi ereduse suurendamine või vähendamine.

Toon - pildi värvitooni taseme suurendamine või vähendamine (ainult NTSC-signaali puhul)

Värv - värvirikku suurendamine must-valgest alates.

Teravus - pildi teravuse suurendamine või vähendamine.

Värv temp. - valige värvustemperatuur järgnevate algseadete seast.

- **Normaalne** - vaikeseaded
 - **Soe** - suurendab pildi värvigammas punase osakaalu
 - **Külm** - suurendab pildi värvigammas sinise osakaalu
- Kuvasuhe** - pildi kuvasuhe on erinevatel kanalitel/saatejaamadel erinev. Teie vajadustele paremini vastamiseks on mitmeid erinevaid võimalusi.
- **Auto**-kuvab tavaliselt parima pildiformaadi. Selliselt on pilt õiges asendis. All/üleväl või külgedel võivad olla mustad ribad.

- **4:3** - kuvab 4:3 pildi selle algse suuruses. 16:9 ekraani täitmiseks on külgedele kuvatud mustad triibud.

- **16:9** - täidab ekraani tavapärase 16:9 signaaliga.

- **Suum 1/2** - pilt on õiges proportsioonis, kuid seda on ekraani täitmise huvides suurendatud.

- **Punkthaaval (HDMI)** - kuvab pildi selle algse kuvasuhte ilma midagi muutmata.

- **Täisekraan** - venitab signaali, et täita terve ekraan.

Müra tõrje - mürasummutuse sisse/välja lülitamine.

Heli

Helirežiim - valige järgmiste algseadete hulgast

- **Standard** - vaikeseaded
- **Muusika** - muusika rõhutamine hääle üle
- **Film** - pakub filmidele loomutruud ja täielikku heli
- **Isiklik** - valib teie personaalsed heliseaded
- **Sport** - rõhutab heli spordisaadete puhul

NÕUANNE: Kõrgete ja madalate sageduste tasemeid

saab muuta ainult helirežiimi „Personal“ valimisel.

Treble - esitatava heli kõrgete sageduste taseme muutmine.

Bass - esitatava heli madalate sageduste taseme muutmine.

Balans - heli tasakaalupunkti liigutamine vasaku ja parema kõlari vahel.

Autom. helitugevuse tase - kui on valitud „on“, jääb helitugevus sõltumata sisendist/allikast samale tasemele.

Surround Sound - võimaldab teil lülitada ringheliefekti SISSE või VÄLJA.

Digiväljund - see on digitaalne-helisisend. Valige järgmistest valikutest vahel:

- **Väljas** - väljas
- **Auto** - valib automaatselt parimad võimalikud seaded
- **PCM** - valige see valik, kui ühendate teleri digitaalnekaabli abil Stereo Hi-fi allikaga (impulsskoodmodulatsioon (PCM, Pulse-code modulation) on analoogsignaali digitaalne esitamine)

Helikirjeldus - täiendav helirada nägemispuudega inimestele. Saadaval ainult valitud DTV-saadete puhul.

Helikirjelduse helitugevus - helikirjelduse heliraja helitugevuse muutmine

Heliviivitus (ms) - võimaldab kasutajal muuta heliseadet, et sünkroonida pilti ja heli teleri kõlarite puhul.

SPDIF viivitus (ms) - võimaldab kasutajal muuta heliseadet, et sünkroonida pilti ja heli digitaalse heliväljundi kaudu ühendatud väliste kõlarite puhul.

Arvuti

Autom. regul. - võimaldab teil telerit automaatselt konfigureerida arvutiekraanina kasutamiseks.

H-nihe - muudab pildi horisontaalset asetust.

V-nihe - muudab pildi vertikaalset asetust.

Suurus - pildi suuruse muutmine.

Faas - pildi müra vähendamiseks faasi viivitusaja muutmine.

NÕUANNE: Kui arvutit teatud aja kestel ei kasutata, lülitub teler „unerežiimi“ (ekraan lülitub energia säästmiseks välja).

Tagasilülitumiseks vajutage ooterežiimi nuppu.

NÕUANNE KUI: 10 sekundi jooksul ei vajutata ühtegi nuppu, sulgub menüü automaatselt. Teil on võimalik muuta menüü automaatse sulgumiseni kuluvat aega – vt jaotist „OSD Timer“.

Kanal

DVB Antenn* - DTV-signaali tüübi seadmine

- **Maapealne** - maapealne levi (DVB-T)
- **KAABEL** - kaabel (DVB-C)

Autom. häälestamine - võimaldab häälestada teleril uuesti kõik digikanalid, digiraadiojaamad ja analoogkanalid.

Analoogi manuaalne häälestamine - võimaldab analoogsignaali käsitsi häälestada.

Digitaali manuaalne häälestamine - võimaldab digisignaali käsitsi häälestada.

Kanali muutmine - võimaldab lemmikkanalid kustutada, vahelle jätta ja lisada.

Signaali teave - DVB-signaali puudutatav teave.

CI teave - tasuliste teenuste puhul on nõutav „nutikaardi“ sisestamine telerisse. Kui tellite vaatamiskorrapõhise teenuse, annab teenusepakkuja teile „CAM-i“ ja „nutikaardi“. CAM-i saab seejärel sisestada ÜHISLIIDESPORTI (CI Card In).

Salvestus loend - salvestatud telesaadete loend.

Planeeritud loend - loetleb teie saadete meeldetuletused.

Taldriku seadistamine** - see menüü on kasutatav ainult DVB-S2 režiimis. Võite valida satelliiditüübi, teie transponderi, LNB-tüübi jne.

* - **Ainult DVB-T2 tuuneriga mudelitel**

** - **Ainult DVB-S tuuneriga mudelitel**

Lukk

Süsteem lukk - võimaldab teil menüüd lukustada või lukust vabastada. Teil palutakse sisestada 4-kohaline parool. Kasutage parooli sisestamisel loobumiseks ◀-nuppu. Kustutamiseks kasutage ▶-nuppu. Vaikeparool on 0000.

Määra parool - vaikeparooli muutmiseks.

Kanali lukk - konkreetsete telekanalite lukustamine.

Vanemliik kontroll - telekanalite lukustamine vanusepiirangu alusel.

Nupulukk - telerinuppude lukustamine.

- **Väljas** - kõik telerinupud on lukustamata
- **Osaline** - ainult ooterežiimi nupp ei ole lukustatud
- **Täis** - kõik telerinupud on lukustatud

Aeg

Kell - kuupäeva ja kellaaja määramine. DVB-režiimis seadistatakse kuupäev ja kellaeg automaatselt.

Väljalülitamisae - võimaldab teil valida konkreetse aja, millal teler välja lülitub.

Sisselülitamisae - võimaldab teil valida konkreetse aja, millal teler sisse lülitub; valitud ajal kuvatakse telekanal ning lülitatakse sisse allikas ja helitugevus. Funktsiooni on võimalik seejärel seadistada kordama toimingut iga päev või ainult konkreetset päeval.

Unetaimer - võimaldab teil seadistada unetaimerit, mille puhul lülitub teler välja pärast määratud aja möödumist. Väljas -> 10 min -> 20 min -> 30 min -> 60 min -> 90 min -> 120 min -> 180 min -> 240 min.

OSD timer - võimaldab teil valida, kua ekraanimenüü on ekraanile kuvatud.

Autom. ooteseisund - automaatse ooterežiimi muutmise tunnistamise sammudega: Väljas -> 3 h -> 4 h -> 5 h.

Ajavöönd - oma ajavööndi muutmiseks.

Võrk*

IP-konfiguratsioon - kohtvõrgu ühenduse seaded

- **Auto** - ühendab teleri automaatselt teie koduvõrguga (see on vaikeseade ja väga soovitatud)

- **Käsitsi** - lubab teil muuta käsitsi IP, võrgumaski, lüüsi ja DNS-i teavet.

Network info - teave võrguseadete kohta

Network test - võrguühenduse testimine

* - **LAN/Ethernet porti kasutatakse ainult DVB-T2 teenuste jaoks. Seda ei ole soovitatav kasutada interneti/võrgu jaoks.**

Seaded

Keel - võimaldab teil muuta menüükeelt.

Helikeeled - võimaldab teil muuta valitud DVB-kanalite heli keelt.

Subtiitri keel - võimaldab teil valida subtiitrite keelt valitud DVB-kanalites.

Kuulmispuue - kui kanal pakub tuge kuulmispuudega vaatajatele, saab nuppu „Subtitle“ vajutades subtiitrid heliliselt esitada. Kui seate valiku Hearing Impaired seadeks

ON ja lülitute kanalile, mis toetab kuulmispuudega inimeste subtiitrite, aktiveeruvad sellised subtiitrid automaatselt.

Sinine ekraan - muudab tausta, kui läbipaistva ja sinise tausta vahel puudub sisend (saadaval ainult osade allikate puhul).

PVR failisüsteem - PVR-salvestamise valikud.

- **Vali plaat** - USB-porti ja kettasätesiooni valimine
- **Ajanihke suurus** - ajanihke ajapikkuse määramine.
- **Vorming** - võite vormindada ühendatud USB-mäluseadet vastavalt FAT 32 failisüsteemile.

HOIATUS! KÕIK USB-L LEIDUVAD ANDMED KUSTUTATAKSE

– **Kiirus** - kontrollib ühendatud USB-mäluseadmete kirjutuskiirust.

Esmakordne installimine - käivitab esmakordse installimise.

Tarkvara uuendamine (USB) - aegajalt laseme teleri töö

parendamiseks välja püsivara uue versiooni (saadaval allalaadimiseks).

Selle menüü abil saate installida telerisse uue tarkvara/püsivara.

Edasised installimisjuhised on koos püsivara. Võtke ühendust

abilinija või uurige lähemalt veebisaiti 'www.sharp.eu'.

Lähtesta teler - lähtestab menüüd tehaseadetele.

HDMI CEC* - võimaldab teil teleri puldiga juhtida

HDMI abil teleriga ühendatud seadmeid.

– **Autom. ooteseisund*** - HDMI CEC abil ühendatud

seadmete automaatselt sisse/välja lülitamine

– **Seadmete loend*** - võimaldab teil pääseda seadmete

menüüsse ja teleri puldiga menüüd juhtida.

– **HDMI ARC*** - saadab raadiolevi-/satelliittelevisiooni kaudu

AV-ressiiverisse ilma täiendavaid helikaableid kasutamata;

funktsioon on saadaval ainult HDMI 2 väljundis.

* **Ühendatud seade peab toetama HDMI CEC-i.**

LED-i olek - võimaldab kasutajal lülitada teleri kasutamise ajal LED toite

indikaatoritule SISSE või VÄLJA. (Kui selle suvandi seadeks on valitud OFF

(VÄLJAS), vilgub LED toite indikaatorituli puldi kasutamisel ühe korra)

Versiooniteave - näitab teleri tarkvara versiooni

Kaupluserežiim* - kaupluse demonratsioonrežiimi

SISSE/VÄLJA lülitamine

* - **kasutatav ainult juhul, kui esmakordsel installimisel valiti kaupluse demonratsioonrežiim.**

7 päeva telekava

Telekava on kasutatav digiTV režiimis. Telekava sisaldab teavet tulevaste teleprogrammide kohta (kui digikanal seda toetab).

Võite vaadata kõikide programmide ja kõikide kanalite algus- ja lõppaega järgmise 7 päeva ulatuses ning seada meeldetuletusi.

1. Vajutage [TV GUIDE]. Ekraanile ilmub järgmise 7 päeva telekava.

2. Navigeerige menüüs nupudega ▲/▼/◀/▶.

Nüüd võite teha järgmist

Salvestada valitud telekanali ja telesaate, vajutades PUNAST nuppu.*

Seada meeldetuletus, vajutades ROHELIST.

Vaadata eelmist päeva, vajutades KOLLAST.

Vaadata järgmist päeva, vajutades SINIST. [INFO] näitab detailset teavet valitud postituse kohta

3. Vajutage [EXIT], et väljuda 7 päeva telekavast.

* - **ainult salvestamisfunktsiooniga mudelitel**

USB-režiim / meediamängija

USB-režiimi abil on võimalik taasesitada erinevat tüüpi sisu, mida olete oma USB-mälupulgale talletanud. USB-aliikale lülitumisel ilmub ekraanile USB-režiimi menüükuva. Sisu jagatakse failitüübi alusel kategooriateks Photo (Foto), Music (Muusika), Movie (Video) ja Text (Tekst).

1. Menüüdes liikumiseks saate kasutada kerimisnuppe ▲/▼/◀/▶. Esitamiseks/vaatamiseks vajaliku faili kinnitamiseks vajutage nuppu [OK].

2. Valige vajalik draiv. (Kui draivil on ainult üks sektsioon, näete ainult ühte faili.)

3. Nüüd pääsete failile juurde. Vaatamiseks vajutage OK.

4. Vaatamise ajal saate faili taasesitusrežiime juhtida kas puldi juhtnuppudega või kuvades ekraanile taasesitamise navigatsioonimenüü ning valides ekraanile kuvatud nuppe

▲/▼/◀/▶ ja [OK]

MÄRKUS USB: pikendusjuhtmeid ei soovitata kasutada

kuna need võivad vähendada pildi/heli kvaliteeti ja USB-sisu esitamise ajal võib ette tulla seiskumisi.

USB-le salvestamine - digirežiim*

Sellel teleril on sisseehitatud USB-le salvestamise võimalus. Seda funktsiooni saab kasutada digirežiimis koos sobiva USB-mälupulga või USB-kõvakettaga. Sellise salvestamisvõimaluse eelised on järgmised.

- Otsesaate ajutine peatamine ja seejärel uuesti taasesitamine, edasi- ja tagasikerimine (kuni otsesaateni).
 - Ühe nupuga salvestamine, kui olete otsustanud, et soovite esitatavat saadet salvestada.
 - Lihtsalt programmeeritav salvestamine 7 päeva telekavas.
- Toote iseloomust tulenevalt on vaja kasutada suure kiirusega USB-mälupulka (kuna teler salvestab mälupulgale ja loeb mälupulgalt samaaegselt, ei pruugi osad mälupulgad selleks sobida).
- Minimaalsed tehnilised andmed - USB-mälupulk
- **Lugemiskiirus** - 20 MB/s (megabaiti sekundis)
 - **Kirjutamiskiirus** - 6 MB/s (megabaiti sekundis)

Otsesaate peatamine (ajanihe) *

Otsesaate peatamine on väga lihtne.

- Vajutage esitamise/paus nuppu – telesaade peatub ja algab otsesaate salvestamine. Vaatamise jätkamiseks vajutage uuesti esitamise/paus nuppu.
- Salvestises edasiliikumiseks (näiteks reklaamide vahelejätmiseks) vajutage edasikerimise nuppu.
- Salvestises tagasiliikumiseks vajutage (näiteks, kui olete liiga kaugele edasi kerinud) tagasikerimise nuppu.

NÕUANNE: Teleri ooterežiimile lülitades või kanalit vahetades kustutatakse ajanihke mälu. Ajanihke taaskäivitamiseks tuleb vajutada esitamise/paus nuppu.

Ühe nupuga salvestamine

Mingil hetkel võib teil olla vajalik alustada vaatava kanali salvestamist. Selleks tuleb lihtsalt vajutada nuppu [REC].

NÕUANNE: Sellel teleril on üks teletuuner, mistõttu saab see seade salvestada ainult kanalit, mida vaatate või ühte kanalit ooterežiimis.

MÄRKUS: USB-salvestamisfunktsioon on kasutatav ainult digiTV režiimis. Autoriõiguseaduste ja ebaseadusliku kopeerimise/salvestamise tõttu ei ole teistelt sisend-/väljundallikalt või teistele sisend-/väljundallikatele salvestamine võimalik.

* - **ainult sisseehitatud PVR-funktsiooniga seadmetel**

Kaubamärk	SHARP					
Mudel	LC-32CHE5100E(W) LC-32CHE5111E(W) LC-32CHE5112E(W)	LC-32CFE5100E(W) LC-32CFE5102E(W) LC-32CFE5111E(W) LC-32CFE5112E(W)	LC-40CFE5100E LC-40CFE5111E LC-40CFE5112E	LC-43CFE5100E LC-43CFE5111E LC-43CFE5112E	LC-49CFE5001E LC-49CFE5002E	LC-50CFE5101E LC-50CFE5102E LC-50CFE5111E LC-50CFE5112E
Energiatõhususe klass	A+	A+	A+	A+	A+	A+
Ekraani nähtava osa suurus (diagonaal)	32" / 81cm	32" / 81cm	40" / 100cm	43" / 109cm	49" / 123cm	50" / 127cm
Võimsustarve sisse lülitatud režiimis	31,0 W	31,0 W	45,0 W	41,0 W	67,0 W	58,0 W
Aastane energiatarbimus*	45 kWh	45 kWh	66 kWh	60 kWh	98 kWh	85 kWh
Energiatarbimus ooteseisundis**	<0,50 W	<0,50 W	<0,50 W	<0,50 W	<0,50 W	<0,50 W
Energiatarbimus välja lülitatud olekus	N/A					
Ekraani lahutusvõime	1366 (H) x 768 (V)	1920 (H) x 1080 (V)	1920 (H) x 1080 (V)	1920 (H) x 1080 (V)	1920 (H) x 1080 (V)	1920 (H) x 1080 (V)

* - *Energiatarbimus XYZ kWh aastas põhineb 4 tundi päevas 365 päeva aastas töötaval teleril. Tegelik energiatarbimus sõltub teleri tegelikust kasutusest.*



** - *kui teler on puldiga välja lülitatud ja ükski funktsioon ei tööta.*

Meedia	Faili laiend	Codec		Märkus
		Video	Heli	
Film	.mpg	MPEG-1, MPEG-2	MP3, WMA, AAC, AC3	Maks. lahutusvõime: 1920x1080 maks. andmekiirus: 40 Mbit/s
	.avi	Xvid, MJPEG, MPEG-4 SP/ASP, H.264		Maks. lahutusvõime: 1920x1080 maks. andmekiirus: 20 Mbit/s
	.ts	MPEG-2, H.264		
	".mov/ .mkv"	MPEG-4 SP/ASP, H.264		
	.dat	MPEG-1		
	.mp4	MPEG-4 SP/ASP, H.264 MPEG-1, MPEG-2		
	.vob	MPEG-2		
Muusika	.mp3	-	MP3	Diskreetimissagedus 8-48 kHz Bitikiirus: 32-320 kbit/s Kanal: Mono/Stereo
	.wma	-	WMA	
	".m4a/ .aac"	-	AAC	Diskreetimissagedus 16-48 kHz Bitikiirus: 32 k ~ 442 kbit/s kanal: Mono/Stere
Foto	".jpg/ .jpeg"	Progressive JPEG		Maks. lahutusvõime: 1024x768
		Baseline JPEG		Maks. lahutusvõime: 8192x8192
	.bmp	BMP		Maks. lahutusvõime: 6500x6500 Pikseli sügavus 1/4/8/16/24/32 bpp
	.png	Järjestlaotusega		Maks. lahutusvõime: 3000x3000
Ülerealotusega			Maks. lahutusvõime: 1500x1500	

Technical specification | Teknisk spesifikasjon | Teknisk specifikation | Teknisk specifikation | Tekniset tiedot | Tehniskās specifikācijas | Techninés specifikacijos | Tehnilised andmed

Model	TUNER	HDMI Input	USB Input	RF Input - (Analog /Digital)	Sat. Input	CI Card Input	SCART Input	VGA/PC Input	Composite/CVBS Video Input	Mini AV - Composite/CVBS Video In. + R/L Audio in. for Composite/CVBS & Component/YpBPr	Mini Component/YpBPr Input	3.5mm Audio Input (for PC/VGA)	R/L Audio input for Composite/CVBS & Component YpBPr	COAX Audio output	Optical Audio output	3.5 mm headphones output	RJ 45
LC-32CHE5100E(W)	T/C	x3	x1	x1	-	x1	-	x1	x1 ¹	x1 ²	x1	x1	x1 ¹	x1	-	x1	-
LC-32CHE5111E(W)	T/C/T2	x3	x2	x1	-	x1	x1	x1	-	x1	x1	x1	-	-	x1	x1	x1
LC-32CHE5112E(W)	T/C/T2/S2	x3	x2	x1	x1	x1	x1	x1	-	x1	x1	x1	-	-	x1	x1	x1
LC-32CFE5100E(W)	T/C	x3	x1	x1	-	x1	-	x1	x1 ¹	x1 ²	x1	x1	x1 ¹	x1	-	x1	-
LC-32CFE5102E(W)	T/C/S2	x3	x1	x1	x1	x1	-	x1	-	x1	x1	x1	-	x1	-	x1	-
LC-32CFE5111E(W)	T/C/T2	x3	x2	x1	-	x1	x1 ²	x1	x1 ¹	x1 ²	x1	x1	x1 ¹	-	x1	x1	x1
LC-32CFE5112E(W)	T/C/T2/S2	x3	x2	x1	x1	x1	x1	x1	-	x1	x1	x1	-	-	x1	x1	x1
LC-40CFE5100E	T/C	x3	x1	x1	-	x1	-	x1	x1 ¹	x1 ²	x1	x1	x1 ¹	x1	-	x1	-
LC-40CFE5111E	T/C/T2	x3	x2	x1	-	x1	x1	x1	-	x1	x1	x1	-	-	x1	x1	x1
LC-40CFE5112E	T/C/T2/S2	x3	x2	x1	x1	x1	x1	x1	-	x1	x1	x1	-	-	x1	x1	x1
LC-43CFE5100E	T/C	x3	x1	x1	-	x1	-	x1	x1 ¹	x1 ²	x1	x1	x1 ¹	x1	-	x1	-
LC-43CFE5111E	T/C/T2	x3	x2	x1	-	x1	x1	x1	-	x1	x1	x1	-	-	x1	x1	x1
LC-43CFE5112E	T/C/T2/S2	x3	x2	x1	x1	x1	x1	x1	-	x1	x1	x1	-	-	x1	x1	x1
LC-50CFE5101E	T/C/T2	x3	x2	x1	-	x1	-	x1	-	x1	x1	x1	-	-	x1	x1	x1
LC-50CFE5102E	T/C/T2/S2	x3	x2	x1	x1	x1	-	x1	-	x1	x1	x1	-	-	x1	x1	x1
LC-50CFE5111E	T/C/T2	x3	x2	x1	-	x1	x1	x1	-	x1	x1	x1	-	-	x1	x1	x1
LC-50CFE5112E	T/C/T2/S2	x3	x2	x1	x1	x1	x1	x1	-	x1	x1	x1	-	-	x1	x1	x1
LC-49CFE5001E	T/C/T2	x3	x2	x1	-	x1	-	x1	-	x1	x1	x1	-	-	x1	x1	x1
LC-49CFE5002E	T/C/T2/S2	x3	x2	x1	x1	x1	-	x1	-	x1	x1	x1	-	-	x1	x1	x1

^{1,2} - Available only as option 1, or as option 2 | Bare tilgjengelig som alternativ 1 eller 2 | Endast tillgängligt som alternativ 1, eller som alternativ 2 | Er kun tilgjengelige som option 1 eller option 2 | Saatavilla vain vaihtoehtona 1 tai vaihtoehtona 2 Saatavilla vain malleille | Galima naudoti tik kaip 1 ar 2 parinktį | Pieejams tikai kā 1. iespēja vai 2. iespēja | Saadaval ainult 1. valikuna või 2. valikuna

Model Modell Modell Model Mali Modelis Modelis Model					
LC-32CHE5100E(W) LC-32CHE5111E(W) LC-32CHE5112E(W)	LC-32CFE5100E(W) LC-32CFE5102E(W) LC-32CFE5111E(W) LC-32CFE5112E(W)	LC-40CFE5100E LC-40CFE5111E LC-40CFE5112E	LC-43CFE5100E LC-43CFE5111E LC-43CFE5112E	LC-49CFE5001E LC-49CFE5002E	LC-50CFE5101E LC-50CFE5102E LC-50CFE5111E LC-50CFE5112E
Audio power Lydeffekt Ljudeffekt Lydeffekt Ääniteho Audio jauda Garso galia Helivõimsus					
2 x 8W					
Voltage Spenning Spänning Spænding Jännite Spriegums [tampa Pinge					
AC 220V~240V; 50/60Hz;					
Power consumption Strømförbruk Strömförbrukning Strømförbrug Virrankulutus Energijas patēriņš Energijos sąnaudos Võimsustarve					
(Ecohome/Standard/Max/Standby/Annum); EEI (Ecohome/Standard/Max/Standby/Annum); EEI (Ecohome/Standard/Max/Standby/Är); EEI (Ecohome/Standard/Maks./Slukket/Standby/pr. år); EEI (Ecohome/Standard/Max/Standby/Annum); EEI (Eko māja/standarta/maks./gaidstāve/gads); EEI (Ecohome režīmu/Standartiniu režīmu/Maksimalios/Budėjimo režīmu/Metinės); EEI (Ecohome/Standard/Maks./Ootel/Aastas); EEI					
31/45/70/ <0,5W / 45kWh; A+	31/45/70/ <0,5W / 45kWh; A+	45/65/80/ <0,5W / 66kWh; A+	41/50/70/ <0,5W / 60kWh; A+	67/95/110/ <0,5W / 98kWh; A+	58/80/100/ <0,5W / 85kWh; A+
					
1366 x 768	1920 x 1080	1920 x 1080	1920 x 1080	1920 x 1080	1920 x 1080
					
32" / 81cm	32" / 81cm	40" / 100cm	43" / 109cm	49" / 123cm	50" / 127cm
					
300 cd/m ²	280 cd/m ²	280 cd/m ²	300 cd/m ²	300 cd/m ²	280 cd/m ²

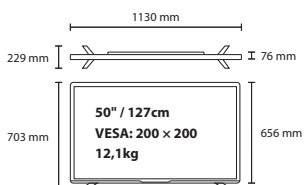
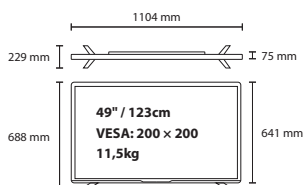
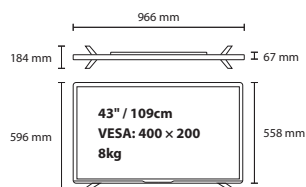
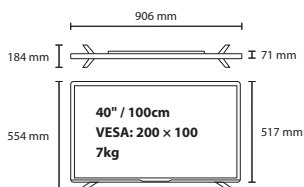
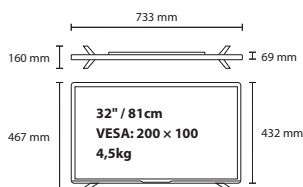

Stand Installation

Installasjon av stativet

Stativinstallasjon

Montering af stativ

Vakioasennus

Stativa piestiprinäšana

Stovo montavimas

Aluse paigaldamine

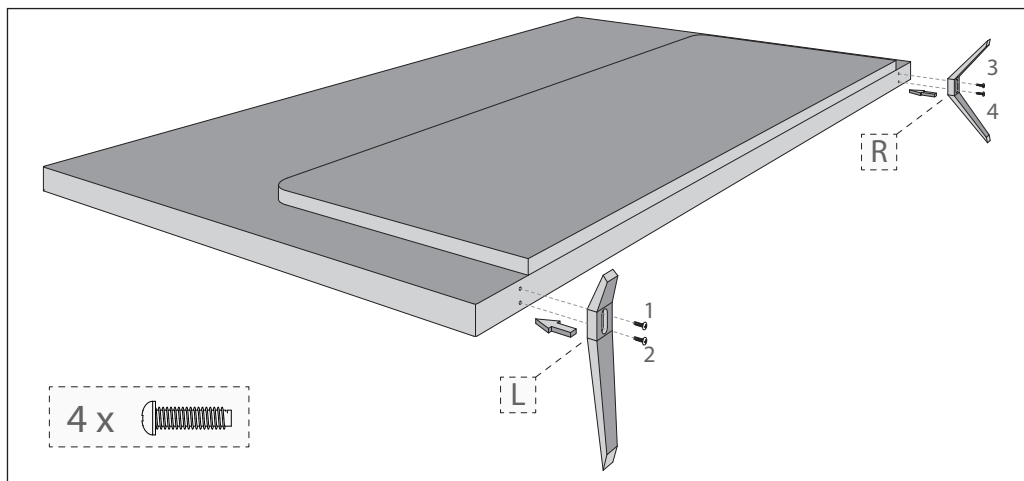

English: To assemble the base stand to the TV you will need a cross head screwdriver. To avoid damage to the TV screen during assembly ensure the TV is placed on a soft flat surface with the LCD screen facing downwards.

Norsk: Bruk en stjerneskrutrekker for å montere stativet. For å unngå skade på TV-skjermen under montering, sørg for at TV-en er plassert på en myk flat overflate med LCD-skjermen vendt nedover.

Svenska: För att montera basstativet till TV:n behöver du en stjärnskruvmejsel. För att undvika skador på TV-skärmen under montering se till att TV:n är placerad på en mjukt plan yta med LCD-skärmen nedåt.

Dansk: Til montering af stativet til TV'et skal du bruge en krydskærvs-skruetrækker. For at undgå skader på TV-skærmen under monteringen skal du sørge for, at TV'et er placeret på en blød, flad overflade med LCD-skærmen nedad.

Suomi: Jalusta kiinnitetään televisioon ristipäämeisselillä. Ehkäise TV-näytön vahingoittuminen kokoonpanon aikana asettamalla se tasaiselle pinnalle nestekidenäyttö alaspäin.

Latviski: lai televizoram uzstādītu pamatnes statīvu, nepieciešams krusteniskais skrūvgrēzis. Lai salikšanas laikā nesabojātu televizoru, nodrošiniet, ka televizors tiek novietots uz mīkstas un līdzenas virsmas ar LCD ekrānu uz leju.

Lietuviškai: norint sumontuoti televizoriaus stovą, reikės atsuktuvo kryžmine galvute. Kad nepažeistumėte televizoriaus ekrano, LCD ekraną guldykite ant minkšto, lygaus pagrindo.

Eesti keel: Teleri põhialuse kokkupanemiseks vajate ristpeaga kruvi-keerajat. Paigaldamise ajal teleriekraani mitte kahjustamiseks tuleb teler asetada ekraan allapoole pehmele tasasele pinnale.

UMC Poland sp. z o.o.

Ostaszewo 57B, 87-148 Łysomice,
Poland

Assembled in Europe

This is Why

www.sharp.eu

SHARP

CE



SHA-MAN-0014