

Rowenta

BRUSH ACTIV'

VOLUME & SHINE

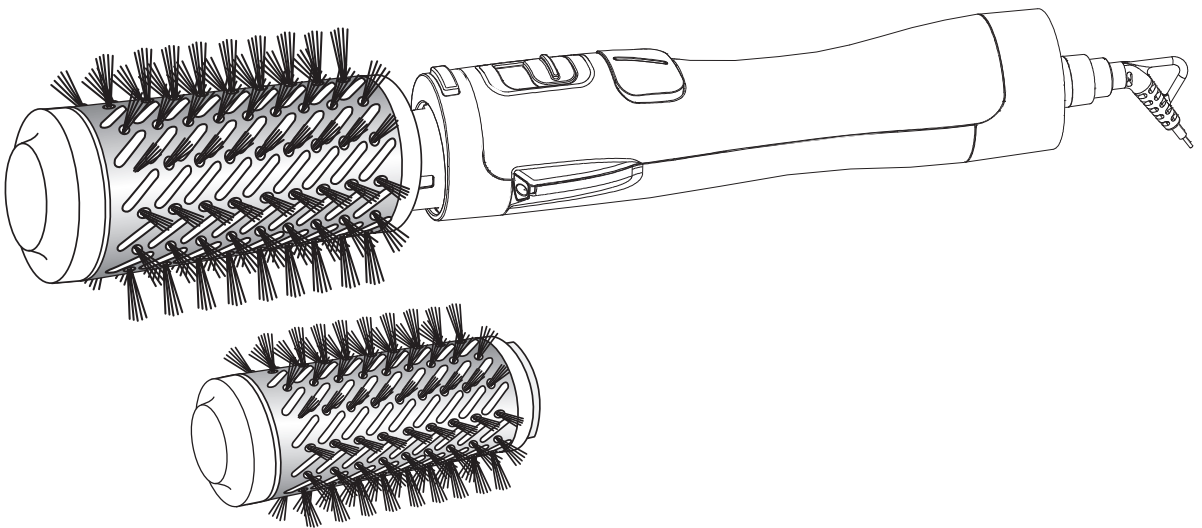

Notice d'emploi
Instructions for use
Gebruiksaanwijzing
Gebrauchsanweisung
Istruzioni per l'uso
Modo de empleo
Instruções de utilização
Οδηγίες χρήσεως
Kullanma talimatı
دليل الاستعمال
دستور العمل استفاده

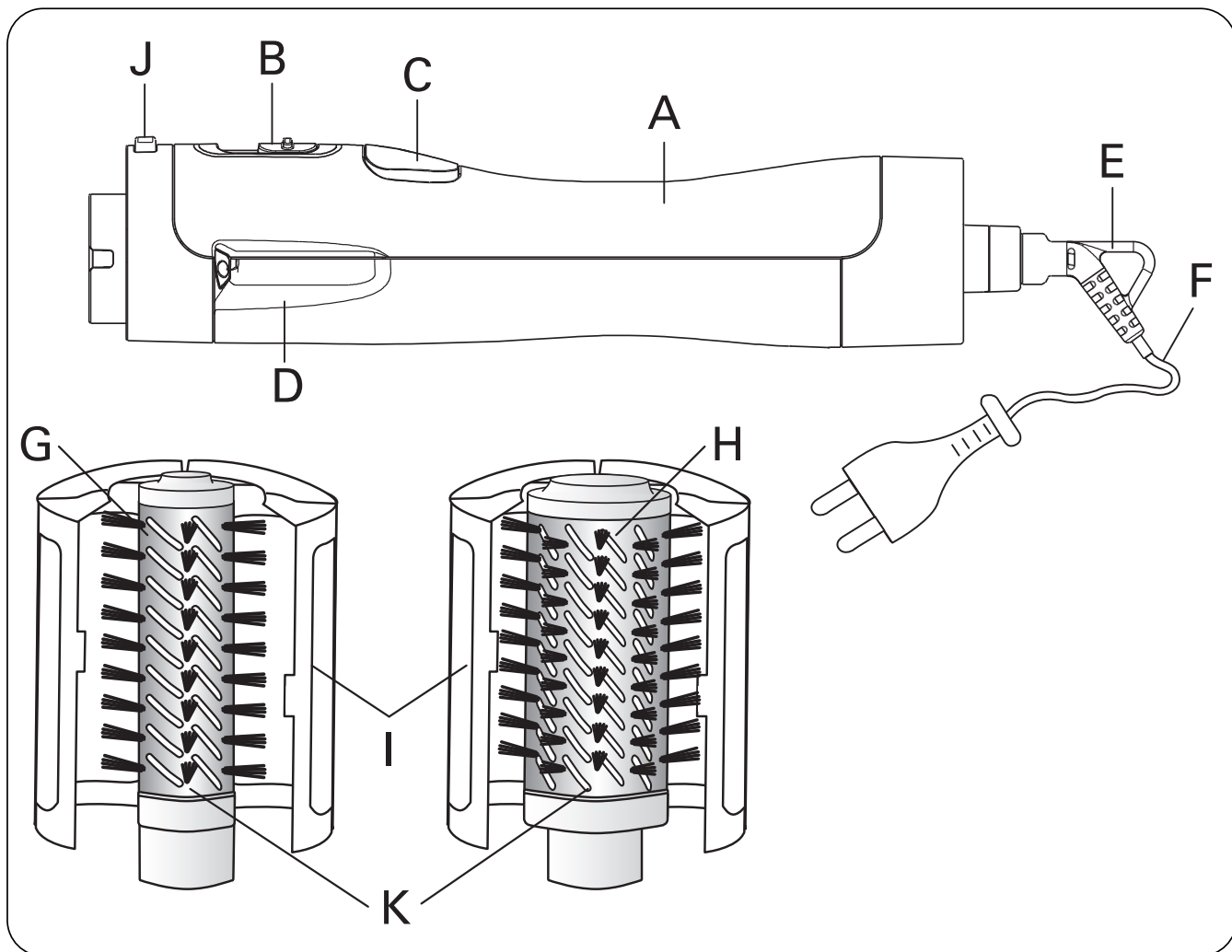

FR 1. DESCRIPTION GENERALE

- A – Corps de l'appareil
- B – Bouton marche/arrêt, vitesses flux d'air
- C – Sélecteur sens de rotation des brosses
- D – 2 Boosters d'ions
- E – Anneau de suspension
- F – Cordon d'alimentation
- G – Brosse petit diamètre
- H – Brosse gros diamètre
- I – Protections (2) des brosses
- J – Bouton de verrouillage/déverrouillage de la brosse
- K – Revêtement céramique

EN 1. GENERAL DESCRIPTION

- A – Appliance body
- B – ON/OFF button, blowing speeds
- C – Brush rotation direction control
- D – 2 IonBoosters
- E – Hanging ring
- F – Power cord
- G – Small diameter brush
- H – Large diameter brush
- I – Brush protectors (2)
- J – Brush lock/release button
- K – Ceramic coating

NL 1. ALGEMENE BESCHRIJVING

- A – Apparaat
- B – Aan/uit-knop, snelheden luchtstroom
- C – Keuzeschakelaar draairichting borstels
- D – 2 ionenboosters
- E – Ophangring
- F – Netsnoer
- G – Borstel met kleine diameter
- H – Borstel met grote diameter
- I – Beschermkappen (2) van de borstels
- J – Vergrendelings-/ontgrendelingsknop van de borstel
- K – Keramische coating

DE 1. ALLGEMEINE BESCHREIBUNG

- A – Gehäuse des Geräts
- B – Ein/Ausschalter, Gebläsestufen
- C – Wahltaaste für die Drehrichtung der Bürsten
- D – Ionen-Anreicherung
- E – Wandhalterungsöse
- F – Netzzuleitung
- G – Bürste mit kleinem Durchmesser
- H – Bürste mit großem Durchmesser
- I – Borstenschutz (2)
- J – Knopf zum Ver- und Entriegeln der Bürste
- K – Keramik Beschichtung

IT 1. DESCRIZIONE GENERALE

- A – Corpo dell'apparecchio
- B – Pulsante di Avvio/Arresto, velocità del flusso d'aria
- C – Selettore senso di rotazione delle spazzole
- D – 2 generatori di ioni
- E – Anello di sospensione
- F – Cavo di alimentazione
- G – Spazzola di piccolo diametro
- H – Spazzola di grande diametro
- I – Protezioni (2) delle spazzole
- J – Manopola di blocco/sblocco della spazzola
- K – Rivestimento in ceramica

ES 1. DESCRIPCIÓN GENERAL

- A – Cuerpo del aparato
- B – Botón on/off, velocidades del flujo del aire
- C – Selector sentido de rotación de los cepillos
- D – 2 propulsores de iones
- E – Anilla de sujeción
- F – Cable de alimentación
- G – Cepillo de pequeño diámetro
- H – Cepillo de gran diámetro
- I – Protecciones (2) de los cepillos
- J – Botón de bloqueo / desbloqueo del cepillo
- K – Revestimiento cerámico

PT 1. DESCRIÇÃO GERAL

- A – Corpo do aparelho
- B – Botão ligar/desligar, velocidades de fluxo do ar
- C – Selector do sentido de rotação das escovas
- D – 2 emissores de iões
- E – Anel de suspensão
- F – Cabo de alimentação
- G – Escova de diâmetro pequeno
- H – Escova de diâmetro grande
- I – Protecções (2) das escovas
- J – Botão de bloqueio/desbloqueio da escova
- K – Revestimento em cerâmica

EL 1. ΓΕΝΙΚΗ ΠΕΡΙΓΡΑΦΗ

- A – Σώμα συσκευής
- B – Κουμπι: on/off, ταχΟτητες ροής αέρα
- C – Κουμπί επιλογής φοράς περιστροφής βo υρτσών
- D – 2 παραγωγoί ιόντων
- E – Κρικoς ανάρτησης
- F – Ηλεκτρικό καλώδιο
- G – Βούρτσα μικρής διαμέτρου
- H – Βοίρτσα μεγάλης διαμέτρου
- I – Συστήματα προστασίας (2) βουρτσών
- J – Κουμπί ασφάλισης/απασφάλισης βούρτσας
- K – Κεραμική επικόλυψη

TR

1. GENEL TANIMLAMA

- A - Citiozin gövdesi
 B -Açma/Kapama düğmesi, hava akış hızları
 C - Fırça dönme yönü selektörü
 D- adet 2iyon jeneratör
 E - Asma tılkası
 F - Besleme kordonu
 G - Küçük çaplı fırça
 H - Büyük çoğlu fırça
 I - Fırçaların korumaları (2)
 J- Fırçanın Kilitleme /kilit açma düğmesi
 K - Seramik kaplama

AR

1. وصف عام

- A - هيكل المنتج
 B - زر تشغيل/توقف، سرعة الهواء
 C - زر التحكم باتجاه دوران الفرشاة
 D - مولدان للأيونات المعززة
 E - حلقة للتعليق
 F - سلك توصيل التيار الكهربائي
 G - فرشاة صغيرة القطر
 H - فرشاة كبيرة القطر
 I - غطاء للحماية (٢) للفرشاة
 J - زر قفل/تحرير الفرشاة
 K - طلاء من السيراميك

FA

1- شرح کلی

- A - بدنه دستگاه
 B - دکمه روشن/خاموش، سرعت خروج هوا
 C - کنترل جهت چرخش برس
 D - تولید یون 2 بوستر
 E - حلقه آویز
 F - سیم برق
 G - برس با قطر کوچک
 H - برس با قطر بزرگ
 I - محافظت کننده های برس (٢)
 J - دکمه آزاد کردن/بستن برس
 K - پوشش سرامیک

Vous venez d'acquérir un produit techniquement nouveau !

Un temps d'apprentissage (2 à 3 séances) est normalement nécessaire avant d'en maîtriser parfaitement l'utilisation.

Brush Activ' est une brosse rotative séchante, spécialement conçue pour réaliser votre brushing sans effort et d'un seul geste : plus rapide et facile qu'un brushing traditionnel.

Brush Activ' vous permet simultanément de sécher et de mettre en forme votre coiffure, pour obtenir un résultat parfait, à l'avant comme à l'arrière de la tête.

2. CONSEILS DE SECURITE

- Pour votre sécurité, cet appareil est conforme aux normes et réglementations applicables (Directives Basse Tension, Compatibilité Electromagnétique, Environnement...).
- Les accessoires de l'appareil deviennent très chauds pendant l'utilisation. Evitez le contact avec la peau. Assurez-vous que le cordon d'alimentation ne soit jamais en contact avec les parties chaudes de l'appareil.
- Vérifiez que la tension de votre installation électrique correspond à celle de votre appareil. Toute erreur de branchement peut causer des dommages irréversibles non couverts par la garantie.
- Pour une protection supplémentaire, l'installation d'un dispositif à courant résiduel (RCD) ayant un courant de fonctionnement résiduel nominal n'excédant pas 30 mA est conseillée dans le circuit électrique alimentant la salle de bain. Demandez conseil à l'installateur.
- L'installation de l'appareil, et son utilisation doit toutefois être conforme aux normes en vigueur dans votre pays.
- **ATTENTION** : ne pas utiliser cet appareil près des baignoires, douches, lavabos ou autres récipients contenant de l'eau. 
- Lorsque l'appareil est utilisé dans une salle de bain, débranchez-le après usage, car la proximité de l'eau représente un danger, même lorsque l'appareil est éteint.
- Cet appareil peut être utilisé par des enfants âgés de 8 ans et plus et des personnes ayant des capacités physiques, sensorielles ou mentales réduites ou un manque d'expérience et de connaissances, s'ils ont reçu un encadrement ou des instructions concernant l'utilisation de l'appareil en toute sécurité et comprennent les risques encourus. Les enfants ne doivent pas jouer avec l'appareil. Les enfants ne doivent ni nettoyer l'appareil ni s'occuper de son entretien sans surveillance.
- Cet appareil n'est pas prévu pour être utilisé par des personnes (y compris les enfants) dont les capacités physiques, sensorielles ou mentales sont réduites, ou des personnes dénuées d'expérience ou de connaissance, sauf si elles ont pu bénéficier, par l'intermédiaire d'une personne responsable de leur sécurité, d'une surveillance ou d'instructions préalables concernant l'utilisation de l'appareil. Il convient de surveiller les enfants pour s'assurer qu'ils ne jouent pas avec l'appareil.
- Si le câble d'alimentation est endommagé, il doit être remplacé par le fabricant, son service après-vente ou une personne de qualification similaire, afin d'éviter un danger.
- N'utilisez pas votre appareil et contactez un Centre Service Agréé si : votre appareil est tombé, s'il ne fonctionne pas normalement.

- L'appareil est équipé d'un système de sécurité thermique. En cas de surchauffe (dû par exemple à l'encrassement de la grille arrière), l'appareil s'arrêtera automatiquement : contactez le SAV.
- L'appareil doit être débranché : avant le nettoyage et l'entretien, en cas d'anomalie de fonctionnement, dès que vous avez terminé de l'utiliser.
- Ne pas utiliser si le cordon est endommagé.
- Ne pas immerger ni passer sous l'eau, même pour le nettoyage.
- Ne pas tenir avec les mains humides.
- Ne pas tenir par le boîtier qui est chaud, mais par la poignée.
- Ne pas débrancher en tirant sur le cordon, mais en tirant par la prise.
- Ne pas utiliser de prolongateur électrique.
- Ne pas nettoyer avec des produits abrasifs ou corrosifs.
- Ne pas utiliser par température inférieure à 0 °C et supérieure à 35 °C.

GARANTIE :

Votre appareil est destiné à un usage domestique seulement.

Il ne peut être utilisé à des fins professionnelles.

La garantie devient nulle et invalide en cas d'utilisation incorrecte.

Ces instructions sont également disponibles sur notre site Internet www.rowenta.com.

3. CONSEILS D'UTILISATION

PROTECTION DES BROSSES :

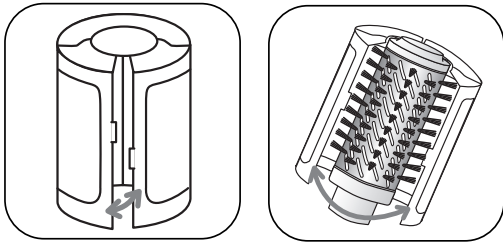

La souplesse des poils des brosses a été spécialement conçue pour une efficacité optimale, tout en préservant la nature de vos cheveux.

- Pour conserver l'efficacité des brosses, replacez-les impérativement dans leur protection (J), après chaque utilisation.
- Ouverture / fermeture des protecteurs.

MISE EN PLACE ET RETRAIT DES BROSSES DE L'APPAREIL (K) :

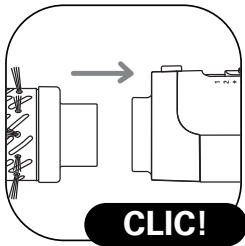

Pour la mise en place :

- Otez le protecteur
- Emboîtez la brosse jusqu'au CLIC.

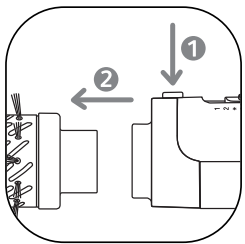

⚠ **RAPPEL** : L'accessoire brosse (H/I) devient très chaud pendant l'utilisation. Attention lors de son retrait.

Pour le retrait :

- Sortez la brosse de son logement.

TEMPERATURE / VITESSE D'AIR (B) :

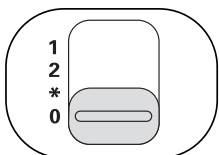

- 1 : température et flux d'air modérés
- 2 : température et flux d'air plus intenses
- * : air froid
- 0 : arrêt de l'appareil

SYSTÈME IONIQUE :

Votre appareil émet automatiquement des ions négatifs qui éliminent l'électricité statique. Vos cheveux rayonnent de brillance et sont plus faciles à démêler.

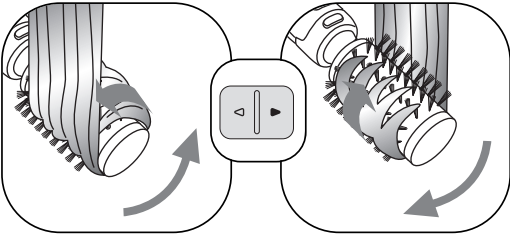

SENS DE ROTATION (C) :

Cette fonction vous permet d'enrouler automatiquement la mèche de cheveux autour de la brosse, pour réaliser votre brushing sans effort.

- Pour déclencher la rotation, pousser le sélecteur (C) dans le sens de rotation désiré (droite ou gauche).
- Maintenir la pression pendant le brushing
- Pour stopper la rotation, relâchez la pression.

COMMENT UTILISER L'APPAREIL ? :

Voici la technique de base pour réussir votre brushing.

SECHAGE ET MISE EN FORME SIMULTANES !

- Après votre shampoing, bien essorer vos cheveux dans une serviette et les démêler soigneusement.

Ne pas utiliser votre appareil sur des cheveux emmêlés, crêpés, ou sur des rajouts de cheveux.

- Vous avez la possibilité de pré-sécher vos cheveux grâce à la fonction séchage (B), (sans brosse) en conservant un cheveu humide.

- Divisez votre chevelure en mèches individuelles de quelques centimètres (cf. chapitre « Astuces du coiffeur ») et travaillez les mèches une par une. Vous pouvez utiliser des pinces pour retenir les autres mèches de cheveux.

- Mettre en place la brosse (gros ou petit diamètre suivant votre longueur de cheveux et l'effet désiré) sur le corps de l'appareil, en l'emboîtant jusqu'au CLIC.

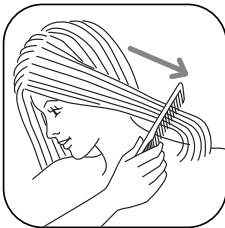

- Placez ensuite la brosse au contact de la mèche de cheveux : la mèche s'enroule automatiquement dans un mouvement souple et continu

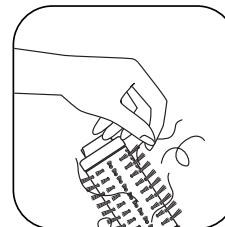
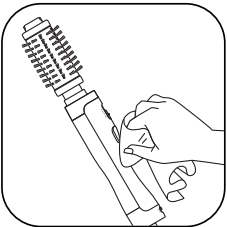

4. ENTRETIEN

ATTENTION ! Toujours débrancher l'appareil avant de le nettoyer.

Nettoyage de l'appareil et des brosses :

- Votre appareil nécessite très peu d'entretien. Vous pouvez le nettoyer à l'aide d'un chiffon sec ou légèrement humide.

- N'utilisez jamais d'alcool pour nettoyer votre appareil.

- Ne plongez jamais votre appareil ou les brosses dans l'eau.

- Prenez bien soin de sécher les parties que vous venez de nettoyer.

- Otez régulièrement les cheveux restés sur les brosses.

5. PARTICIPONS À LA PROTECTION DE L'ENVIRONNEMENT !



① Votre appareil contient de nombreux matériaux valorisables ou recyclables.

➔ Confiez celui-ci dans un point de collecte ou à défaut dans un centre service agréé pour que son traitement soit effectué.

6. EN CAS DE PROBLEME

- « *Mes cheveux s'emmêlent* » :

1. Avez-vous bien démêlé votre chevelure ?
2. Avez-vous pensé à bien séparer les mèches avant de les travailler ?
3. Vous pouvez à tout moment stopper la rotation de la brosse en lâchant le sélecteur de rotation (C), ou en faisant tourner la brosse en sens inverse. Puis retirez la brosse de son logement pour libérer les cheveux.

- « *La rotation des brosses s'arrête* » :

1. Pensez à bien pré sécher et démêler vos cheveux.
2. La mèche n'est-elle pas trop large ? Travaillez une mèche plus petite.

- « *Mon appareil s'arrête de fonctionner* » : la sécurité thermique s'est déclanchée.

1. Débranchez l'appareil
2. Laissez-le refroidir environ 30 minutes avant de le réutiliser.
3. Si le problème persiste, contactez le SAV.

- « *Les poils de la brosse sont couchés* » : Il est important de bien ranger les brosses dans leurs protections fournies à cet effet, après chaque utilisation.

- Si les poils de la brosse étaient couchés avant l'utilisation, ils se redresseront naturellement lors du brushing grâce à l'association du souffle d'air chaud et de la rotation automatique.

Before use, read the instructions for use and the safety instructions carefully.

You have just purchased a technically innovative product!

It is normally necessary to practise using the appliance 2 or 3 times before being able to master the technique for use perfectly.

Brush Activ' is a rotating drying brush, especially designed so that you can blow dry your hair effortlessly and in a single move – quicker and easier than traditional blow drying. Brush Activ' lets you dry and style your hair at the same time, giving a perfect result both at the front and at the back of your hairstyle.

2. SAFETY INSTRUCTIONS

- For your safety, this appliance complies with the applicable standards and regulations (Low Voltage Directive, Electromagnetic Compatibility, Environmental...).
- The appliance's accessories become very hot during use. Avoid contact with the skin. Make sure that the supply cord never comes into contact with the hot parts of the appliance.
- Check that the voltage of your electricity supply matches the voltage of your appliance.
- Any error when connecting the appliance can cause irreparable harm, not covered by the guarantee.
- **For additional protection, the installation of a residual current device (RCD) having a rated residual operating current not exceeding 30 mA is advisable in the electrical circuit supplying the bathroom. Ask for installer for advice.**
- The installation of the appliance and its use must however comply with the standards in force in your country.
- **WARNING: do not use this appliance near bathtubs, showers, basins or other vessels containing water.** 
- This appliance is not intended for use by persons (including children) with reduced physical, sensory or mental capabilities, or lack of experience and knowledge, unless they have been given supervision or instruction concerning use of the appliance by a person responsible for their safety. Children should be supervised to ensure that they do not play with the appliance.

- When the appliance is used in a bathroom, unplug it after use since the proximity of water presents a hazard even when the appliance is switched off.
- This appliance can be used by children aged from 8 years and above and persons with reduced physical, sensory or mental capabilities or lack of experience and knowledge if they have been given supervision or instruction concerning use of the appliance in a safe way and understand the hazards involved. Children shall not play with the appliance. Cleaning and user maintenance shall not be made by children without supervision.
- If the supply cord is damaged, it must be replaced by the manufacturer, its service agent or similarly qualified persons in order to avoid a hazard.
- Stop using your appliance and contact an Authorised Service Centre if:
 - your appliance has fallen.
 - it does not work correctly.
- The appliance is equipped with a heat-sensitive safety device. In the event of overheating (for example if the rear grill is blocked), the dryer will stop automatically: contact the After-Sales Service.
- The appliance must be unplugged:
 - before cleaning and maintenance procedures.
 - if it is not working correctly.
 - as soon as you have finished using it.
 - if you leave the room, even momentarily.
- Do not use if the cord is damaged.
- Do not immerse or put under running water, even for cleaning purposes.
- Do not hold with damp hands.
- Do not hold the appliance by the casing, which is hot, but by the handle.
- Do not unplug by pulling on the cord, rather pull out by the plug.
- Do not use an electrical extension lead.
- Do not clean with abrasive or corrosive products.
- Do not use at temperatures below 0°C and above 35°C.

GUARANTEE: Your appliance is designed for use in the home only. It should not be used for professional purposes. The guarantee becomes null and void in the case of improper usage.

These instructions are also available on our website www.rowenta.com

3. INSTRUCTIONS FOR USE

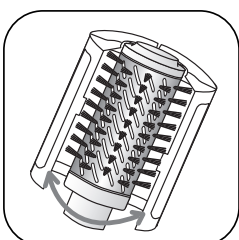
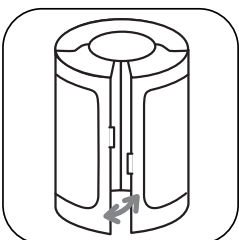

PROTECTING THE BRUSHES:

The softness of the bristles has been especially selected for optimum effect while respecting the condition of your hair.

- To keep the brushes effective, always return them to their protectors (J) after use.
- Opening / closing the protectors

FITTING THE BRUSHES AND REMOVING THEM FROM THE APPLIANCE (K) :

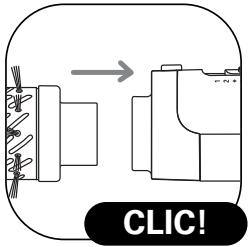

Fitting:

- Remove the protective cover
- Push on the brush until you hear a click.

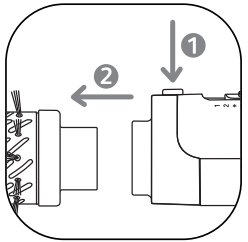

⚠ REMINDER: The brush accessory (H/I) is very hot when in use. Be careful when removing it.

Removing the brush:

- Remove the brush from its recess.

AIR TEMPERATURE / SPEED (B):

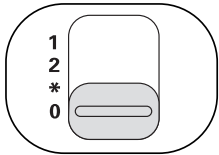

- 1: moderate temperature and blowing speed
- 2: high temperature and blowing speed
- *: cold air
- 0: appliance switched off

IONIC SYSTEM:

your appliance automatically emits negative ions to eliminate static electricity. Your hair will shine and be easier to untangle.

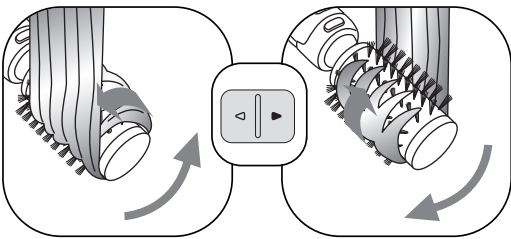

DIRECTION OF ROTATION (C):

This function enables you to automatically wind the section of hair around the brush to blow dry your hair effortlessly.

- To start rotation, press the selector switch (C) in the desired direction of rotation (right or left).
- Keep pressing the switch while blow drying.
- To stop rotation, release the switch.

HOW TO USE YOUR BRUSH? :

This is the basic technique of blow drying.

DRYING AND STYLING IN ONE GO!

- After washing your hair, dry it well in a towel and carefully untangle it.

Do not use your brush on tangled or backcombed hair or on hair extensions.

- You can pre-dry your hair with the drying function (B) (without the brush) while still keeping your hair damp.

- Divide your hair into individual sections a few centimetres wide (see booklet "professional tips") and work on one section at a time. You can use clips to hold up the other sections of hair.

- Fit the brush (large or small diameter, depending on the length of your hair and the desired effect) to the body of the appliance, pushing it until it clicks home.



Bring the brush against the section of hair: the section will automatically wind itself around the brush in a smooth, continuous movement.

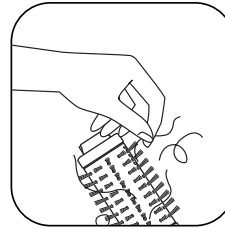
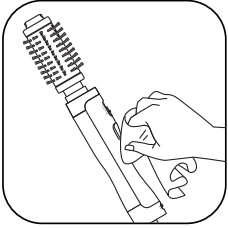

4. CARE

NOTE! Always unplug the appliance before cleaning.

Cleaning the appliance and brushes:

- your appliance requires very little care, it can be cleaned with a dry or slightly damp cloth,

- never use alcohol to clean your appliance,
- never immerse the appliance or brushes in water,
- take care to dry the parts that you have just cleaned,
- from time to time carefully remove any hair left in the brushes.



5. ENVIRONMENT PROTECTION FIRST!

① Your appliance contains valuable materials which can be recovered or recycled.

➔ Leave it at a local civic waste collection point.

6. IN THE EVENT OF A PROBLEM

• *"My hair gets tangled":*

1. Did you untangle your hair properly?
2. Did you separate the sections well before working on them?
3. You can stop the brush rotation at any time by releasing the control button (C), or by reversing the direction of rotation. The brush can then be released from the body of the appliance to free the hair.

• *"The brush stopped rotating".*

1. Remember that your hair must be pre-dried and untangled.
2. Is the section too thick? Work on a smaller section.

• *"My appliance has stopped working".* The thermal safety device has tripped.

1. Unplug the appliance.
2. Leave it to cool for about 30 minutes before using it again.
3. If the problem persists, contact the after-sales service.

• *"The bristles of the brush are lying flat".* It is important to put the brushes away in the protectors supplied for this after every use.

- If the bristles were flattened before use, they will straighten naturally during blow drying thanks to the combination of automatic rotation and hot air.

U heeft zojuist een nieuw apparaat gekocht!

Normaliter heeft u even tijd (2 tot 3 sessies) nodig om hiermee te leren omgaan en het gebruik volmaakt te beheersen.

Brush Activ' is een draaiende, drogende borstel speciaal ontworpen om uw haar moeiteloos in één gebaar te föhnen: sneller en gemakkelijker dan een normale föhnbeurt.

Met Brush Activ' kunt u tegelijkertijd uw haar drogen en in model brengen voor een prachtig resultaat, zowel aan de voor- als achterkant van uw hoofd.

2. VEILIGHEIDSADVIEZEN

- Voor uw veiligheid beantwoordt dit apparaat aan de toepasselijke normen en regelgevingen (Richtlijnen Laagspanning, Elektromagnetische Compatibiliteit, Milieu...).
- De accessoires van het apparaat worden tijdens het gebruik zeer heet. Vermijd contact met de ogen. Zorg dat het netsnoer nooit in contact komt met de hete delen van het apparaat.
- Controleer of de spanning van uw elektriciteitsinstallatie overeenkomt met die van het apparaat. Een verkeerde aansluiting kan onherstelbare schade veroorzaken die niet door de garantie gedekt wordt.
- **Voor extra bescherming wordt aanbevolen om een aardlekschakelaar te installeren met een differentiaalstroom van maximaal 30 mA in het elektrische circuit van de badkamer. Vraag de installateur voor meer advies.**
- De installatie van het apparaat en het gebruik moeten echter beantwoorden aan de in uw land geldende normen.
- **WAARSCHUWING: gebruik dit apparaat niet in de buurt van badkuipen, douches, wasbakken of andere water bevattende reservoirs.** 
- Wanneer het apparaat gebruikt wordt in een badkamer, haal dan de stekker na gebruik uit het stopcontact, aangezien de nabijheid van water gevaar oplevert zelfs wanneer het apparaat is uitgeschakeld.
- Dit apparaat is niet bedoeld om zonder hulp of toezicht gebruikt te worden door kinderen of andere personen, indien hun fysieke, zintuiglijke of mentale vermogen hen niet in staat stellen dit apparaat op een veilige wijze te gebruiken, tenzij zij van tevoren instructies hebben ontvangen betreffende het gebruik van dit apparaat door een verantwoordelijke persoon. Er moet toezicht zijn op kinderen zodat zij niet met het apparaat kunnen spelen.
- Dit apparaat mag gebruikt worden door kinderen vanaf 8 jaar, personen met verminderde fysieke, mentale of zintuiglijke capaciteiten en personen die weinig ervaring of kennis hebben op voorwaarde dat ze onder de supervisie staan van een persoon die verantwoordelijk is voor hen of ze genoeg richtlijnen gekregen hebben om het apparaat veilig te kunnen hanteren en de gevaren kennen. Kinderen mogen niet met dit apparaat spelen. Schoonmaak- en onderhoudswerkzaamheden mogen nooit door kinderen zonder toezicht uitgevoerd worden.
- Indien het netsnoer beschadigd is, moet het vervangen worden door de fabrikant, diens servicedienst of een persoon met een gelijkwaardige kwalificatie, om gevaarlijke situaties te voorkomen.
- Gebruik het apparaat niet meer en neem contact op met een erkende Servicedienst indien:
 - het apparaat gevallen is
 - het niet meer normaal werkt.

- Het apparaat is voorzien van een beveiligingssysteem tegen oververhitting. In geval van oververhitting (bijvoorbeeld omdat het rooster aan de achterzijde vuil is), schakelt het apparaat zich automatisch uit: neem contact op met de consumentenservice.
- De stekker moet uit het stopcontact gehaald worden:
 - vóór het reinigen en onderhoud van het apparaat
 - bij storingen tijdens het gebruik
 - zodra u het apparaat niet meer gebruikt.
- Niet gebruiken wanneer het netsnoer beschadigd is.
- Niet in water onderdompelen of onder de kraan houden, ook niet voor het reinigen.
- Niet vasthouden met vochtige handen.
- Niet bij het kastje vasthouden wanneer dit heet is, maar aan de handgreep.
- De stekker niet uit het stopcontact halen door aan het snoer te trekken, maar alleen via de stekker.
- Geen verlengsnoer gebruiken.
- Niet reinigen met schurende of corrosieve middelen.
- Niet gebruiken bij temperaturen onder 0 °C en boven 35 °C.

GARANTIE: :

Dit apparaat is alleen bestemd voor huishoudelijk gebruik. Het kan niet voor bedrijfsmatige doeleinden gebruikt worden. De garantie is niet geldig in geval van een oneigenlijk gebruik.

3. GEBRUIKSADVIEZEN

BESCHERMING VAN DE BORSTELS:

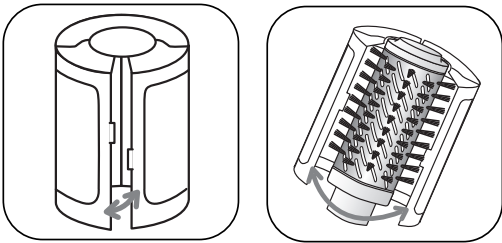

De haren van de borstels zijn expres soepel gehouden voor een optimale functionaliteit en om u haar gezond te houden.

- Om te zorgen dat de borstels in vorm blijven, dient u ze na ieder gebruik in hun beschermkap (I) terug te plaatsen.
- Openen / sluiten van de beschermkappen.

PLAATSEN EN VERWIJDEREN VAN DE BORSTELS IN HET APPARAAT (K) :

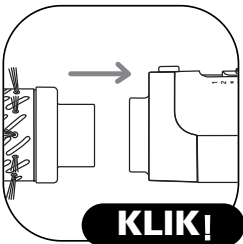

Voor het plaatsen:

- Verwijder de beschermkap.
- Plaats de borstel tot u een KLIK hoort.

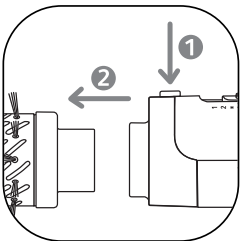

⚠ HERINNERING: Tijdens het gebruik wordt de borstel (G/H) zeer heet. Wees voorzichtig bij het verwijderen hiervan.

Voor het verwijderen:

- Haal de borstel uit zijn zitting.

TEMPERATUUR / LUCHTSNELHEID (B):

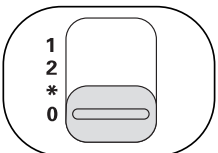

- 1 : gematigde temperatuur en luchtstroom
- 2 : hogere temperatuur en sterkere luchtstroom
- * : koude lucht
- 0 : uitschakeling apparaat

IONIC SYSTEEM:

uw apparaat zendt automatisch negatieve ionen uit, waardoor statische elektriciteit verdwijnt. Uw haar glanst en is eenvoudiger uit te kammen.

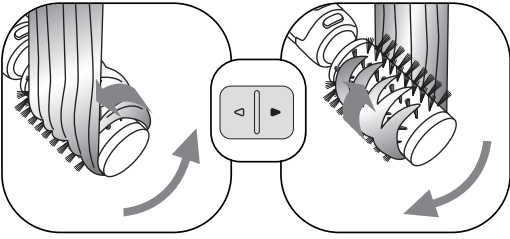
**DRAAIRICHTING (C):**

Met deze functie kunt u automatisch een haarlok rond de borstel wikkelen om moeiteloos te föhnen.

- Om met draaien te beginnen drukt u de keuzeschakelaar (C) in de gewenste draairichting (rechts of links).
- Zorg dat de druk tijdens het föhnen gelijk blijft
- Laat om het draaien te stoppen de druk los.

HOE GEBRUIKT U HET APPARAAT? :

Hierna volgt de basistechniek voor een geslaagd resultaat

TEGELIJKERTIJD DROGEN EN IN MODEL BRENGEN!

- Droog na het wassen het haar goed af met een handdoek en kam het goed uit.
- Gebruik uw apparaat niet voor haar met klitten of getoupeerd haar, noch voor toegevoegde lokken.*
- *Het apparaat geeft u de mogelijkheid het haar voor te drogen (B), zonder borstel. Het haar blijft iets vochtig.*
- Verdeel uw haardos in aparte lokken van enkele centimeters (zie het boekje «Tips van de kapper») en behandel de lokken één voor één. U kunt haarklemmen gebruiken om de andere haarlokken op hun plaats te houden.
- Verdeel uw haardos in aparte lokken van enkele centimeters (zie het boekje «Tips van de kapper») en behandel de lokken één voor één. U kunt haarklemmen gebruiken om de andere haarlokken op hun plaats te houden.
- Plaats vervolgens de borstel tegen de haarlok: de lok rolt automatisch op in een soepele, doorgaande beweging.

**4. ONDERHOUD**

LET OP!: altijd de stekker uit het stopcontact halen voordat het apparaat wordt gereinigd.

- Reiniging van het apparaat en de borstels:
- Uw apparaat heeft weinig onderhoud nodig. Maak het schoon met een droge of enigszins vochtige doek.
- Nooit alcohol gebruiken om het apparaat te reinigen.
- Het apparaat of de borstels nooit in water onderdompelen.
- Zorg dat u de zojuist gereinigde onderdelen goed droog maakt.
- Verwijder regelmatig de op de borstels achtergebleven haren..

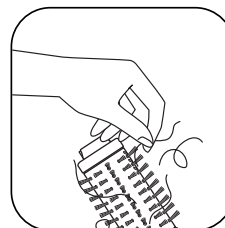
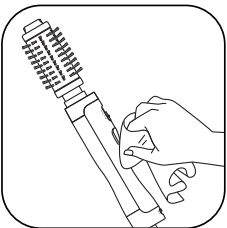



5. WEES VRIENDELIJK VOOR HET MILIEU!

- ① Uw apparaat bevat veel materialen die hergebruikt of gerecycleerd kunnen worden.
- ➔ Breng het naar een hiervoor bedoeld verzamelpunt of een erkende servicedienst voor verwerking hiervan.

6. IN GEVAL VAN PROBLEMEN

- *«Mijn haren klitten»:*

1. Heeft u uw haar goed uitgekamd?
2. Heeft u de lokken goed van elkaar gescheiden voordat u ze bewerkt?
3. U kunt op ieder moment het draaien van de borstel stopzetten door de keuzeschakelaar voor het draaien (C) los te laten of de borstel in de tegengestelde richting te laten draaien. Verwijder vervolgens de borstel uit zijn zitting om het haar los te halen.

- *«De borstels houden op met draaien»:*

1. Vergeet niet uw haar voor te drogen en uit te kammen.
2. Is de lok niet te breed? Neem een kleinere lok.

- *«Mijn apparaat houdt op met werken» : de thermische beveiliging is ingeschakeld.*

1. Trek de stekker uit het stopcontact
2. Laat het apparaat ca. 30 minuten afkoelen voordat u het opnieuw gaat gebruiken.
3. Indien het probleem blijft bestaan, neem dan contact op met de Servicedienst.

- *«De haren van de borstel liggen plat» : Het is belangrijk de borstels na ieder gebruik goed in hun hiervoor bedoelde beschermkappen te leggen.*

- Indien de haren van de borstel voor het gebruik plat lagen, zullen zij tijdens het föhnen vanzelf weer omhoog gaan staan, dankzij de combinatie van warme lucht en het automatisch draaien.

Deze voorschriften kunt u nalezen op onze website www.rowenta.com

Lesen Sie die Gebrauchsanleitung sorgfältig vor der ersten Inbetriebnahme ihres Gerätes durch. Eine unsachgemäße Bedienung entbindet den Hersteller von jeglicher Haftung.



Sie haben soeben ein technisch neues Produkt erworben!

Normalerweise dauert es eine gewisse Zeit (2 bis 3 Sitzungen), bis Sie die perfekte Anwendung des Geräts beherrschen.

Brush Activ' ist eine Volumenbürste mit selbstdrehender Bürste, mit dem Sie Ihr Styling mühelos selbst machen können: einfacher und schneller als ein herkömmliches Styling.

Mit Brush Activ' wird das Haar gleichzeitig getrocknet und in Form gebracht. Das Ergebnis ist sowohl am Vorder- als auch am Hinterkopf perfekt.

2. SICHERHEITSHINWEISE

Um Ihre Sicherheit zu gewährleisten, entspricht dieses Gerät den gültigen Normen und Bestimmungen (Niederspannung, elektromagnetische Verträglichkeit, Umwelt...).

- Die Zubehörteile dieses Gerätes werden während des Betriebs sehr heiß. Vermeiden Sie es, sie mit der Haut in Kontakt zu bringen. Versichern Sie sich, dass das Stromkabel nicht mit den heißen Teilen des Geräts in Kontakt gerät.
- Überprüfen Sie, dass die Betriebsspannung Ihres Geräts mit der Spannung Ihrer Elektroinstallation übereinstimmt. Ein fehlerhafter Anschluss kann irreparable Schäden hervorrufen, die nicht von der Garantie abgedeckt sind.

- Zum zusätzlichen Schutz sollte das Gerät an den Stromkreis des Badezimmers mit einer Fehlerstrom-Schutzeinrichtung für Wechselstrom mit 30 mA Nennfehlerstrom angeschlossen werden. Lassen Sie sich von Ihrem Elektroinstallateur beraten.

- Die Installation des Geräts muss den in Ihrem Land gültigen Normen entsprechen.

- **WARNHINWEIS:** Verwenden Sie dieses Gerät nicht in der Nähe einer Badewanne, einer Dusche, eines Waschbeckens oder eines sonstigen Behälters, der Wasser enthält.



- Wenn das Gerät in einem Badezimmer eingesetzt wird, muss es nach dem Gebrauch ausgesteckt werden, da die Nähe von Wasser selbst bei ausgeschaltetem Gerät eine Gefahrenquelle darstellen kann.

- Dieses Gerät darf nicht von Personen (inbegriffen Kindern) mit eingeschränkten körperlichen, sensorischen oder geistigen Fähigkeiten benutzt werden. Das Gleiche gilt für Personen, die keine Erfahrung mit dem Gerät besitzen oder sich mit ihm nicht auskennen, außer wenn sie von einer für ihre Sicherheit verantwortlichen Person beaufsichtigt werden oder von dieser mit dem Gebrauch des Gerätes vertraut gemacht wurden. Kinder müssen beaufsichtigt werden, damit sie nicht mit dem Gerät spielen.

- Das Gerät darf von Kindern ab 8 Jahren und Personen, deren körperliche oder geistige Unversehrtheit oder deren Wahrnehmungsfähigkeit eingeschränkt ist, oder Personen mit mangelnden Kenntnissen und Erfahrungen benutzt werden, sofern sie beaufsichtigt werden oder eine Einweisung in den sicheren Gebrauch des Geräts erhalten haben und die damit verbundenen Risiken verstehen. Kindern sollte das Spielen mit dem Gerät untersagt werden. Kinder dürfen das Gerät ohne Aufsicht nicht reinigen oder warten.

- Wenn das Stromkabel beschädigt ist, darf es, um jedwede Gefahr zu vermeiden, nur vom Hersteller, dem Kundendienst oder ähnlich qualifizierten Personen ausgetauscht werden.

- Benutzen Sie das Gerät nicht und treten Sie mit einem zugelassenen Kundendienstcenter in Kontakt, wenn: das Gerät zu Boden gefallen ist und nicht richtig funktioniert.
- Das Gerät ist mit einem Überhitzungsschutz ausgestattet. Bei Überhitzung (bei verschmutztem rückwärtigen Rost zum Beispiel) schaltet sich das Gerät automatisch aus. Treten Sie in diesem Fall mit dem Kundendienst in Verbindung. Das Ansauggitter darf niemals abgedeckt werden. Reinigen Sie von Zeit zu Zeit das Ansauggitter um ein überhitzen des Gerätes zu vermeiden.
- Das Gerät muss ausgesteckt werden: vor Reinigung und Wartung, bei Funktionsstörungen und sofort nach dem Gebrauch. Lassen Sie das Kabel niemals herunter hängen, oder in die Nähe von, oder in Berührung mit einer Wärmequelle, sich drehende Teilen oder einer scharfen Kante kommen.
- Wenn das Stromkabel beschädigt ist, darf das Gerät nicht benutzt werden.
- Nicht ins Wasser tauchen und nicht unter fließendes Wasser halten, auch nicht zur Reinigung.
- Fassen Sie das Gerät nicht mit feuchten Händen an oder wenn Sie barfuss sind.
- Stecken Sie das Gerät nicht durch Ziehen am Stromkabel aus, sondern ziehen Sie den Stecker aus der Steckdose.
- Benutzen Sie kein Verlängerungskabel.
- Reinigen Sie das Gerät nicht mit scheuernden oder ätzenden Produkten.
- Betreiben Sie das Gerät nicht bei Temperaturen unter 0 °C oder über 35 °C. Legen Sie das Gerät nicht ab solange es eingeschaltet ist. Das Ansauggitter darf niemals abgedeckt werden. Reinigen Sie von Zeit zu Zeit das Ansauggitter um ein überhitzen des Gerätes zu vermeiden. Verwenden Sie nur original Zubehör. Das Gerät nie unbeaufsichtigt betreiben.

GARANTIE :

Jeder Eingriff, außer der im Haushalt üblichen Reinigung und Pflege durch den Kunden, muss durch den Kundendienst erfolgen. Dieses Gerät ist ausschließlich für den Hausgebrauch bestimmt. Es darf nicht für gewerbliche Zwecke eingesetzt werden. Bei unsachgemäßer Benutzung erlischt die Garantie.

3. ANWENDUNGSHINWEISE

SCHUTZ DER BORSTEN :

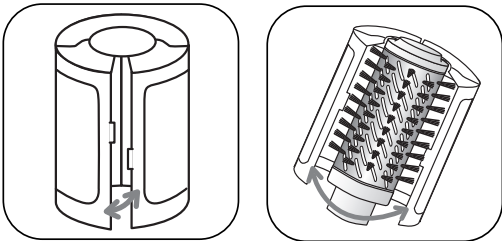

Die Borsten der Bürste sind weich genug, um ein optimales Ergebnis zu erzielen und dabei das Haar nicht zu strapazieren.

- Um die Borsten in gutem Zustand zu halten, muss unbedingt nach jeder Benutzung der Borstenschutz (I) angelegt werden.
- Öffnen / Schließen des Borstenschutzes.

EINSETZEN UND ABNEHMEN DER BÜRSTEN DES GERÄTS (K):

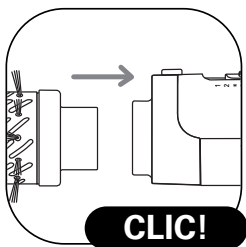

Vorbereitung:

- Nehmen Sie den Schutz ab.
- Stecken Sie die Bürste auf. Sie muss hörbar einrasten.

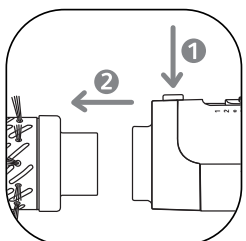

⚠ BITTE BEACHTEN : Das Bürstenteil (G/H) wird während des Gebrauchs sehr heiß. Bitte lassen Sie beim Abnehmen Vorsicht walten.

Abnehmen der Bürste:

- Drücken Sie den Knopf zum Ver- und Entriegeln der Bürste (J)
- Nehmen Sie die Bürste ab.

TEMPERATUR / FÖNSTUFE (B) :

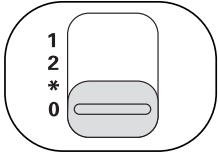

- 1 : niedrige Temperatur und leichte Föhnwirkung
- 2 : intensivere Temperatur und Föhnwirkung
- * : Kaltluft
- 0 : Abschalten des Geräts

DIE IONEN TECHNOLOGIE:

Ihr Gerät sendet automatisch negativ geladene Ionen und beseitigt so statische Energie. Ihre Haare erlangen neuen Glanz, und lassen sich ganz einfach und bequem durchkämmen.

DREHRICHTUNG (C):

Mit dieser Funktion werden die Haarsträhnen automatisch um die Bürste gewickelt, was ein müheloses Styling ermöglicht.

- Schieben Sie zum Eindrehen die Wahltaste (C) in die gewünschte Richtung (rechts oder links).
- Führen Sie Ihr Styling aus und drücken Sie dabei weiterhin die Taste.
- Die Bürste hört auf, sich zu drehen, sobald Sie den Finger von der Taste nehmen.

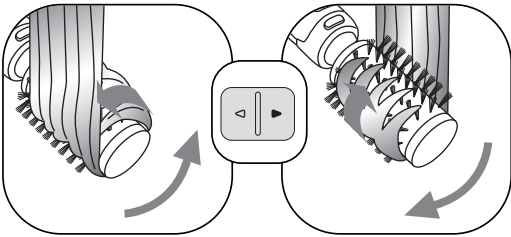

WIE WIRD IHR GERÄT BENUTZT? :

Nachstehend einige technische Ratschläge für ein gelungenes Styling.

GLEICHZEITIGES TROCKNEN UND IN FORM BRINGEN DER HAARE!

- Nachdem Sie das Shampoo gründlich ausgespült haben, wringen Sie das Haar vorsichtig mit einem Handtuch aus und entwirren Sie es.
- Das Haar muss nach dem Waschen handtuchtrocken gerubbelt und sorgfältig durchgekämmt werden. Benutzen Sie das Gerät nicht auf verfilztem oder gekrepptem Haar und auf Haarteilen.
- Das Haar kann mit dem Handteil (B) auf Stufe 1 (ohne Bürste) vorgetrocknet werden, das Haar muss jedoch leicht feucht bleiben.
- Teilen Sie Ihr Haar in individuelle, einige Zentimeter breite Haarsträhnen auf (vgl. den Anleitung-Anhang „Tipps vom Friseur“) und bearbeiten Sie diese einzeln. Die restlichen Haarsträhnen können dabei mit Haarklammern festgesteckt werden.
- Setzen Sie die Bürste (je nach Haarlänge und gewünschter Wirkung kleiner oder großer Durchmesser) an das Gehäuse des Geräts und schieben Sie sie ein, bis sie hörbar einrastet.

Halten Sie die Bürste nun direkt an die Haarsträhne: die Haarsträhne wird automatisch in einer geschmeidigen, fließenden Bewegung aufgerollt.

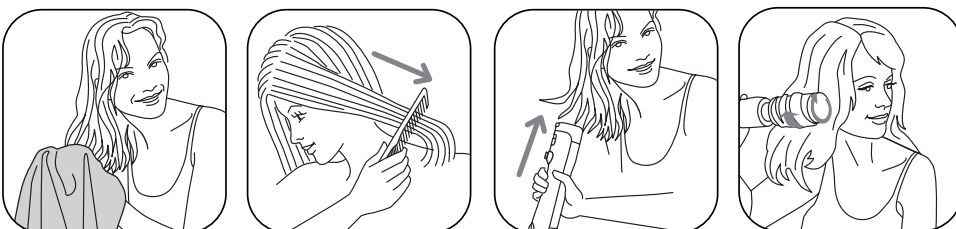



4. PFLEGE

ACHTUNG! Ziehen Sie vor der Reinigung des Geräts stets den Netzstecker.

Reinigung des Geräts und der Bürsten:

- Ihr Gerät beansprucht nur wenig Pflege. Reinigen Sie es mit einem trockenen oder leicht angefeuchteten Tuch.
- Benutzen Sie zum Reinigen des Geräts nie Alkohol, Lösungsmittel oder andere aggressive Reiniger.
- Tauchen Sie das Gerät und die Bürsten nie ins Wasser.
- Reiben Sie die gereinigten Bereiche stets trocken.
- Entfernen Sie regelmäßig die Haare aus den Bürsten.



5. TUN SIE ETWAS FÜR DEN UMWELTSCHUTZ!

- ① Ihr Gerät enthält zahlreiche wieder verwertbare oder recycelbare Materialien.
- ➔ Bringen Sie das Gerät zur Entsorgung zu einer Sammelstelle Ihrer Stadt oder Gemeinde.

6. IM PROBLEMFALL

- „Mein Haar verfilzt sich“:
 1. Haben Sie Ihr Haar durchgekämmt?
 2. Haben Sie die einzelnen Haarsträhnen vor dem Föhnen voneinander getrennt?
 3. Die Drehbewegung der Bürste kann jederzeit gestoppt werden, Sie brauchen nur die Wahl taste für die Drehrichtung der Bürste (C) loszulassen oder die Bürste in die entgegengesetzte Richtung zu drehen. Nehmen Sie anschließend die Bürste ab, um Ihre Haare bequemer herausnehmen zu können.
- „Die Bürsten drehen sich nicht mehr“:
 1. Die Haare müssen gut vorgetrocknet und durchgekämmt werden.
 2. Vielleicht ist die Haarsträhne zu breit? Versuchen Sie es mit einer kleineren Haarsträhne.
- „Das Gerät schaltet sich aus“: Der Überhitzungsschutz wurde aktiviert.
 1. Ziehen Sie den Netzstecker des Geräts
 2. Lassen Sie es vor erneuter Benutzung etwa 30 Minuten lang abkühlen
 3. Wenn das Problem erneut auftaucht, treten Sie bitte mit dem Kundendienst in Kontakt.
- „Die Borsten der Bürste liegen flach“: Die Bürsten müssen unbedingt nach jeder Benutzung mit dem mitgelieferten Borstenschutz versehen werden.
 - Wenn die Borsten der Bürste vor der Benutzung flach liegen, stellen Sie sich im Laufe des Stylings unter der Einwirkung des warmen Luftstrahls und der automatischen Drehbewegung von selbst wieder auf.

Diese Sicherheitshinweise sind auch auf unserer Website www.rowenta.com verfügbar.

Il prodotto che avete appena acquistato è tecnicamente nuovo!
Con soli 2 o 3 utilizzi imparerete a usarlo alla perfezione.

Brush Activ' è una spazzola rotante asciugacapelli appositamente studiata per realizzare la vostra messa in piega in un solo gesto e senza sforzo: più veloce e facile rispetto a una messa in piega tradizionale.
Brush Activ' asciuga i capelli durante la messa in piega, per un risultato perfetto su tutta la capigliatura.

2. CONSIGLI DI SICUREZZA

- Per la vostra sicurezza, questo apparecchio è conforme alle norme e normative applicabili (Direttive Bassa Tensione, Compatibilità elettromagnetica, Ambiente,...).
- Gli accessori dell'apparecchio diventano molto caldi durante l'uso. Evitate il contatto con la pelle. Assicuratevi che il cavo d'alimentazione non sia mai a contatto con le parti calde dell'apparecchio.
- Verificate che la tensione del vostro impianto elettrico corrisponda a quella dell'apparecchio. Qualsiasi errore di collegamento all'alimentazione può causare danni irreversibili non coperti dalla garanzia.
- Per una protezione ulteriore, si consiglia l'installazione nella rete del bagno di un dispositivo a corrente residua (RCD) con una corrente residua nominale non eccedente i 30 mA. Contattare un installatore per consigli e chiarimenti.
- L'installazione dell'apparecchio e il suo utilizzo devono tuttavia essere conformi alle norme in vigore nel vostro paese.
- **AVVERTIMENTO:** Non utilizzare l'apparecchio vicino a vasche da bagno, docce, lavabi o altri contenitori d'acqua. 
- Dopo l'utilizzo in una stanza da bagno, scollegare l'apparecchio dalla presa per evitare danni dal contatto eventuale con acqua o altri liquidi.
- Il presente apparecchio può essere utilizzato da bambini di età superiore a 8 anni e da persone con ridotte capacità fisiche, mentali e sensoriali o non dotate di un livello adeguato di formazione e competenze solo nel caso in cui abbiano ricevuto un'apposita supervisione o istruzioni inerenti all'uso sicuro dell'apparecchio e siano pienamente consapevoli dei pericoli ad esso connessi. I bambini devono astenersi dal giocare con questo apparecchio. La pulizia dell'apparecchio e le relative operazioni di manutenzione non devono essere eseguite da bambini senza la supervisione di un adulto.
- Questo apparecchio non deve essere utilizzato da persone (compresi i bambini) con capacità fisiche, sensoriali o mentali ridotte o da persone prive di esperienza o di conoscenza, a meno che una persona responsabile della loro sicurezza li sorvegli o li abbia preventivamente informati sull'utilizzo dell'apparecchio. È opportuno sorvegliare i bambini per assicurarsi che non giochino con l'apparecchio.
- Se il cavo d'alimentazione è danneggiato, deve essere sostituito dal fabbricante, dal suo servizio assistenza o da persone con qualifica simile per evitare pericoli.
- Non utilizzate l'apparecchio e contattate un Centro Assistenza autorizzato se: l'apparecchio è caduto, se non funziona normalmente.
- L'apparecchio è dotato di un sistema di sicurezza termica. In caso di surriscaldamento (dovuto per esempio alla griglia posteriore ostruita), l'apparecchio si spegnerà automaticamente: contattate il

Servizio Assistenza.



- L'apparecchio deve essere staccato dalla corrente: prima di operazioni di pulizia e manutenzione, in caso di anomalia di funzionamento, non appena avete terminato di utilizzarlo.
- Non utilizzare se il cavo è danneggiato.
- Non immergerlo né passarlo sotto l'acqua, nemmeno per la pulizia.
- Non tenerlo con le mani umide.
- Non tenerlo per la carcassa che è calda, ma usare l'impugnatura.
- Non staccare l'apparecchio dalla corrente tirando il cavo, ma afferrare la spina ed estrarla dalla presa.
- Non usare prolunghe elettriche.
- Non pulire con prodotti abrasivi o corrosivi.
- Non usare con temperatura inferiori a 0 °C e superiori a 35 °C.

GARANZIA

Questo apparecchio è destinato esclusivamente ad un uso domestico.

Non può essere utilizzato a scopi professionali.

La garanzia diventa nulla e non valida in caso di uso non corretto.

Le presenti istruzioni d'uso sono anche disponibili sul nostro sito web www.rowenta.com

3. CONSIGLI D'UTILIZZO

PROTEZIONE DELLE SPAZZOLE:

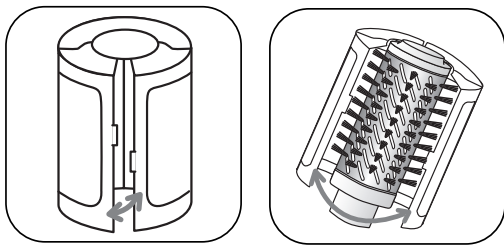

Le morbide setole delle spazzole sono state appositamente studiate per garantirvi un'efficacia ottimale nel pieno rispetto dei vostri capelli.

- Per prolungare l'efficienza delle spazzole, riponetele nelle apposite protezioni (I) dopo ogni utilizzo.
- Apertura/chiusura delle protezioni.

INSERIMENTO E DISINSERIMENTO DELLE SPAZZOLE (K) :

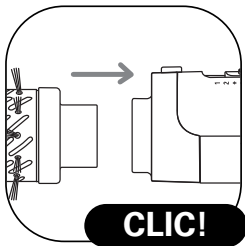

Per l'inserimento :

- Togliere la protezione
- Incastrare la spazzola fino a sentire un CLIC.

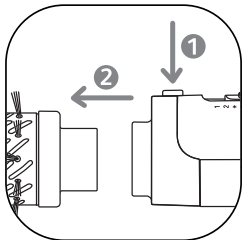

⚠ AVVERTENZA : L'accessorio spazzola (G/H) diventa molto caldo durante l'utilizzo. Prestare attenzione quando lo si rimuove.

Per la conservazione :

- Rimuovere la spazzola dal suo alloggiamento.

TEMPERATURA/FLUSSO D'ARIA (B) :

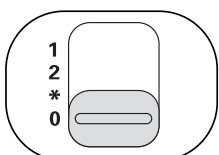

- 1 : temperatura e flusso d'aria moderati
- 2 : temperatura e flusso d'aria più intensi
- * : aria fredda
- 0 : arresto dell'apparecchio

SISTEMA « IONIC »:

L'apparecchio emette automaticamente ioni negativi che eliminano l'elettricità statica. I capelli sono lucidi e splendenti e più docili al pettine.

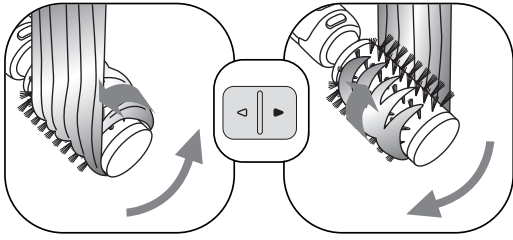

SENSO DI ROTAZIONE (C):

Grazie a questa funzione la ciocca di capelli si arrotolerà automaticamente intorno alla spazzola, permettendovi di realizzare una messa in piega senza sforzo.

- Per avviare la rotazione, premete il selettore (C) nel senso di rotazione desiderato (destra o sinistra).
- Mantenete premuto durante la messa in piega
- Per arrestare la rotazione, rilasciate la pressione.

COME SI USA?:

Ecco la tecnica di base per ottenere una messa in piega perfetta.

ASCIUGATURA E MESSA IN PIEGA SIMULTANEA!

- Dopo lo shampoo, tamponate i capelli con un asciugamano ed eliminate con cura i nodi. Non utilizzate l'apparecchio su capelli cotonati, con nodi o posticci (ad esempio extension).
- *È possibile effettuare un'iniziale asciugatura dei capelli grazie alla funzione asciugatura (B) (senza spazzola), che mantiene i capelli umidi.*
- Dividete i capelli in ciocche di qualche centimetro l'una (cfr. libretto "I trucchi del parrucchiere") e lavoratele una per volta. Fissate le altre ciocche con l'aiuto di forcine.
- Inserite la spazzola (di diametro grande o piccolo a seconda della lunghezza dei capelli e dell'effetto desiderato) sul corpo dell'apparecchio, premendo fino al CLIC.
- Posizionate infine la spazzola sulla ciocca di capelli: la ciocca si arrotola automaticamente con un movimento morbido e continuo.

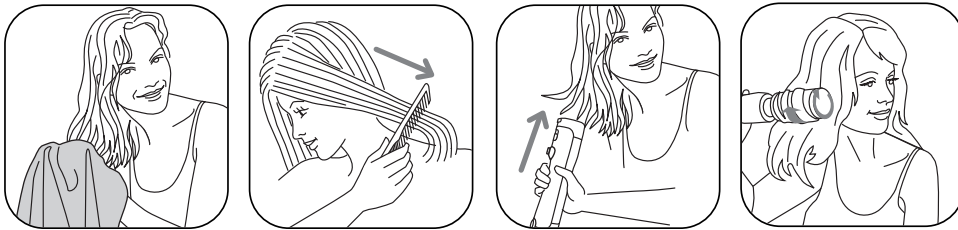

4. MANUTENZIONE

ATTENZIONE! Scollegate sempre l'apparecchio prima di pulirlo.

Pulizia dell'apparecchio e delle spazzole:

- Il vostro apparecchio necessita di poche operazioni di manutenzione. Potete pulirlo con un panno asciutto o leggermente inumidito.
- Non pulite mai con alcool.
- Non immergete mai né l'apparecchio né le spazzole nell'acqua.
- Asciugate con cura le parti appena pulite.
- Rimuovete regolarmente i capelli rimasti sulle spazzole.

5. CONTRIBUIAMO ALLA PROTEZIONE DELL'AMBIENTE!



- ① L'apparecchio contiene numerosi materiali valorizzabili o riciclabili.
- ➡ Portatelo in un punto di raccolta, o in sua mancanza, in un centro assistenza autorizzato affinché venga effettuato il trattamento più opportuno.

6. IN CASO DI PROBLEMI

• "I capelli si annodano":

1. Avete eliminato con cura tutti i nodi?
2. Avete separato le ciocche prima di lavorarle?
3. Potrete interrompere la rotazione della spazzola in qualsiasi momento semplicemente rilas-

ciendo el selector de rotación (C) o haciendo ruotar la spazzola nel senso opposto. Infine rimuovete la spazzola dal suo alloggiamento per far uscire i capelli.

• *"Le spazzole smettono di ruotare":*

1. Preasciugate i capelli ed eliminate con cura i nodi.
2. La ciocca è forse troppo grande? Riducetene le dimensioni.

• *"L'apparecchio non funziona":* si è attivato il sistema di sicurezza termico.

1. Scollegate l'apparecchio
2. Lasciatelo raffreddare circa 30 minuti prima di riutilizzarlo
3. Se il problema persiste, contattate il Centro Assistenza.

• *"Le setole della spazzola sono piegate":* È importante riporre le spazzole nelle apposite protezioni dopo ogni utilizzo.

- Se le setole sono piegate ancor prima dell'utilizzo, si raddrizzeranno naturalmente durante la messa in piega grazie all'azione combinata del soffio di aria calda e della rotazione automatica.

Lea atentamente el modo de empleo así como los consejos de seguridad antes de utilizar este aparato.

¡Acaba de adquirir un producto técnicamente nuevo! Normalmente, se necesita un tiempo de aprendizaje (de 2 a 3 sesiones) antes de saber utilizarlo perfectamente.

Brush Activ' es un cepillo secador giratorio, especialmente diseñado para peinar sin esfuerzo y en un solo gesto: más rápido y fácil que un cepillo tradicional.

Brush Activ' le permite secar y al mismo tiempo dar forma a su peinado, para obtener un resultado perfecto, tanto por delante como por detrás de la cabeza.

2. CONSEJOS DE SEGURIDAD

- Por su seguridad, este aparato cumple las normas y disposiciones aplicables (Directivas de Baja Tensión, Compatibilidad Electromagnética, Medio ambiente...).
- Los accesorios del aparato alcanzan una elevada temperatura durante su uso. Evite el contacto con la piel. Asegúrese de que el cable de alimentación no se encuentre nunca en contacto con las partes calientes del aparato.
- Asegúrese de que la tensión de su instalación eléctrica se corresponde con la de su aparato. Cualquier error de conexión puede causar daños irreversibles que no cubre la garantía.
- Para mayor protección, en el circuito eléctrico que alimenta al baño es recomendable instalar un dispositivo de corriente residual (RCD) con una corriente operativa residual nominal de como máximo 30 mA. Consulte a su instalador para que le asesore.
- La instalación del aparato y su uso debe cumplir no obstante las normas en vigor en su país.
- **ADVERTENCIA:** no utilice el electrodoméstico cerca de bañeras, duchas, lavabos u otros elementos que contengan agua.
- Cuando esté utilizando el electrodoméstico en el baño, desenchúfelo después de su uso, pues su proximidad al agua supone un riesgo incluso estando apagado.
- Este electrodoméstico puede ser usado por niños de 8 años en adelante y por personas con discapacidades físicas, sensoriales o mentales o por falta de conocimientos y experiencia en el manejo de este tipo de aparatos, siempre que cuenten con supervisión o hayan recibido instrucciones sobre el uso seguro del electrodo-



méstico y entiendan los riesgos que implica. Los niños no deberían jugar con el aparato. La limpieza y el mantenimiento de usuario no deben realizarlas niños sin supervisión.

- Este aparato no está diseñado para ser utilizado por personas (incluidos los niños) cuyas capacidades físicas, sensoriales o mentales sean reducidas, o por personas carentes de experiencia o de conocimiento, salvo si éstas han contado por medio de una persona responsable de su seguridad, con una vigilancia o con instrucciones previas relativas al uso del aparato. Se recomienda vigilar a los niños para asegurarse de que no juegan con el aparato.
- En caso de que el cable de alimentación esté dañado, éste deberá ser sustituido por el fabricante, su servicio postventa o por personas cualificadas con el fin de evitar cualquier peligro.
- No utilice el aparato y contacte con un Centro de Servicio Autorizado si su aparato ha caído al suelo o si no funciona normalmente.
- El aparato está equipado con un sistema de seguridad térmica. En caso de sobrecalentamiento (debida por ejemplo a la suciedad de la rejilla posterior), el aparato se detendrá automáticamente: contacte con el Servicio postventa.
- El aparato debe desconectarse antes de su limpieza y mantenimiento, en caso de anomalías en su funcionamiento, una vez que haya terminado de utilizarlo.
- No lo utilice si el cable está dañado.
- No sumerja ni pase el aparato por el agua, ni siquiera para limpiarlo.
- No lo sujete con las manos húmedas.
- No lo sujete por la carcasa que está caliente, sino por el asa.
- No lo desconecte tirando del cable, sino tirando del enchufe.
- No utilice ningún alargador eléctrico.
- No lo limpie con productos abrasivos o corrosivos.
- No lo utilice con una temperatura inferior a 0°C ni superior a 35°C.

GARANTÍA:

Su aparato está destinado únicamente a un uso doméstico. No puede utilizarse con fines profesionales. La garantía quedará anulada y dejará de ser válida en caso de un uso incorrecto.

Estas instrucciones también están disponibles en nuestra web www.rowenta.com.

3. CONSEJOS DE UTILIZACIÓN

PROTECCIÓN DE LOS CEPILLOS:

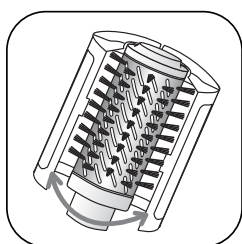
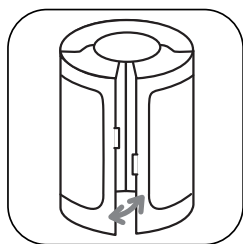

La flexibilidad de las púas de los cepillos se ha diseñado especialmente para obtener una eficacia óptima, a la vez que se protege la naturaleza de su cabello.

- Para conservar la eficacia de los cepillos, colóquelos de nuevo obligatoriamente en su protector (I), después de cada utilización.
- Apertura / cierre de los protectores.

PARA COLOCAR Y RETIRAR LOS CEPILLOS DEL APARATO (K) :

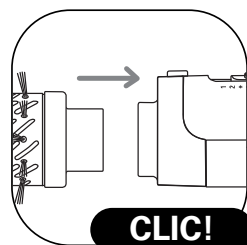

Para la instalación:

- Retire el protector
- Encaje el cepillo hasta que oiga el CLIC.

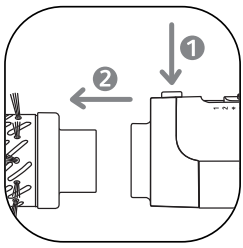

⚠ OBSERVACIÓN: El accesorio cepillo (G/H) está muy caliente mientras se está utilizando. Precaución cuando lo vaya a retirar.

Para retirarlo:

- Retire el cepillo de su compartimiento.

TEMPERATURA / VELOCIDADES DE AIRE (B) :

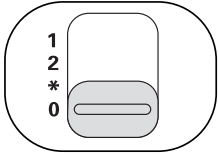

- 1: temperatura y flujo de aire moderados
- 2: temperatura y flujo de aire intensos
- *: aire frío
- 0: parada del aparato

SISTEMA "IONIC":

Su aparato emite automáticamente iones negativos que eliminan la electricidad estática. Sus cabellos irradian brillo y son más fáciles de desenredar.

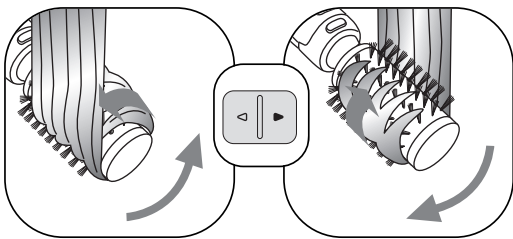

SENTIDO DE ROTACIÓN (C):

Esta función le permite enrollar de manera automática el mechón de cabello alrededor del cepillo, para peinarse sin esfuerzo.

- Para activar la rotación, empuje el selector (C) en el sentido de rotación deseado (derecha o izquierda).
- Mantenga la presión durante el peinado.
- Para detener la rotación, disminuya la presión.

¿CÓMO UTILIZAR EL APARATO?:

Esta es la técnica básica para conseguir su peinado.

¡SECAR Y DAR FORMA A LA VEZ!

- Después de lavarse el cabello, séquelo bien con una toalla y desenredelo cuidadosamente. No utilice el aparato sobre el cabello enredado, postizo o extensiones.
- Tiene la posibilidad de pre-secar su cabello gracias a la función de secado (B), (sin cepillo) manteniendo el cabello húmedo.
- Divida su cabello en mechones individuales de unos centímetros (ver folleto «Trucos del peluquero») y trabaje los mechones uno a uno. Puede utilizar pinzas para sujetar los otros mechones de cabello.
- Coloque el cepillo (de gran o pequeño diámetro según la longitud del cabello y el efecto deseado) en el cuerpo del aparato, encajándolo hasta que suene un CLIC.
- A continuación coloque el cepillo en contacto con el mechón de cabello: el mechón se enrollará de manera automática mediante un movimiento suave y continuo

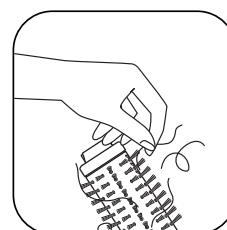
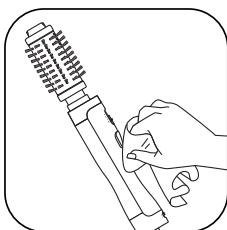

4. MANTENIMIENTO

¡ATENCIÓN! Desconecte siempre el aparato antes de limpiarlo.

Limpieza del aparato y los cepillos:

- El aparato necesita muy poco mantenimiento. Puede limpiarlo con un paño seco o ligeramente húmedo.

- No utilice nunca alcohol para limpiar el aparato.
- No sumerja nunca el aparato o los cepillos en el agua.
- Seque con mucho cuidado las partes que acaba de limpiar.
- Retire regularmente el cabello que queda en los cepillos.



5. COLABOREMOS EN LA PROTECCIÓN DEL MEDIO AMBIENTE!

- ① Su aparato contiene un gran número de materiales valorizables o reciclables.
- ➔ Llévelo a un punto de recogida o en su defecto a un servicio técnico autorizado para que realice su tratamiento.

6. EN CASO DE PROBLEMAS

• «Mi cabello se enreda»:

1. ¿Ha desenredado bien su cabello?
2. ¿Ha pensado en separar los mechones antes de trabajarlos?
3. Puede parar en cualquier momento la rotación del cepillo soltando el selector de rotación (C), o haciendo girar el botón en sentido inverso. Y luego retire el cepillo de su alojamiento para liberar el cabello.

• «La rotación de los cepillos se para»:

1. Debe secar y desenredar bien su cabello antes.
2. ¿El mechón es demasiado largo? Trabaje un mechón más pequeño.
3. Si el problema persiste, póngase en contacto con el Servicio Técnico Autorizado.

• «Mi aparato deja de funcionar»: la seguridad térmica se ha activado.

1. Desconecte el aparato
2. Déjelo enfriar aproximadamente 30 minutos antes de utilizarlo de nuevo
3. Si el problema persiste, póngase en contacto con el Servicio Técnico Autorizado.

• «Las púas del cepillo están dobladas»: Es importante guardar bien los cepillos en los protectores provistos a este efecto, después de cada utilización.

- Si las púas del cepillo estuvieran dobladas antes de utilizarlas, se enderezarán de manera natural al peinarse gracias a la combinación del aire caliente y la rotación automática.

Leia atentamente o manual de instruções e siga as instruções de segurança antes da primeira utilização.

Acabou de adquirir um produto tecnicamente inovador! É normalmente necessário um tempo de aprendizagem (2 a 3 sessões) antes de dominar perfeitamente a sua utilização.

A Brush Activ' é uma escova rotativa que seca o cabelo, concebida especialmente para obter um brushing sem esforço e num único gesto: mais rápido e fácil do que um brushing tradicional. A Brush Activ' permite secar o cabelo e, simultaneamente, estilizar o seu penteado, de modo a obter um resultado perfeito, tanto na parte da frente como na parte de trás da cabeça.

2. CONSELHOS DE SEGURANÇA

- Para sua segurança, este aparelho está em conformidade com as normas e regulamentos aplicáveis (Directivas Baixa Tensão, Compatibilidade Electromagnética, Meio Ambiente...).
- Os acessórios do aparelho ficam muito quentes no decorrer da sua utilização. Evite o contacto com a pele. Certifique-se que o cabo de alimentação nunca entra em contacto com as partes quentes do aparelho.
- Verifique se a tensão da sua instalação eléctrica é compatível com a do seu aparelho. Qualquer erro de ligação pode causar danos irreversíveis que não estão cobertos pela garantia.
- Para protecção adicional, recomenda-se a instalação de um dispositivo de corrente residual (RCD) com uma corrente nominal de operação residual não superior a 30 mA no circuito eléctrico que fornece energia à casa de banho. Peça conselho ao técnico que

efectuar a instalação.

- A instalação do aparelho bem como a sua utilização devem, no entanto, estar em conformidade com as normas em vigor no seu país.
- **ADVERTÊNCIA:** Não utilize este aparelho perto de banheiras, chuveiros, lavatórios ou outros recipientes com água. 
- Quando o aparelho é utilizado na casa de banho, desligue-o da corrente após cada utilização, uma vez que a proximidade de água representa um perigo mesmo quando o aparelho está desligado.
- Este aparelho pode ser utilizado por crianças a partir dos 8 anos de idade e por pessoas cujas capacidades físicas, sensoriais ou mentais se encontram reduzidas ou por pessoas com falta de experiência ou conhecimento, desde que tenham sido devidamente acompanhadas e instruídas sobre a correcta utilização do aparelho, pela pessoa responsável pela sua segurança. A limpeza e a manutenção do aparelho não pode ser realizada por crianças sem vigilância.
- Este aparelho não foi concebido para ser utilizado por pessoas (incluindo crianças) cujas capacidades físicas, sensoriais ou mentais se encontram reduzidas, ou por pessoas com falta de experiência ou conhecimento, a não ser que tenham sido devidamente acompanhadas e instruídas sobre a correcta utilização do aparelho, pela pessoa responsável pela sua segurança.
- É importante vigiar as crianças por forma a garantir que as mesmas não brinquem com o aparelho.
- Se o cabo de alimentação se encontrar de alguma forma danificado, deverá ser substituído pelo fabricante, Serviço de Assistência Técnica ou por um técnico qualificado por forma a evitar qualquer situação de perigo para o utilizador.
- Não utilize o seu aparelho e contacte um Serviço de Assistência Técnica autorizado se: o aparelho tiver caído ao chão ou não estiver a funcionar correctamente.
- O aparelho está equipado com um sistema de segurança térmica. No caso de sobreaquecimento (devido, por exemplo, à obstrução da grelha traseira), o aparelho pára automaticamente: contacte o Serviço de Assistência Técnica autorizado.
- O aparelho deve ser desligado: antes de proceder a qualquer operação de limpeza ou manutenção, no caso de anomalia de funcionamento, após cada utilização.
- Não utilizar se o cabo se encontrar de alguma forma danificado.
- Não mergulhar nem passar por água, mesmo que seja para a limpeza.
- Não segurar com as mãos húmidas.
- Não segurar na caixa de comandos, que está quente, mas sim pela pega.
- Não desligar puxando pelo cabo, mas sim retirando a ficha da tomada.
- Não utilizar uma extensão eléctrica.
- Não limpar com produtos abrasivos ou corrosivos.
- Não utilizar a temperaturas inferiores a 0 °C nem superiores a 35 °C.

GARANTIA:

O seu aparelho destina-se apenas a uma utilização doméstica.

Não pode ser utilizado para fins profissionais.

A garantia torna-se nula e inválida no caso de uma utilização incorrecta.

Estas instruções também estão disponíveis no nosso website www.rowenta.com.

3. CONSELHOS DE UTILIZAÇÃO

PROTECÇÃO DAS ESCOVAS:

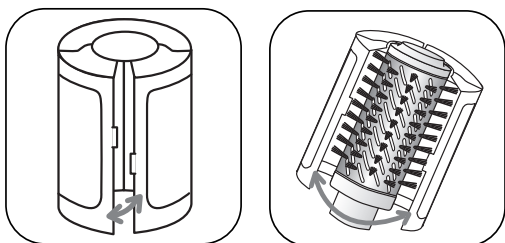

A flexibilidade das cerdas das escovas foi concebida especialmente para assegurar uma eficácia ideal, não deixando de preservar a natureza do cabelo.

- Para conservar a eficácia das escovas, guarde-as sempre na respectiva protecção (I) depois de cada utilização.
- Abertura/fecho das protecções.

COLOCAR E RETIRAR AS ESCOVAS DO APARELHO (K) :

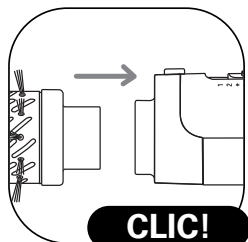

Para a colocação:

- Retire a protecção
- Encaixe a escova até ouvir um CLIC.

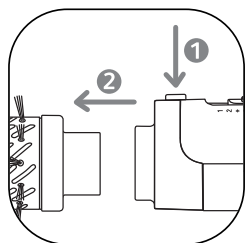

⚠ LEMBRETE: a escova (G/H) fica muito quente durante a utilização. Tenha cuidado ao retirá-la.

Para a retirar:

- Retire a escova do respectivo compartimento.

TEMPERATURA/VELOCIDADES DO AR (B) :

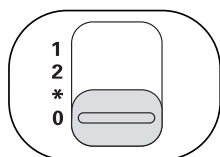

- 1: temperatura e fluxo de ar moderados
- 2: temperatura e fluxo de ar mais intensos
- *: ar frio
- 0: paragem do aparelho

SISTEMA «IONIC»:

O seu aparelho emite automaticamente iões negativos que eliminam a electricidade estática. O seu cabelo fica brilhante e mais fácil de desembaraçar.

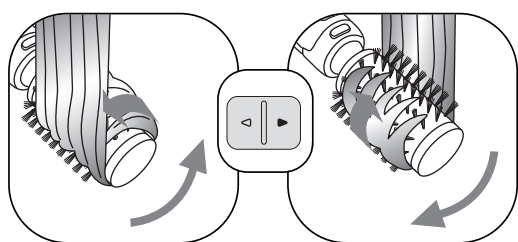

SENTIDO DA ROTAÇÃO (C):

Esta função permite-lhe enrolar automaticamente a madeixa de cabelo à volta da escova, para fazer o seu brushing sem qualquer esforço.

- Para accionar a rotação, exerça pressão no selector (C) no sentido de rotação pretendido (direita ou esquerda).
- Mantenha a pressão durante o brushing
- Para suspender a rotação, liberte a pressão.

COMO UTILIZAR O APARELHO?:

Eis a técnica de base para conseguir um bom brushing

SECAR E PENTEAR CABELO EM SIMULTÂNEO!

- Depois de lavar bem o cabelo com champô, enxugue-o meticulosamente com uma toalha e desembarace-o com muito cuidado.

Não utilize o aparelho em cabelo embaraçado ou frisado nem em extensões de cabelo.

- Existe a possibilidade de secar previamente o cabelo graças à função secar (B),

(sem escova) mantendo o cabelo húmido.

- Separe o cabelo em madeixas individuais com alguns centímetros (cf. folheto «Dicas de um cabeleireiro»), e trabalhe as madeixas uma a uma. Pode utilizar pinças para prender as madeixas que não estão a ser trabalhadas na altura.
- Insira a escova (de diâmetro grande ou pequeno, consoante o comprimento do seu cabelo.
- Coloque, de seguida, a escova em contacto com a madeixa do cabelo: a madeixa enrola-se automaticamente num movimento delicado e contínuo.

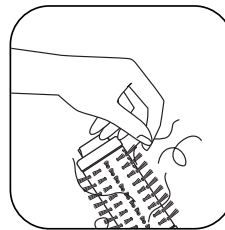
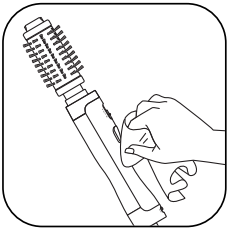

4. MANUTENÇÃO

ATENÇÃO!: Desligue sempre o aparelho da corrente antes de proceder à sua limpeza.

Limpeza do aparelho e das escovas:

- O aparelho requer pouca manutenção. Pode limpá-lo com a ajuda de um pano seco ou ligeiramente humedecido.

- Nunca utilize álcool para limpar o aparelho.
- Nunca mergulhe o aparelho ou as escovas em água.
- Tenha o cuidado de secar bem as partes que acabou de limpar.
- Tire regularmente os cabelos que ficarem agarrados às escovas.



5. PROTECÇÃO DO MEIO AMBIENTE EM PRIMEIRO LUGAR!

- ① O seu aparelho contém materiais que podem ser recuperados ou reciclados.
- ➔ Entregue-o num ponto de recolha para possibilitar o seu tratamento.

6. NO CASO DE PROBLEMAS

• «O meu cabelo fica embaraçado»:

1. Desembaraçou bem o seu cabelo?
2. Não se esqueceu de separar as madeixas antes de as pentear?
3. Pode, em qualquer altura, parar a rotação da escova, soltando o selector de rotação (C), ou rodando a escova no sentido contrário. De seguida, retire a escova do respectivo compartimento para soltar o cabelo.

• «A rotação das escovas pára»:

1. Não se esqueça de, previamente, secar e desembaraçar bem o cabelo.
2. A madeixa de cabelo não é demasiado larga? Trabalhe uma madeixa mais pequena.

• «O meu aparelho deixa de funcionar»: a segurança térmica é accionada.

1. Desligue o aparelho.
2. Deixe-o arrefecer durante cerca de 30 minutos antes de voltar a utilizá-lo.
3. No caso de persistência do problema, entre em contacto com o Serviço de Assistência Técnica autorizado.

• «As cerdas da escova estão deitadas»: é importante arrumar devidamente as escovas nas respectivas protecções fornecidas para este efeito após cada utilização.

- Se já estavam deitadas antes de o aparelho ser utilizado, as cerdas da escova levantam-se naturalmente durante o brushing graças à associação do fluxo de ar quente com a rotação automática.

Διαβάστε προσεκτικά τις οδηγίες χρήσης καθώς και τις οδηγίες ασφαλείας πριν από οιαδήποτε χρήση.



Γίνετε μόλις κάτοχος ενός τεχνικά καινούργιου προϊόντος! Κανονικά απαιτείται εκπαίδευση (2 έως 3 μαθήματα) για να μάθετε να χρησιμοποιείτε τέλεια το προϊόν.

A Brush Activ' είναι μια περιστρεφόμενη βούρτσα στεγνώματος σχεδιασμένη ειδικά για το χτένισμα χωρίς προσπάθεια και με μια μόνο κίνηση: γρηγορότερο και ευκολότερο χτένισμα από ό,τι συνήθως. A Brush Activ' σας επιτρέπει να στεγνώνετε και να φορμάρετε ταυτόχρονα τα μαλλιά σας και να πετυαίνετε τέλειο αποτέλεσμα στο χτένισμα μπροστά και πίσω.

2. ΣΥΜΒΟΥΛΕΣ ΑΣΦΑΛΕΙΑΣ

- Για την ασφάλειά σας, η παροοσα συσκευφι έχει κατασκευαστε(σύμφωνα με τα εφαρμοστέα πρότυπα και κανονισμοος (Οδηγίες για Χαμηλή τάση, Ηλεκτρομαγνητικφι Συμβατότητα, Περιβόλλον ...).
- Τα εξαρτήματα της συσκευής θερμαίνονται σε πολο μεγάλο βαθμό κατά τη χρήση. Να αποφεογετε την επ αφή με το δέρμα. Φροντίστε το ηλεκτρικό καλώδιο να μην έρχεται ποτέ σε επαφή με τα θερμαινόμενα μέρη της συσκευής.
- Βεβαιωθείτε ότι η τάση που αναγράφεται πάνω στη συσκευφι σας είναι [δια με αυτήν της ηλεκτρικής σας εγκατάστασης. Κάθε σφάλμα σΟνδεσης είναι πιθανό να προκαλέσει μη αντιστρεπτές βλόβες που δεν καλύπτονται από την εγγύηση.
- Για επιπλέον προστασία, η εγκατάσταση μίας διάταξης παρα- μένοντος ρεύματος (RCD) με ονομαστικό παραμένον ρεύμα λει- τουργίας που δεν υπερβαίνει τα 30 mA συνιστάται για το ηλεκτρι- κό κύκλωμα παροχής στο μπάνιο. Για συμβουλές απευθυνθείτε στον τεχνικό εγκατάστασης.
- η εγκατάσταση και χρήση της συσκευής θα πρέπει ωστόσο να συμμορφώνονται με τα πρότυπα που Ισχύουν στη χώρα νερό.
- **ΠΡΟΕΙΔΟΠΟΙΗΣΗ:** μην χρησιμοποιείτε αυτή τη συσκευή κοντά σε μπανιέρες, ντους, λεκάνες ή άλλα δοχεία που περιέχουν νερό. 
- Όταν η συσκευή χρησιμοποιείται στο μπάνιο, βγάλτε την από την πρίζα όταν δεν την χρησιμοποιείτε, επειδή η μικρή απόσταση από το νερό είναι επικίνδυνη ακόμα και όταν η συσκευή είναι απενεργο- ποιημένη.
- Αυτή η συσκευή μπορεί να χρησιμοποιηθεί από παιδιά ηλικίας από 8 ετών και πάνω και από άτομα με μειωμένες σωματικές, δια- νοητικές ή αντιληπτικές ικανότητες ή έλλειψη εμπειρίας και γνώ- σης, αν τους παρέχεται επίβλεψη ή οδηγίες όσον αφορά την ασφα- λή χρήση της συσκευής και κατανοούν τους υπάρχοντες κινδύνου. Τα παιδιά δεν επιτρέπεται να παίζούν με τη συσκευή. Ο καθαρι- σμός και η συντήρηση από το χρήστη δεν πρέπει να γίνονται από παιδιά χωρίς επίβλεψη.
- Η παροοσα συσκευή δεν προορίζεται προς χρήση από άτομα (συμπεριλαμβανομένων των παιδιών) των απ ο(ων η σωματικφι, αισθητήρια ή πνευματικφι ικανότητα είναι μειωμένη, ή από άτομα χωρίς εμπειρ[α ή γνώση ως προς τη χρήση, εκτός εάν τα άτομα αυτά βρίσκονται υπό επίβλεψη ή ακολουθούν τφότερες οδηγίες που αφορούν στη χρήση της συσκευfis από κάποιο άτομο που είναι υπεCiθυνο ως προς την ασφάλειά τους. Τα π αιδιά πρέπει να βρίσκονται υπό επ(βλεψη προκειμένου να διασφαλιστεί ότι δεν θα χρησιμοποιήσουν τη συσκευή ως παιχνίδι.
- Εάν το καλώδιο ρεοματος έχει φθαρε(, τφέπει να αντικατασταθε(από την κατασκευάστρια εταιρεια(, το εξουσιοδοτημένο κέντρο σέρβις μετά την πώληση της κατασκευάστριας εταιρείας ή έναν εξειδικευμένο

τεχνικό για να αποφευχθεί κάθε κίνδυνος ατυχήματος.

- Μη χρησιμοποιείτε τη συσκευή σας και επικοινωνήστε με ένα εξουσιοδοτημένο κέντρο εξυπηρέτησης πηλατών εάν: η συσκευή υπέστη πτώση, εάν δεν λειτουργεί κανονικά.
- Η συσκευή διαθέτει σύστημα θερμικής ασφάλειας. Σε περίπτωση υπερθέρμανσης (που οφείλεται λ. χ. σε βούλωμα των διάκενων της πίσω σχάρας), η συσκευή θα απενεργοποιηθεί αυτομάτως: επικοινωνήστε με το κέντρο εξυπηρέτησης μετά από την πώληση.
- Πρέπει να αποσυνδέετε τη συσκευή από το ρεύμα: πριν από τον καθαρισμό και τη συντήρηση, σε περίπτωση σφάλματος λειτουργίας, αφού έχετε τελειώσει να τη χρησιμοποιείτε.
- Μη χρησιμοποιείτε τη συσκευή εάν το καλώδιο έχει φθαρεί.
- Μη βυθίζετε τη συσκευή μέσα σε νερό ούτε και να τη βρέχετε με νερό, ακόμα και κατά τον καθαρισμό.
- Μην κρατάτε τη συσκευή με βρεγμένα χέρια.
- Μην κρατάτε τη συσκευή από το περιβλήμα που είναι ζεστό, αλλά από τη χειρολαβή.
- Μην αποσυνδέετε τη συσκευή από το ρεύμα τραβώντας το καλώδιο, αλλά τραβώντας το φως από την πρίζα.
- Μη χρησιμοποιείτε ηλεκτρική μπαλαντέζα.
- Μην καθαρίζετε τη συσκευή με λιπαντικό ή διαβρωτικά προϊόντα.
- Μη χρησιμοποιείτε τη συσκευή σε θερμοκρασία χαμηλότερη των 0°C και υψηλότερη των 35 °C.

ΕΠΎΓΗΣΗ:

Η συσκευή σας προορίζεται αποκλειστικά για οικιακή χρήση. Δεν μπορεί να χρησιμοποιηθεί για επαγγελματικό σκοπό. Η εγγύηση ακυρώνεται σε περίπτωση ακατάλληλης χρήσης.

Αυτές οι οδηγίες διατίθενται επίσης και από το διαδικτυακό μας τόπο www.rowenta.com.

3. ΟΔΗΓΙΕΣ ΧΡΗΣΗΣ

ΠΡΟΧΑΣΙΑ ΤΩΝ ΒΟΥΡΤΣΩΝ:

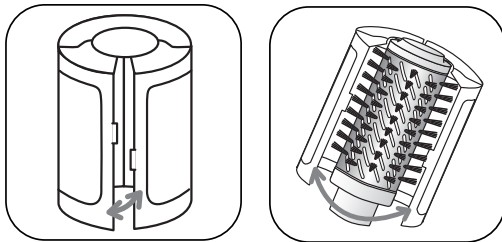

Οι μαλακές τρίχες της βούρτσας έχουν σχεδιαστεί ειδικά για να έχουν άριστη αποτελεσματικότητα διατηρώντας ταυτόχρονα τη φύση των μαλλιών σας.

- Για να διατηρήσετε την αποτελεσματικότητα των βουρτσών, ξανατοποθετείτε τις οπωσδήποτε μέσα στο προστατευτικό τους κάλυμμα (I), μετά από κάθε χρήση.
- Άνοιγμα ή κλείσιμο των προστατευτικών καλυμμάτων.

ΤΟΠΟΘΕΤΗΣΗ ΚΑΙ ΑΦΑΙΡΕΣΗ ΤΩΝ ΒΟΥΡΤΣΩΝ ΤΗΣ ΣΥΣΚΕΥΗΣ (Κ):

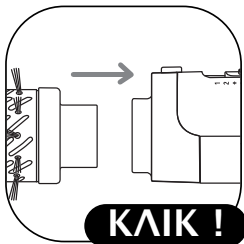

Για την τοποθέτηση:

- Αφαιρέστε το προστατευτικό
- Προσαρμόστε τη βούρτσα μέχρι να ακουστεί το χαρακτηριστικό ΚΛΙΚ.

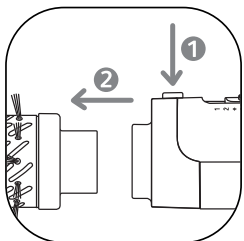

⚠ ΥΠΕΝΘΥΜΙΣΗ: Το εξόρτημα βούρτσας (G/H) ζεσταίνεται πολύ κατά τη χρήση. Να είστε προσεκτικός/η κατά την αφαίρεσή του.

Για την αφαίρεση:

- Αφαιρέστε τη βούρτσα από τη θήκη της.

ΘΕΡΜΟΚΡΑΣΙΑ ΙΤΑΧΥΡΗΤΕΣ ΑΕΡΑ (B) :

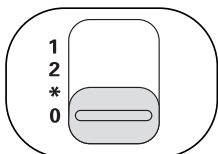

- 0 : διακοπή λειτουργίας της συσκευής
- 1 : μέτρια θερμοκρασία και ταχύτητα αέρα
- 2: υψηλή θερμοκρασία και ταχύτητα αέρα
- * : κρυός αέρας

ΣΎΣΤΗΜΑ «IONIC»:

Η συσκευή αυτόματα εκπέμπει αρνητικά φορτισμένα ιόντα που περιορίζουν το στατικό ηλεκτρισμό. Τα μαλλιά σας θα λάμπουν ενώ ταυτόχρονα θα χτενίζονται ευκολότερα.

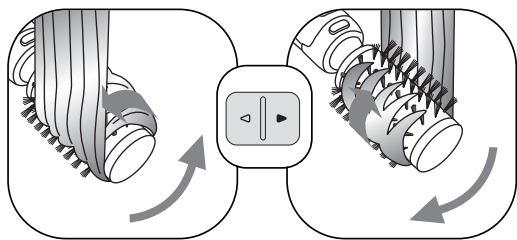

ΦΟΡΑ ΠΕΡΙΗΡΟΦΗΣ (C):

Η λειτουργία αυτή χρησιμεύει για να τυλίγετε αυτόματα τις τούφες μαλλιών γύρω από τη βούρτσα για να κάνετε το χτένισμα χωρίς προπάθεια.

-Για να ξεκινήσετε την περιστροφή, σπρώξτε το κουμπί επιλογής (C) στη φορά περιστροφής που θέλετε (δεξιά ή αριστερά).

-Συνεχίζετε να το πιέζετε κατά τη διάρκεια του χτενίσματος.

-Για σταματήσετε την περιστροφή αφήνετε το κουμπί.

ΠΩΣ ΝΑ ΧΡΗΣΙΜΟΠΟΙΕΙΤΕ ΤΗ ΣΥΣΚΕΥΗ ΣΑΣ?:

Ιδού η βασική τεχνική για να πετύχετε το χτένισμα που θέλετε.

ΤΑΥΤΟΧΡΟΝΟ ΣΤΕΓΝΩΜΑ ΚΑΙ ΦΟΡΜΑΡΙΣΜΑ!

- Μετά το λούσιμο, σκουπίστε καλά τα μαλλιά σας με μια πετσέτα και ξεμπερδέψτε τα με προσοχή. Μην χρησιμοποιείτε τη συσκευή σας σε μπερδεμένα, κατσαρωμένα ή πρόσθετα μαλλιά.

-Μπορείτε να προ-στεγνώσετε τα μαλλιά σας χόρη στη λειτουργία στεγνώματος (B), (χωρίς βούρτσα) που διατηρεί τα μαλλιά σας ελαφρώς βρεγμένα.

- Χωρίστε τα μαλλιά σας σε ατομικές τούφες μερικών εκατοστών (βλέπε βιβλιαράκι "Έξυπνες ιδέες κομμωτή") και δουλέψτε τις τούφες μία- μία. Μπορείτε να χρησιμοποιήσετε πιάστρες για να κρατήσετε τις τούφες μαλλιών.

-Τοποθετήστε τη βούρτσα (μεγδλης ή μικρής διαμέτρου ανδλογα με το μήκος των μαλλιών σας και το αποτέλεσμα που θέλετε να πετύχετε) στο σώμα της συσκευής κουμπώνοντάς την μέχρι να κάνει ΚΛΙΚ.

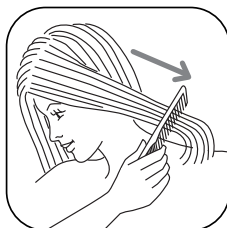

Στη συνέχεια, φέρτε τη βούρτσα σε επαφή με την τούφα μαλλιών. Η τούφα τυλίγεται αυτόματα με μια απαλή και συνεχή κίνηση.

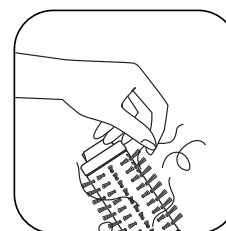
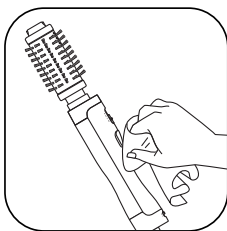

4. ΣΥΝΤΗΡΗΣΗ

ΠΡΟΣΟΧΗ! Βγάξτε πάντα το φως από την πρίζα πριν καθαρίσετε τη συσκευή.

Καθαρισμός της συσκευής και των βουρτσών της:
-Η συσκευή σας χρειάζεται ελάχιστη συντήρηση. Μπορείτε να την καθαρίζετε με ένα στεγνό ή λίγο βρεγμένο πανί.

- Μη χρησιμοποιείτε ποτέ οινόπνευμα για να καθαρίσετε τη συσκευή σας.
- Μη βουτάτε ποτέ τη συσκευή ή τις βούρτσες στο νερό.
- Φροντίζετε να στεγνώνετε πάντα τα σημεία που καθαρίζετε.
- Αφαιρείτε συχνά τα μαλλιά που έχουν μείνει στις βούρτσες.



5. ΑΣ ΣΥΜΒΑΛΛΟΥΜΕ ΚΙ ΕΜΕΙΣ ΣΤΗΝ ΠΡΟΣΤΑΣΙΑ ΤΟΥ ΠΕΡΙΒΑΛΛΟΝΤΟΣ!

Η συσκευή σας περιέχει πολλά αξιοποιήσιμα ή ανακυκλώσιμα υλικά.

Παραδώστε την παλιά συσκευή σας σε κέντρο διαλογής ή ελλείψει τέτοιου κέντρου

- σε εξουσιοδοτημένο κέντρο σέρβις το οποίο θα αναλάβει την επεξεργασία της.

6. ΤΙ ΝΑ ΚΑΝΕΤΕ ΣΕ ΠΕΡΙΠΤΩΣΗ ΠΡΟΒΛΗΜΑΤΟΣ ΛΕΙΤΟΥΡΓΙΑΣ

• "Τα μαλλιά μου μπερδεύουν":

1. Ξεμπερδέψατε καλά τα μαλλιά σας?

2. Χωρίσατε καλά τις τούφες πριν αρχίσετε να τις δουλεύετε?

3. Μπορείτε ανά πάσα στιγμή να σταματήσετε την περιστροφή της βούρτσας αφήνοντας ελεύθερο το κουμπί επιλογής περιστροφής (C), ή βάζοντας τη βούρτσα να γυρίζει αντίστροφα. Κατόπιν βγάξτε τη βούρτσα από την υποδοχή της για να απελευθερώσετε τα μαλλιά.

• "Οι βούρτσες σταματούν να περιστρέφονται":

1. Φροντίστε να προστεγνώσετε και να ξεμπερδέψετε τα μαλλιά σας.

2. Μήπως είναι πολύ μεγάλη η τούφα? Δουλεύετε με μικρότερες τούφες.

• "Η συσκευή μου σταματά να λειτουργεί": έχει ενεργοποιηθεί η θερμική ασφάλεια .

1. Βγάλτε την συσκευή από την πρίζα.

2. Αφήστε την περίπου 30 λεπτά να κρυώσει πριν την ξαναχρησιμοποιήσετε.

3. Αν το πρόβλημα εξακολουθεί να υπάρχει, επικοινωνήστε με την υπηρεσία σέρβις.

• "Οι τρίχες της βούρτσας έχουν καθίσει": Είναι σημαντικό μετά από κάθε χρήση να φυλάσσετε πάντα τις βούρτσες μέσα στα ειδικά προστατευτικά τους καλύμματα.

-Αν οι τρίχες της βούρτσας είχαν καθίσει πριν τη χρήση, ξανασηκώνονται φυσιολογικά κατά τη διάρκεια του χτενίσματος υπό την επίδραση του ζεστού αέρα και της αυτόματης περιστροφής.

Her türlü kullanım öncesi kullanım kılavuzunu ve güvenlik talimatlarını dikkatle okuyunuz.

Teknik bakımdan yeni olan bir ürün satın aldınız!

Kullanımını mükemmel şekilde öğrenmeden önce, normal olarak 2 veya 3 seanslık bir alışma dönemi gerekecektir.

Brush Activ' brushing'inizi çaba harcamaksızın ve bir tek hareketle gerçekleştirebilmeniz için özel olarak tasarlanmış kurutucu döner bir fırçadır: geleneksel bir brushing'e göre daha hızlı ve kolaydır. Brush Activ' başın hem ön hem de arka kısmında mükemmel bir sonuç elde etmek üzere soçınızı eşzarnonlu olarak kurutmaya ve biçime sokmaya imkan verir.

2. GÜVENLİK TASYELERİ

- Güvenliğiniz düşünülerek bu cihaz yürürlükteki standartlara ve düzenlemelere (Düşük Gerilim Direktifleri, Elektromanyetik Uyumluluk, Çevre...) uygun olarak üretilmiştir.
- Cihazın aksesuarları kullanım sırasında çok ısınır. Derinizle temasından kaçının. Cihazın elektrik kablosunun ısınan parçalara değmediğinden emin olun.
- Elektrik tesisatınızın voltajının cihazınızın üzerinde belirtilen voltaj ile aynı olduğundan emin olun. Her türlü bağlantı hatası garantinin kapsamayacağı, tamir edilemeyecek hasarlara neden olabilir.
- Ek koruma için, banyonun elektrik tesisatına azami 30 mA değerinde nominal artık çalıştırma akımına sahip bir artık akım cihazının (RCD) kurulması önerilir. Tavsiyeler almak için bir kurulum uzmanına danışın.
- Yine de cihazın montajı ve kullanımı ülkenizde uygulanan normlara uygun olarak yapılmalıdır.
- **UYARI:** Bu cihazı banyo küveti, duş, lavabo veya su içeren diğer kapların yakınlarında kullanmayın. 
- Cihaz bir banyoda kullanıldığında, civardaki su cihaz kapatıldığında bile tehlike oluşturabileceğinden, kullandıktan sonra fişini elektrik prizinden çıkarın.
- Bu cihaz fiziksel, duyuusal veya zihinsel engeli olan (erişkin veya çocuk) veya cihaz hakkında hiçbir tecrübe veya bilgisi olmayan şahıslar tarafından, güvenliklerinden sorumlu bir kişinin gözetimi altında olmadıkları veya bu kişi tarafından cihazın kullanımı konusunda eğitilmedikleri takdirde kullanılmamalıdır.
- Bu cihazın, fiziksel, duyuusal ya da zihinsel kapasite açısından yeterli olmayan kişilerce ya da deneyim veya bilgi sahibi olmayan kişilerce (çocuklar da dahil olmak üzere), güvenliklerinden sorumlu bir kimsenin gözetiminde veya bu kimse tarafından cihazın kullanımı ile ilgili önceden bilgilendirildikleri durumlar dışında, kullanılmaması gerekir. Çocukların cihazla oynamadığından emin olmak için kontrol etmek gerekir.

- Elektrik kablosu hasar görürse her türlü tehlikeyi önlemek için üretici, yetkili servis veya aynı yetkiye sahip kişiler tarafından değiştirilmelidir.
- Cihazı kullanmamanız ve Yetkili Servise başvurmanız gereken durumlar: cihazınız düşerse ve normal çalışmazsa.
- Cihazda termik koruma sistemi bulunmaktadır. Aşırı ısınma durumunda (örneğin arka ızgaranın kirlenmesinden dolayı), cihaz otomatik olarak duracaktır: Yetkili Servise başvurun.
- Cihazın fişten çekilmesi gereken durumlar: temizlik ve bakım işlemlerinden önce, çalışma bozukluğu olması, cihazı kullanımınız biter bitmez.
- Kablo hasar görmüşse kullanmayın.
- Temizlemek için bile olsa suya değdirmeyin, batırmayın.
- Nemli ellerle tutmayın.
- Sıcakken gövdeden değil sapından tutun.
- Kabloyu çekerek fişten çıkartmayın, prizi tutarak çekin.
- Elektrik uzatması kullanmayın.
- Parlak ve tahriş edici ürünlerle temizlemeyin.
- 0 °C'nin altında ve 35 °C'nin üstündeki sıcaklıklarda kullanmayın.

GARANTİ:

Cihazınız sadece evde kullanmak üzere tasarlanmıştır.

Ticari ve mesleki amaçlarla kullanılmamalıdır.

Hatalı kullanım durumunda garanti kapsamı dışında kalacaktır.

Bu bilgilere www.rowenta.com Web sitemizden de ulaşabilirsiniz.

3. KULLANIM TAVSİYELERİ

FIRÇALARIN KORUNMASI:

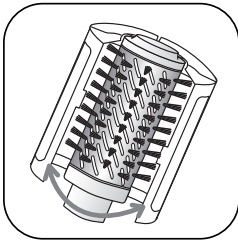
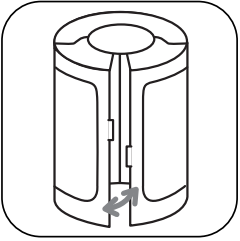

Fırçaların kullanım esnekliği, saçlarınızın doğasını koruyarak optimal bir etki elde edilmesi için özel olarak tasarlanmıştır.

- Fırçaların etkinliğini sürdürmek için, her kullanım sonrası zorunlu olarak koruyucu (I) yerleştirin.
- Koruyucuların açılması 1 kapanması.

CIHAZIN FIRÇALARININ YERINE TAKILMASI VE ÇIKARILMASI (K):

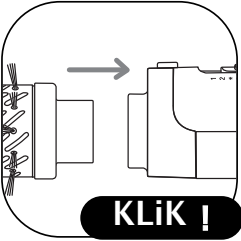

Yerleştirmek için:

- Koruyucuyu çıkarın
- KLIK sesi duyana kadar fırçayı itin.

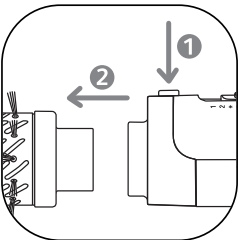

UYARI Fırça aksesuar (G/H) kullanım esnasında çok sıcak olur. Çıkarırken dikkat edin.

Çıkarmak için:

- Fırçayı bölmesinden çıkarın.

ISI 1 HAVA HIZLARI (B):

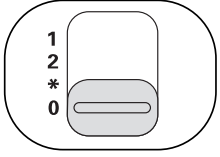

- 1 : Orta düzeyde sıcaklık ve hava akışı
- 2 : daha yoğun sıcaklık ve hava akışı
- * : soğuk hava
- 0 : cihazın kapanması

«IONIC» SİSTEM:

Saç düzleştirme cihazınız statik elektriklenmeyi önlemek için otomatik olarak negatif iyon yayar. Saçlarınızın parlaklık kazanmasını ve kolay şekil almasını sağlar.

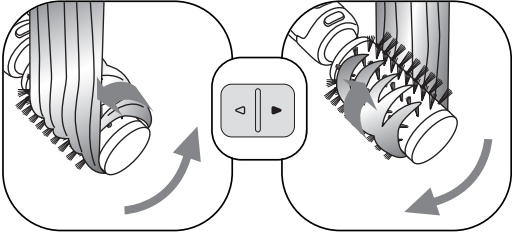

DÖNME YÖNÜ (C):

Bu fonksiyon, brushing'inizi çaba harcamaksızın gerçekleştirebilmeniz için, saç Mamını otomatik olarak fırçanın etrafında sarabilmenize imkan verir.

- Brushing esnasında basmayı sürdürün
- Dönme durdurmak için basmaya son verin.

CIHAZI NASIL KULLANMALI?:

İşte brushing'inizin başarılı olması için temel teknik

EŞZAMANLI KURUMA VE ŞEKLE SOKMA!

- Şampuanlama sonrası saçlarınızı bir havlu ile iyice kurulaşın ve özenle ayırın. Cihazınızı, iç içe geçmiş kaşık saçlar üzerinde veya eklenmiş saçlar üzerinde kullanmayın.
- Kurutma fonksiyonu (B) (fırçasız) sayesinde saçlarınızı hafif nemli kalacak ~ekilde önceden kurutmanız mümkündür.
- Saçlarınızı birkaç santimetrelik bireysel tutarlar halinde ayırın (bkz. "Kuaförtüğün püf noktaları" kitapçığı) ve tutarlara teker teker uygulayın. Diğer saç Marınlarnı tutmak için pensler kullanabilirsiniz.
- Fırçayı (saç uzunluğuna ve istenen etkiye bağlı olarak büyük veya küçük çap) cihazın gövdesi üzerinde klik sesi gelinceye kadar yerine takın.

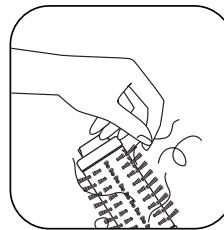
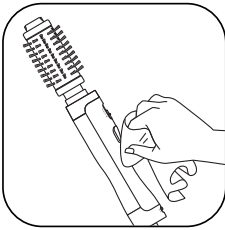
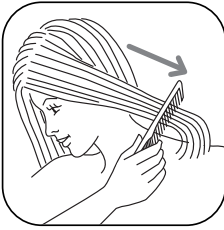

4. BAKIM

DiKKAT!: Temizlemeden önce daima cihazı prizden çekiniz.

Cihazın ve fırçaların temizlenmesi:

- Cihazınız çok az bakım gerektirir. Kuru veya hafifçe nemli bir bez yardımıyla temizleyebilirsiniz.

- Cihazınızı temizlemek için hiçbir zaman alkol kullanmayınız.
- Cihazınızı veya fırçaları hiçbir zaman suya daldırmayınız.
- Temizlediğiniz kısımları iyi kurutmaya özen gösteriniz.
- Fırçaların üzerinde kalan saçları düzenli olarak alınız.



5. ÇEVREYİ KORUMAYA KATKIDA BULUNALIM!

- ① Cihazınız çok sayıda yeniden değerlendirilebilir veya geri dönüşümlü malzeme içermektedir.
- ➔ Değerlendirilebilmesi için cihazınızı bir toplama merkezine veya Yetkili Servisine teslim edin.

6. SORUN HALİNDE

- «Saçların birbirine kanşıyor»:
 1. Soçlarınızı iyi ayırdınız mı?
 2. Uygulamadan önce saç Marınlarını iyi kısımlar ayırmayı düşündünüz mü?
 3. Dönme selektörünü [C] bırakarak veya fırçayı ters yönde döndürerek herhangi bir zamanda fırçanın dönmesini durdurabilirsiniz. Daha sonra, saçları serbest bırakmak için fırçayı yuvasından çıkarın.
- «fırçaların dönmesi duruyor»:
 1. Soçlarınızı ön kunitun ve birbirinden ayırın.
 2. Soç tutarını çok mu geniş? Daha küçük bir saç tutarını çalışın.
- «Cihazımın çalışması durdu»: ısı güvenlik devreye girdi.
 1. Cihazı prizden çekin
 2. Tekrar kullanmadan önce yaklaşık 30 dakika soğumaya bırakın
 3. Sorun devam ediyorsa, satış sonrası servisi ile temas kurun.
- «fırçanın kılları yattı»: Her kullanım sonrası, fırçaların, bu amaçla verilmiş koruyucularını yerleştirilmesi önemlidir.
 - Eğer fırçanın kılları, kullanım öncesi yatmış durumda ise, sıcak hava üfleminin ve otomatik dönmenin birleşimiyle brushing esnasında doğal olarak ayağa kalkacaktır.

Conseils & Astuces de coiffeur



LE BRUSHING

Lissé & Maîtrisé

Séchage et mise en forme simultanés !

Voici la technique de base pour réaliser votre brushing avec BRUSH ACTIV' sur cheveux longs ou mi-longs.

Après votre shampoing, bien essorer vos cheveux dans une serviette et les démêler soigneusement.

Vous pouvez également pré-sécher vos cheveux grâce à la fonction séchage de Brush Activ' tout en conservant un cheveux humide.

Séparez la chevelure en sections, à l'aide de pinces :



1. Commencez par les longueurs de la nuque,
2. puis l'arrière de la tête,
3. les côtés de la chevelure,
4. terminez par les mèches du dessus.



Le secret réside dans la finesse des mèches de séparation, travaillées une à une !

Nous vous conseillons d'utiliser la brosse de gros diamètre pour la mise en forme générale de votre coiffure, et d'utiliser le petit diamètre pour accentuer les finitions (arrondis vers l'intérieur ou l'extérieur plus marqués).

De la racine à la pointe !



Il est indispensable de bien sécher la racine avant les pointes : placez la brosse, dès la racine des cheveux, sous la mèche que vous souhaitez coiffer, sans actionner la rotation, uniquement en position séchage (position 1)
Puis, actionnez la rotation automatique de la brosse en descendant lentement vers les pointes jusqu'à ce que la mèche soit totalement sèche.

Souvenez-vous qu'un cheveu mal séché est un cheveu mal lissé !



Les pointes arrondies vers l'intérieur :

Placez la brosse (gros ou petit diamètre) à la pointe des cheveux, sous la mèche. Actionnez la rotation, pour un enroulement vers l'intérieur.



Les pointes arrondies vers l'extérieur :

Placez la brosse (gros ou petit diamètre) à la pointe des cheveux, au dessus de la mèche. Actionnez l'inter de rotation, pour un enroulement vers l'extérieur.

Pour un effet plus accentué vers les pointes, la brosse de petit diamètre sera idéale ! Vous pouvez donner ce mouvement à l'ensemble de votre chevelure ou à quelques mèches uniquement.

LE BRUSHING Dégradé & Effilé

La technique de Brushing convient à toutes les longueurs de cheveux.

Après votre shampoing, bien essorer vos cheveux dans une serviette et les démêler soigneusement.

Pré-sécher vos cheveux grâce à la fonction séchage de Brush Activ', tête penchée en avant, afin de gonfler les racines. Les pointes doivent restées humides.

Vous pouvez utiliser une mousse ou une cire pour embellir la matière du cheveu.



Séparez verticalement la chevelure en deux parties, depuis le sommet de la tête jusqu'au bas de la nuque.

Commencez le brushing en plaçant l'appareil sous la mèche, dans un mouvement racine -> pointe.

Recommencez l'opération jusqu'au parfait séchage des deux côtés de la nuque. Continuez par les mèches des côtés du visage et terminez par le dessus de tête.



Pour obtenir un parfait dégradé et des pointes effilées, placez la brosse sous ou sur la mèche, dans le sens du dégradé et tirez la mèche vers la joue inverse, tête toujours légèrement inclinée.

Travail des pointes :

Pour garder des pointes effilées, ne pas tirer sur la mèche lorsque la brosse arrive au niveau des pointes : ôtez délicatement la brosse de la mèche pour ne pas casser l'effet.

Laissez refroidir la chevelure avant de la coiffer.

Pour un effet plus accentué vers les pointes, la brosse de petit diamètre sera idéale !

LE BRUSHING



Bouclé & Vaporeux

Cette technique s'applique essentiellement aux cheveux courts et mi-longs, souples ou ondulés.



Les boucles et les ondulations se réalisent en enroulant de fines mèches à l'aide de la brosse de petit diamètre : plus la mèche est fine, plus la boucle est serrée.



Toujours commencer par la nuque pour remonter progressivement et finir par les mèches du dessus. Placez alternativement la brosse sous la mèche (pour sécher la racine) puis sur la mèche (pour l'ondulation), dans un mouvement de rotation plutôt lent, ce qui donnera un effet gonflant et vaporeux. Les mèches enroulées doivent refroidir sans être touchées. Une fois l'ensemble de la chevelure séchée, seuls les doigts doivent mettre en place les boucles et ondulations. Evitez d'utiliser un peigne ou une brosse qui briserait l'effet.



LES FINITIONS

Les franges

Pour une frange courte et droite, il est conseillé d'utiliser la brosse de petit diamètre, qui accentuera le mouvement.

Pour les franges droites, il faut gonfler la racine pour l'esthétique du profil.

A l'inverse, sur une frange plus longue, la brosse de gros diamètre donnera un effet plus lisse. Sur frange humide et pré-séchée, placez la brosse sous la frange dès la racine des cheveux et maintenir la rotation automatique pour un enroulement intérieur de la mèche, jusqu'au séchage complet.



Du volume à la racine

Une fois les cheveux mis en forme, placer de nouveau la brosse à la racine, sous la mèche (de préférence optez pour le gros diamètre) sans utiliser la rotation automatique. Position séchage uniquement. Commencer à lisser la mèche en sens contraire à l'implantation du cheveu sur 3 cm environ et laissez finalement glisser l'appareil lentement jusqu'à la pointe de la mèche, sans l'étirer. Replacer ensuite la mèche du bon côté.

Pour donner du volume à toute votre chevelure, il est important d'appliquer cette astuce pour chaque mèche de cheveu.

Professional tips & tricks



BLOW DRYING

Smooth and controlled

Drying and styling in a single step!

This is the basic technique for blow drying long or medium-length hair with the BRUSH ACTIV'.

After washing your hair, dry it well in a towel and carefully untangle it.

You can also pre-dry your hair with the Brush Activ' drying function while still keeping your hair damp. Separate your hair into sections, using clips:



1. Start at the nape of the neck,
2. then the back of the head,
3. the sides,
4. finish with the sections on the top.



The secret lies in the fineness of the separated sections, handled one by one!

We suggest using the large-diameter brush for general styling and the small-diameter brush for putting the finishing touches (more marked rounding inwards or outwards).

From root to tip!



It is essential to dry the roots properly before the tips: place the brush against the roots of your hair, under the section to be blow dried, without starting the rotation and only on the drying setting (position 1) and then start the automatic rotation of the brush while working slowly down towards the tips until the section is completely dry.

Remember that badly dried hair is badly smoothed hair!

Tips turned under:

Place the brush (small or large diameter) under the tip of the section. Start the rotation to roll the hair under.

Tips turned outwards:

Place the brush (small or large diameter) on the tip of the section. Start the rotation to roll the hair outwards.

For a more marked effect towards the tips, the small-diameter brush is ideal! You can give this movement to all your hair or to just a few sections.

BLOW DRYING

Layered and tapered

This blow drying technique suits hair of all lengths.

After washing your hair, dry it well in a towel and carefully untangle it.

Pre-dry your hair using the drying function of the Brush Activ' with your head tipped forwards to give body at the roots. The tips must remain damp.

You can use a mousse or wax to enhance the appearance of your hair.



Separate the hair vertically in two parts from the top of your head down to the nape. Start blow drying, placing the appliance under the section in a root -> tip movement. Repeat the operation until both sides of the nape are perfectly dry. Continue with the sections at the side of the face and finish at the top of the head.



To obtain perfect layering, place the brush under or on the section in the direction of the layering and pull the section towards the opposite cheek, keeping the head slightly tilted.

Working the tips:

To keep the tips tapered, do not pull on the section when the brush reaches the tip; remove the brush gently so as not to spoil the effect.

Allow the hair to cool before finishing.

For a more marked effect towards the tips, the small-diameter brush is ideal!

BLOW DRYING

Curled and light

This technique is essentially for use on short and medium-length hair, soft or wavy.



Curls and waves are made by rolling fine sections of hair around the small-diameter brush: the finer the section, the tighter the curl.

Always start at the nape of the neck, working progressively upwards, and finish with the sections at the top of the head.

Place the brush alternately under the section (to dry the roots) and then over the section (for the wave) in a relatively slow rotating movement, which will give more volume and an effect of lightness.

The rolled sections must cool without being touched.

Once all the hair is dry, arrange the curls and waves using your fingertips.



Avoid using a comb or brush, which would spoil the effect.



THE FINISHING TOUCHES

Fringes

For a short, straight fringe, we suggest using the small-diameter brush, which will give more movement.

For straight fringes, you will need to give more volume at the root to give the best profile.

For a longer fringe, on the other hand, the large-diameter brush will give a smoother effect. On a damp, pre-dried fringe, place the brush under fringe, from the roots, and keep the automatic rotation on to roll the section to the inside until completely dry.

VOLUME

at the roots



Once the hair is blow dried, place the brush at the root again, under the section (preferably the large-diameter brush), without using the automatic rotation.

Setting: drying only. Start smoothing the section against the lie of the hair for about 3 cm from the roots and then allow the appliance to slide slowly to the tip of the section without stretching it.

Then bring the section back to the correct side.

To give more volume to all of your hair, it is important to use this tip on each section of hair.

Adviezen & Tips van de kapper



HET FÖHNEN GLAD & ONDER CONTROLE

Tegelijkertijd drogen en in model brengen

Dit is de basistechniek voor het föhnen van lang of halflang haar met de BRUSH ACTIV'.

Droog na het wassen het haar goed af met een handdoek en kam het goed uit.

Die Brush Activ' Funktion dient zum Vortrocknen des Haars, das Haar bleibt dabei leicht feucht.

Verdeel het haar met behulp van klemmen in verschillende gedeeltes:



1. Begin met het lange haar in de nek,
2. vervolgens de achterzijde van het hoofd,
3. de zijkanten van de haardos,
4. en eindig met de lokken op het hoofd.



Het geheim zit hem in de dikte van de verdeelde lokken, die u één voor één bewerkt!

Wij raden u aan de borstel met de grote diameter te gebruiken voor het grof in model brengen van het haar en vervolgens de borstel met de kleine diameter te gebruiken voor het afwerken (meer rond naar binnen of buiten).

Van de wortel tot de punt!

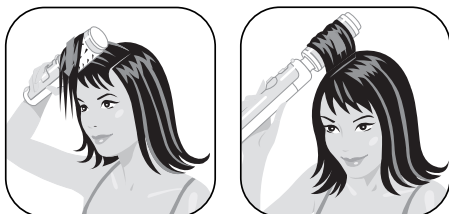

De wortels moeten vóór de punten gedroogd worden: plaats de borstel meteen bij de haarwortel onder de lok die u in model wilt brengen, zonder draaien, uitsluitend in de droogstand (stand 1). Schakel daarna het automatisch draaien van de borstel in en ga langzaam naar beneden naar de haarpunt totdat de lok helemaal droog is.

Denk er aan dat slecht gedroogd haar nooit glad is!



De punten rond naar binnen:

Plaats de borstel (met de grote of kleine diameter) bij de haarpunten, onder de lok. Schakel het draaien in en rol de lok naar binnen.



De punten rond naar buiten:

Plaats de borstel (met de grote of kleine diameter) bij de haarpunten, boven de lok. Schakel het draaien in en rol de lok naar buiten.

*Voor meer nadruk bij de haarpunten is de borstel met de kleine diameter ideaal!
U kunt uw hele haardos deze beweging geven, of slechts enkele lokken.*

HET FÖHNEN

Rafelig & geëffileerd haar

De Föhn techniek is geschikt voor iedere haarlengte.

Droog na het wassen het haar goed af met een handdoek en kam het goed uit.

Droog het haar voor met de droogfunctie van Brush Activ' met het hoofd naar voren gebogen, om de wortels meer volume te geven. De haarpunten moeten vochtig blijven.

U kunt haarschuim of wax gebruiken om het haar mooier te maken.



Verdeel de haardos verticaal in twee gedeeltes, vanaf de top van het hoofd tot laag in de nek. Begin het föhnen met het apparaat onder de lok geplaatst, waarbij u van de wortel naar de haarpunt beweegt. Herhaal deze handeling totdat het haar aan beide zijden van de nek goed droog is.

Ga door met de lokken aan de zijde van het gezicht en eindig op het hoofd.



Plaats voor een mooi rafelig effect met geëffileerde punten de borstel onder of op de lok, in de richting van het rafelen en trek de lok naar de tegenovergestelde wang, nog steeds met het hoofd enigszins gebogen.

Het bewerken van de haarpunten:

Om de haarpunten geëffileerd te houden, moet u niet aan de lok trekken wanneer de borstel ter hoogte van de haarpunten komt: neem voorzichtig de borstel van de lok om het effect te behouden.

Laat de haardos afkoelen alvorens het in model te brengen.

Voor meer nadruk bij de haarpunten is de borstel met de kleine diameter ideaal!

HET FÔHNEN

Gekruild & Luchtig

Deze techniek wordt vooral toegepast bij kort en halflang, soepel of golvend haar.



*De krullen en golven worden gemaakt door dunne lokken rond de borstel met de kleine diameter te rollen:
hoe dunner de lok, hoe steviger de krul.*



Begin altijd bij de nek en ga geleidelijk aan naar boven om te eindigen bij de lokken op het hoofd.

Plaats de borstel om en om onder de lok (om de wortel te drogen) en boven de lok (voor het golven)

in een vrij langzame draaibeweging, wat een vol, luchtig effect geeft.

De opgerolde lokken moeten afkoelen zonder ze aan te raken.

Wanneer de haardos eenmaal droog is moet u de krullen en golven alleen met de vingers op hun plaats zetten. Vermijd het gebruik van een kam of een borstel, die het effect zou annuleren.



HET AFWERKEN

Een pony

Gekruild & Luchtig Voor een korte, rechte pony is het aan te raden de borstel met de kleine diameter te gebruiken, die de beweging benadrukt.

Voor een rechte pony moet de wortel opgebald worden voor een mooi profiel.

Daarentegen geeft bij een langere pony de borstel met de grote diameter een gladder effect. Plaats de borstel onder de vochtige, voorgedroogde pony, bij de haarwortel en laat het apparaat automatisch draaien om de lok naar binnen te rollen, totdat de lok volledig droog is.

Volume bij de haarwortel



Wanneer het haar eenmaal in model is gebracht, plaatst u opnieuw de borstel bij de haarwortel, onder de lok (kies bij voorkeur voor de grote diameter), zonder het automatisch draaien te gebruiken. Alleen de droogstand gebruiken. Begin de lok glad te strijken in de tegengestelde richting van de haarinplant over ca. 3 cm en laat tenslotte het apparaat langzaam tot aan de punt van de lok glijden zonder te trekken. Zet vervolgens de lok terug aan de goede kant.

Om uw hele haardos volume te geven is het belangrijk deze tip bij iedere haarlok toe te passen.

Ratschläge & Tipps vom Friseur



Geglättet & in Form gebracht

Gleichzeitig trocknen und in Form bringen!

Nachstehend die Grundtechnik für ein Styling mit BRUSH ACTIV' für langes oder halblanges Haar. Waschen Sie Ihr Haar, frottieren Sie es handtuchtrocken und kämmen Sie es gut durch. Die Brush Activ' Funktion dient zum Vortrocknen des Haars, das Haar bleibt dabei leicht feucht. Teilen Sie Ihr Haar mit Klammern in Haarsträhnen ab:



1. Fangen Sie mit dem langen Haar im Nacken an,
2. gehen Sie dann zum Hinterkopf über,
3. anschließend zum Seitenbereich,
4. und zum Schluss zum Oberkopf.



*Je dünner die Haarsträhnen sind, desto besser ist das Ergebnis.
Bearbeiten Sie die einzelnen Haarsträhnen eine nach der anderen!*

Wir raten dazu, die große Bürste zur allgemeinen Formgebung Ihrer Frisur zu benutzen und die kleine Bürste für die Feinheiten (stärker nach innen oder außen föhnen bestimmter Haarsträhnen) einzusetzen.

Vom Ansatz in Richtung Spitze!



Der Ansatz muss unbedingt vor der Spitze getrocknet werden: halten Sie die Bürste am Haaransatz unter die Haarsträhne, die bearbeitet werden soll. Aktivieren Sie die Drehfunktion nicht, sondern setzen Sie die Trockenfunktion (Position 1) in Betrieb. Aktivieren Sie anschließend die automatische Drehbewegung der Bürste und lassen Sie diese langsam bis zu den Haarspitzen gleiten, bis die Haarsträhne ganz trocken ist.

Nicht vergessen: Wenn das Haar nicht richtig trocken ist, wird es auch nicht richtig glatt!



Nach innen geföhnte Spitzen:

Setzen Sie die große oder die kleine Bürste an den Haarspitzen unter der Strähne an und aktivieren Sie die Drehfunktion nach innen.



Nach außen geföhnte Spitzen:

Setzen Sie die große oder die kleine Bürste an den Haarspitzen unter der Strähne an. Aktivieren Sie die Drehfunktion nach außen.

Die kleine Bürste ist ideal, wenn die Wirkung zu den Haarspitzen hin betont werden soll! Diese Behandlung kann an allen oder nur an ein paar Haarsträhnen vorgenommen werden.

DAS STYLING

Abgestuft & Fransig

Waschen Sie Ihr Haar, frottieren Sie es handtuchtrocken und kämmen Sie es gut durch. Trocknen Sie Ihr Haar mit der Trocken-Funktion Ihres Brush Activ' vor. Halten Sie dabei den Kopf nach unten, um dem Haar am Ansatz Volumen zu verleihen. Das Haar muss leicht feucht bleiben.

Sie können zur Verschönerung des Haars Frisierschaum oder Frisierwachs benutzen.



Teilen Sie das Haar vertikal in zwei Seiten und ziehen Sie dazu einen Scheitel vom Oberkopf bis in den Nacken. Beginnen Sie das Styling und halten Sie dabei das Gerät unter die Haarsträhnen, gehen Sie von der Wurzel in Richtung Spitze vor. Trocknen Sie auf diese Weise alle Strähnen im Nackenbereich. Machen Sie mit den seitlichen Strähnen weiter und beenden Sie das Styling mit den Strähnen am Oberkopf.



Für ein optimal abgestuftes Ergebnis und fransige Haarspitzen: Halten Sie die Bürste in Richtung der Stufen unter oder auf die Strähne und ziehen Sie sie mit leicht geneigtem Kopf in Richtung der entgegengesetzten Wange aus.

Behandlung der Haarspitzen:

Wenn die Haarspitzen fransig bleiben sollen, dürfen die Strähne an den Spitzen nicht glatt gezogen werden: nehmen Sie die Bürste vorsichtig von der Strähne, um die Wirkung zu erhalten. Lassen Sie das Haar abkühlen, bevor Sie es durchfrisieren.

Die kleine Bürste ist ideal, wenn die Wirkung zu den Haarspitzen hin betont werden soll!

DAS STYLING

Lockig & Luftig

Diese Technik ist für kurzes und halblanges Haar geeignet, das glatt oder lockig sein kann.

*Die Locken und Wellen erhält man durch Einrollen von dünnen Haarsträhnen auf der kleinen Bürste:
je dünner die Strähne ist, desto fester wird die Locke.*



Beginnen Sie immer am Nacken, gehen Sie langsam nach oben und beenden Sie das Styling mit den Strähnen am Oberkopf.

Halten Sie die Bürste abwechselnd unter die Strähne (um den Haaransatz zu trocknen) und auf die Strähne (um dem Haar eine Wellige Form zu verleihen).

Führen Sie dabei eine langsamere Drehbewegung aus, damit das Haar Volumen bekommt und luftig aussieht.

Lassen Sie die aufgerollten Haarsträhnen abkühlen, bevor Sie sie in Form legen. Legen Sie die Locken und Wellen erst in Form, wenn das Haar ganz trocken ist. Benutzen Sie dazu weder Kamm noch Bürste, dies würde die Wirkung zunichte machen.



DIE DETAILS

Die verschiedenen Arten von Pony

Für einen kurzen geraden Pony sollte die Bürste mit kleinem Durchmesser benutzt werden, die die Wirkung unterstreicht.

Bei geraden Ponys muss man dem Haaransatz Volumen verleihen, um das Profil zu verschönern.

Für einen längeren Pony sollte die Bürste mit großem Durchmesser benutzt werden, die eine bessere Wirkung erzielt. Der Pony muss feucht und vorgetrocknet sein. Halten Sie die Bürste an den Haaransatz unter die Bürste und aktivieren Sie die automatische Drehbewegung, um die Strähne nach innen aufzurollen. Trocknen Sie das Pony vollständig.



Volumen am Haaransatz

Zupfen Sie das Haar in Form, halten Sie die Bürste erneut an den Haaransatz unter die Strähne (benutzen Sie vorzugsweise die große Bürste), ohne die automatische Drehbewegung zu aktivieren. Glätten Sie die Haarsträhne etwa 3 cm weit und halten Sie die Strähne dabei in die der natürlichen Lage der Haare entgegengesetzten Richtung. Lassen Sie das Gerät dann langsam bis an die

Spitze der Haarsträhne gleiten, ohne zu ziehen. Legen Sie die Strähne anschließend wieder auf die richtige Seite.

Wenn Sie Ihrem gesamten Haar mehr Volumen verleihen wollen, wenden Sie diesen Trick auf alle Haarsträhnen an.

Consigli e trucchi del parrucchiere



LA MESSA IN PIEGA

Lisci e disciplinati

Asciugatura e messa in piega simultanea!

Ecco la tecnica di base per la messa in piega con BRUSH ACTIV' su capelli lunghi o medio-lunghi. Dopo lo shampoo, tamponate i capelli con un asciugamano ed eliminate con cura i nodi. È anche possibile effettuare un'iniziale asciugatura dei capelli grazie alla funzione di asciugatura Brush Activ', che mantiene i capelli umidi. Aiutandovi con delle pinze per capelli, dividete la capigliatura in sezioni:



1. iniziate dalle lunghezze della nuca,
2. proseguite con i capelli dietro la testa,
3. quelli sui lati,
4. per finire con le ciocche sopra la testa.



Il segreto sta nel separare i capelli in ciocche sottili, lavorandole una per volta!

Vi suggeriamo di utilizzare la spazzola di diametro grande per la messa in piega e di inserire quella di diametro piccolo per le rifiniture (accentuare le punte girate verso l'interno o l'esterno).

Dalla radice alla punta!



È indispensabile asciugare bene la radice prima delle punte: avvicinate la spazzola alla radice della ciocca che intendete pettinare in posizione asciugatura (posizione 1) e senza azionare la rotazione. Azionate in seguito la rotazione automatica della spazzola scendendo lentamente verso le punte fino a completa asciugatura della ciocca.

Ricordate: capello mal asciugato è capello mal stirato!



Le punte girate verso l'interno:

Posizionate la spazzola (diametro grande o piccolo) sulle punte dei capelli, sotto la ciocca. Azionate la rotazione e fate ruotare la spazzola verso l'interno.



Le punte girate verso l'esterno:

Posizionate la spazzola (diametro grande o piccolo) sulle punte dei capelli, sopra la ciocca. Azionate la rotazione e fate ruotare la spazzola verso l'esterno.

Per un effetto ancora più accentuato sulle punte utilizzate la spazzola di diametro piccolo. Potete scegliere di effettuare questa operazione su tutti i capelli o soltanto su qualche ciocca.

LA MESSA IN PIEGA

Scalati e sfilati

Questa tecnica di messa in piega è adatta ai capelli di qualsiasi lunghezza.

Dopo lo shampoo, tamponate i capelli con un asciugamano ed eliminate con cura i nodi.

Grazie alla funzione asciugatura di Brush Activ potete preasciugare i capelli: per capelli più voluminosi alle radici tenete la testa piegata in avanti. Le punte devono restare umide.

È possibile applicare una spuma o una cera per un risultato migliore.



Dividete verticalmente i capelli in due parti, dall'attaccatura sulla fronte alla base della nuca. Iniziate la messa in piega posizionando l'apparecchio sotto la ciocca, con un movimento radice -> punta. Ripetete l'operazione fino a completa asciugatura delle ciocche sui due lati della nuca. Continuate con le ciocche sui lati del viso per finire con quelle sopra la testa.



Per ottenere un effetto scalato perfetto e punte sfilate, posizionate la spazzola sopra o sotto la ciocca, nel senso della scalatura e tiratela verso la guancia opposta, sempre con la testa leggermente piegata.

Lavorare le punte:

Per mantenere le punte sfilate, quando la spazzola arriva al livello delle punte, evitate di tirare, ma rimuovetela delicatamente dalla ciocca, in modo da non rovinare l'effetto.

Lasciate raffreddare i capelli prima di pettinarli.

Per un effetto ancora più accentuato sulle punte utilizzate la spazzola di diametro piccolo.

LA MESSA IN PIEGA



Ricci e vaporosi

Questa tecnica è consigliata in caso di capelli corti e medio-lunghi, mossi o ondulati.



I ricci e le ondulazioni si ottengono arrotolando ciocche sottili con la spazzola di diametro piccolo: con ciocche sottili si ottengono ricci più stretti.



Iniziate sempre dalla nuca per risalire progressivamente e poi finire con le ciocche in alto. Posizionate la spazzola sotto la ciocca (per asciugare la radice) e poi sopra la ciocca (per ondularla) eseguendo un movimento rotatorio piuttosto lento: così facendo otterrete un effetto volumizzante e vaporoso.

Lasciate che le ciocche arrotolate si raffreddino senza toccarle.

Una volta asciugati tutti i capelli, lavorate i ricci e le ondulazioni utilizzando esclusivamente le dita: pettini o spazzole rovinerebbero l'effetto, evitateli.



LE RIFINITURE

Le frange

Per una frangia corta e dritta, si consiglia l'utilizzo della spazzola di diametro piccolo, che dà più movimento.

In caso di frange dritte, l'estetica del profilo richiede un capello gonfio alla radice.

Al contrario, su una frangia più lunga, la spazzola di diametro grande dona un effetto più liscio. Su frangia umida e preasciugata, avvicinate la spazzola alla radice dei capelli e continuate la rotazione automatica verso l'interno della ciocca fino a completa asciugatura.

Volume alla radice



Una volta eseguita la messa in piega, posizionate nuovamente la spazzola alla radice, sotto la ciocca (preferibilmente quella di diametro grande) senza far ruotare automaticamente. Posizione solo asciugatura. Cominciate a lisciare la ciocca in senso opposto a quello dell'attaccatura del capello per circa 3 cm. Lasciate poi scivolare lentamente l'apparecchio verso la punta della ciocca, senza stirarla. Girate poi la ciocca nel verso dell'attaccatura.

Perché il volume sia uniforme su tutti i capelli, ripetete questa operazione su ogni ciocca.

Consejos & Trucos del peluquero



EL PEINADO

Alisado & Moldeado

¡Secar y dar forma al mismo tiempo!

Le presentamos la técnica básica para peinar el cabello largo o la media melena con BRUSH ACTIV'. Seque bien su cabello con una toalla después de lavarlo y desenrédelo cuidadosamente. Puede pre-secar también su cabello gracias a la función de secado de Brush Activ' a la vez que mantiene el cabello húmedo. Separe el cabello en mechones con las pinzas :

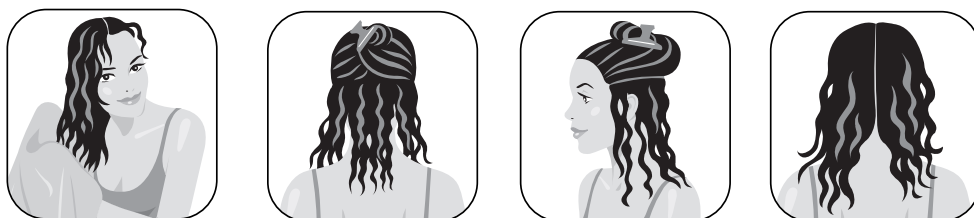

1. Comience por el cabello largo de la nuca,
2. y a continuación la parte posterior de la cabeza,
3. los laterales del cabello,
4. termine con los mechones de la parte superior



¡El secreto reside en separar mechones lo suficientemente finos y trabajarlos de uno en uno!

Le aconsejamos que utilice el cepillo de diámetro grande para dar una forma general a su peinado, y utilice el de diámetro pequeño para acentuar los acabados (puntas peinadas hacia dentro o hacia fuera más marcadas).

¡De la raíz a las puntas!



Es imprescindible que seque bien la raíz antes que las puntas: coloque el cepillo, en la raíz del cabello, debajo del mechón que desea peinar, sin activar la rotación, únicamente en posición secado (posición 1). A continuación, active la rotación automática del cepillo bajando lentamente hacia las puntas hasta que el mechón esté totalmente seco.

¡Recuerde que un cabello mal secado es un cabello mal alisado!



Las puntas peinadas hacia dentro:

Coloque el cepillo (diámetro grande o pequeño) en las puntas del cabello, debajo del mechón. Active la rotación, para enroscarlo hacia dentro.



Las puntas peinadas hacia fuera:

Coloque el cepillo (diámetro grande o pequeño) en las puntas del cabello, por encima del mechón.

Active la función rotación, para enroscarlo hacia fuera.

Para obtener un efecto más acentuado hacia las puntas, utilice el cepillo de diámetro pequeño. Puede realizar este movimiento por todo el cabello o solamente en algunos mechones.

EL PEINADO

En capas & Desfilado

La técnica de Peinado está indicada para todos los largos de cabello.

Seque bien su cabello con una toalla después de lavarlo y desenrédelo cuidadosamente.

Séquelo previamente con la función de secado de Brush Activ', cabeza inclinada hacia delante, para dar volumen a la raíz. Las puntas deben permanecer húmedas.

Puede utilizar una espuma o una cera para embellecer la fibra del cabello.



Separe verticalmente el cabello en dos partes, desde la parte superior de la cabeza hasta la base de la nuca. Comience el peinado colocando el aparato debajo del mechón, con un movimiento raíz -> punta. Vuelva a realizar la operación hasta obtener un perfecto secado de los dos laterales de la nuca. Continúe con los mechones que están a ambos lados del rostro y termine en la parte superior de la cabeza.

Para obtener un cabello en capas y puntas desfiladas, coloque el cepillo debajo o en el mechón, en el sentido de las capas y tire del mechón hacia la mejilla contraria, la cabeza siempre ligeramente inclinada.



Acabado de las puntas:

Para mantener las puntas desfiladas, no tire del mechón cuando el cepillo llegue a nivel de las puntas: retire delicadamente el cepillo del mechón para no romper el efecto.

Deje enfriar el cabello antes de peinarlo.

¡Para un efecto más acentuado hacia las puntas, utilice el cepillo de diámetro pequeño!

Puntas hacia fuera & Volumen



Esta técnica está indicada principalmente para el cabello corto y la media melena, flexible u ondulado.

Las ondas se realizan enrollando mechones finos con el cepillo de diámetro pequeño: cuanto más fino sea el mechón, más cerrada quedará la ondulación.



Comenzar siempre por la nuca para subir progresivamente y terminar con los mechones de la parte superior.

Coloque de manera alternativa el cepillo debajo del mechón (para secar la raíz) y a continuación encima del mechón (para la onda), en un movimiento de rotación más o menos lento, esto le proporcionará un efecto volumen.

Los mechones enroscados deben enfriarse sin tocarlos.

Una vez que todo el cabello esté seco, sólo los dedos deben colocar las ondas. Evite utilizar un peine o un cepillo que rompería el efecto.



LOS ACABADOS

Los flequillos

Para un flequillo corto y recto, le recomendamos que utilice el cepillo de diámetro pequeño, que acentuará el movimiento.

Para los flequillos rectos, hay que dar volumen en la raíz para un mejor efecto.

Por el contrario, para un flequillo más largo, el cepillo de diámetro grande proporcionará un efecto más liso.

Sobre el flequillo húmedo y secado previamente, coloque el cepillo debajo en la raíz del cabello y mantenga la rotación automática para enroscar el mechón hacia dentro, hasta que se seque por completo.

Volumen en la raíz



Una vez que el cabello tiene forma, coloque de nuevo el cepillo en la raíz, debajo del mechón (preferentemente opte por el de diámetro grande) sin utilizar la rotación automática y con la posición de secado únicamente. Comience alisando el mechón en sentido contrario al crecimiento del cabello en aproximadamente 3 cm y finalmente deje que el aparato se deslice lentamente hasta la punta del mechón, sin estirarlo.

Vuelva a colocar el mechón en su sitio.

Para proporcionar volumen a todo el cabello, es importante que aplique este truco a cada mechón de cabello.

Conselhos e Dicas de cabeleireiro



O BRUSHING

Alisado e Dominado

Secar e pentear o cabelo em simultâneo!

Eis a técnica de base para conseguir um bom brushing com a sua BRUSH ACTIV' num cabelo comprido ou médio. Depois de lavar bem o cabelo com champô, enxugue-o meticulosamente com uma toalha e desembarace-o com muito cuidado.

Pode também secar previamente o cabelo graças à função secar da Brush Activ', mantendo o cabelo húmido. Separe o cabelo em madeixas individuais com a ajuda de pinças:



1. Comece pelas madeixas ao longo da nuca,
2. passe para a parte de trás da cabeça,
3. depois, para os lados do cabelo,
4. e termine com as madeixas de cima.



O segredo reside na finura das madeixas, trabalhadas uma a uma!

Aconselhamos vivamente a utilização da escova de diâmetro grande para o brushing e, por outro lado, a utilização da escova de diâmetro pequeno para acentuar as pontas (arredondadas para dentro ou para fora de uma forma mais marcada).

Da raiz à ponta do cabelo!



É fundamental secar devidamente a raiz antes das pontas. Assim, coloque a escova junto à raiz do cabelo, debaixo da madeixa que deseja pentear, sem accionar a rotação, somente na posição de secagem (posição 1) De seguida, accione a rotação automática da escova, descendo lentamente no sentido das pontas, até que a madeixa fique totalmente seca.

Lembre-se que um cabelo mal seco é um cabelo mal alisado!



As pontas arredondadas para dentro:

Coloque a escova (diâmetro grande ou pequeno) na ponta do cabelo, por debaixo da madeixa pretendida.

Accione a rotação por forma a enrolar as pontas para dentro.



As pontas arredondadas para fora:

Coloque a escova (diâmetro grande ou pequeno) na ponta do cabelo, por cima da madeixa pretendida.

Accione o interruptor de rotação por forma a enrolar as pontas para fora.

Para obter um efeito mais acentuado no sentido das pontas, a escova de diâmetro pequeno é a ideal! Com efeito, é possível conferir este movimento ao cabelo inteiro ou, então, apenas a algumas madeixas.

O BRUSHING

Escadeado e Desfiado

A técnica do brushing adequa-se aos mais variados tamanhos de um cabelo.

Depois de lavar bem o cabelo com champô, enxugue-o meticulosamente com uma toalha e desembarace-o com muito cuidado.

Seque previamente o cabelo graças à função secar da Brush Activ', com a cabeça virada para baixo, por forma a dar volume às raízes. As pontas têm de permanecer húmidas.

Pode usar algum tipo de espuma ou de gel para embelezar ainda mais o cabelo.



Comece por separar o cabelo na vertical, em duas partes, do topo da cabeça ao fim da nuca.

Inicie o brushing, colocando o aparelho por baixo da madeixa e descreva um movimento raiz -> ponta.

Repita a operação até garantir uma secagem perfeita dos dois lados da nuca.

Passe para as madeixas situadas dos dois lados do rosto e termine na parte de cima da cabeça.



Para obter um escadeado perfeito e pontas desfiadas, coloque a escova por cima ou por baixo da madeixa, no sentido do escadeado, e estique a madeixa no sentido da face oposta do rosto, mantendo sempre a cabeça ligeiramente inclinada.

Trabalhar as pontas:

Para manter as pontas desfiadas, não estique a madeixa quando a escova chega ao nível das pontas: com delicadeza, retire a escova da madeixa de forma a não desfazer o efeito.

Antes de pentear o cabelo, deixe-o arrefecer.

Para obter um efeito mais acentuado no sentido das pontas, a escova de diâmetro pequeno é a ideal!

O BRUSHING

PT

Encaracolado e Vaporoso

Esta técnica aplica-se fundamentalmente aos cabelos curtos e semi-compridos, lisos ou ondulados.



Para obter caracóis e ondulações, enrole madeixas finas com a ajuda da escova de diâmetro pequeno: quanto mais fina for a madeixa, mais apertado será o caracol.

Comece sempre pela nuca, vá subindo progressivamente e termine nas madeixas situadas na parte de cima da cabeça.

Coloque alternadamente a escova por baixo da madeixa (para secar a raiz) e por cima da madeixa (para a ondulação), descrevendo um movimento de rotação mais lento, por forma a conferir um efeito volumoso e vaporoso.

As madeixas enroladas têm de arrefecer sem ser tocadas.

Uma vez o cabelo seco por inteiro, use apenas os dedos para arranjar os caracóis e as ondulações. Evite utilizar um pente ou uma escova: por forma a não desfazer o efeito pretendido.



OS ACABAMENTOS

As franjas

Para obter uma franja curta e direita, aconselha-se a utilização da escova de diâmetro pequeno dado que este acentua ainda mais o movimento.

No caso das franjas lisas, é necessário aumentar o volume da raiz para reforçar a estética do perfil.

Pelo contrário, numa franja mais comprida, a escova de diâmetro grande produz um efeito mais liso. Numa franja húmida e previamente seca, coloque a escova por baixo da franja junto à raiz do cabelo e mantenha a rotação automática para um enrolamento interior da madeixa, até à secagem completa.

Do volume à raiz



Uma vez o cabelo arranjado, volte a colocar a escova na raiz, por baixo da madeixa (opte, preferencialmente, pela escova de diâmetro maior), sem utilizar a rotação automática. Posição secagem apenas. Comece a alisar a madeixa do cabelo no sentido contrário ao da implantação do cabelo em cerca de 3 cm e, por fim, deixe o aparelho deslizar lentamente até à ponta da madeixa em questão, sem esticar esta última. Por fim, coloque a madeixa penteada do lado correcto.

Para dar volume ao seu cabelo por inteiro, é importante aplicar estas dicas em cada uma das madeixas do cabelo.

Χρήσιμες επαγγελματικές συμβουλές



ΧΤΕΝΙΣΜΑ

Ίσιωμα & έλεγχος

Τέλειο φορμάρισμα και στέγνωμα των μαλλιών!

Αυτή είναι η βασική τεχνική για να φορμάρεται μακριά ή μεσαίου μήκους μαλλιά με την BRUSH ACTIV'.

Μετά από το λούσιμο, σκουπίστε καλά τα μαλλιά σας με μια πετσέτα και ξεμπερδέψτε τα με προσοχή.

Μπορείτε επίσης να προ-στεγνώσετε τα μαλλιά σας χάρη στη λειτουργία στεγνώματος Brush Activ' που διατηρεί τα μαλλιά σας ελαφρώς βρεγμένα. Χωρίστε τα μαλλιά σας σε τούφες με πιαστράκια:



1. Αρχίστε από τα μήκη του αυχένα,
2. συνεχίστε στο πίσω μέρος του κεφαλιού.
3. τα πλαϊνά μαλλιά
4. και ολοκληρώστε με τις τούφες στην κορυφή του κεφαλιού.



Το μυστικό βρίσκεται στο πόσο λεπτές είναι οι τούφες που έχετε χωρίσει και δουλεύοντας τες μία μία.

Σας συνιστούμε να χρησιμοποιείτε τη βούρτσα μεγάλης διαμέτρου για το γενικό φορμάρισμα των μαλλιών σας και τη βούρτσα μικρής διαμέτρου για το φινιρίσμα (οι πιο έντονα στρογγυλεμένες άκρες προς τα μέσα ή προς τα έξω).

Από τις ρίζες μέχρι τις άκρες!



Είναι απαραίτητο να στεγνώνετε τις ρίζες πριν τις άκρες: τοποθετήστε τη βούρτσα στη ρίζα των μαλλιών κάτω από την τούφα που θέλετε να δουλέψετε χωρίς να βάζετε μπροστά την περιστροφή, απλώς τη λειτουργία στέγνωμα (θέση 1).

Κατόπιν, βάλτε μπροστά την αυτόματη περιστροφή της βούρτσας κατεβαίνοντας αργά - αργά προς τις άκρες μέχρι να στεγνώσει τελείως η τούφα.

Μην ξεχνάτε ότι τα μαλλιά που δεν έχουν στεγνώσει καλά δεν έχουν ισιώσει σωστά!



Οι στρογγυλεμένες άκρες προς τα μέσα:

Τοποθετήστε τη βούρτσα (μεγάλης ή μικρής διαμέτρου) στην άκρη των μαλλιών πάνω από την τούφα και βάλτε μπροστά την περιστροφή για να τυλίξετε προς τα μέσα.



Οι στρογγυλεμένες άκρες προς τα έξω:

Τοποθετήστε τη βούρτσα (μεγάλης ή μικρής διαμέτρου) στην άκρη των μαλλιών πάνω από την τούφα. Βάλτε μπροστά την περιστροφή για να τυλίξετε προς τα έξω.

Για πιο έντονο αποτέλεσμα προς τις άκρες, χρησιμοποιείτε τη βούρτσα μικρής διαμέτρου! Μπορείτε να δώσετε την κίνηση αυτή σε όλα τα μαλλιά ή σε μερικές μόνο τούφες.

ΧΤΕΝΙΣΜΑ

Διαβάθμιση & Λεπτές άκρες

Η τεχνική Χτενίσματος είναι κατάλληλη για όλα τα μαλλιά ανεξαρτήτου μήκους. Μετά το λούσιμο, σκουπίστε καλά τα μαλλιά σας με μια πετσέτα και ξεμπερδέψτε τα με προσοχή.

Προστεγνώστε τα μαλλιά σας με τη λειτουργία με το κεφάλι κεκλιμένο προς τα εμπρός για να φουσκώσετε τις ρίζες. Οι άκρες πρέπει να παραμένουν υγρές.

Μπορείτε να χρησιμοποιήσετε αφρό ή κερύ για να ομορφύνετε την όψη της τρίχας.



Χωρίστε κάθετα τα μαλλιά σε δύο μέρη, αρχίζοντας από τη κορυφή του κεφαλιού και προχωρώντας προς το κάτω μέρος του αυχένα. Αρχίστε το χτενίσμα βάζοντας τη συσκευή κάτω από την τούφα με κίνηση από τις ρίζες προς τις άκρες. Επαναλάβετε τη διαδικασία μέχρι να στεγνώσουν τελείως και οι δύο πλευρές του αυχένα. Συνεχίστε με τις τούφες και από κάθε πλευρά του προσώπου και ολοκληρώστε με την κορυφή του κεφαλιού.



Για να πετύχετε σταδιακή διαβάθμιση και λεπτές άκρες, τοποθετήστε τη βούρτσα κάτω από την τούφα ή πάνω στην τούφα με τη φορά της διαβάθμισης και τραβάτε την τούφα προς το αντίθετο μάγουλο με το κεφάλι πάντα ελαφρώς κεκλιμένο.

Δούλεμα στις άκρες:

Για να διατηρήσετε λεπτές τις άκρες, μην τραβάτε την τούφα όταν η βούρτσα φθάσει στις άκρες: βγάλτε προσεκτικά τη βούρτσα από την τούφα για να μην χαλάσετε το αποτέλεσμα. Αφήστε τα μαλλιά να κρυσώσουν πριν τα χτενίσετε.

Για πιο έντονο αποτέλεσμα προς τις άκρες, χρησιμοποιείτε τη βούρτσα μικρής διαμέτρου!

Μπούκλες & Ανάλαφρα μαλλιά



Η τεχνική αυτή εφαρμόζεται κυρίως στα κοντά και μεσαίου μήκους, ίσια ή σπαστά μαλλιά

Οι μπούκλες και οι κυματισμοί γίνονται τυλίγοντας λεπτές τούφες με τη βούρτσα μικρής διαμέτρου. Όσο πιο λεπτή είναι η τούφα τόσο πιο σφιχτή γίνεται η μπούκλα.

Αρχίζετε πάντα από τον αυχένα και προχωράτε σταδιακά προς τα πάνω μέχρι να φθάσετε στις τούφες της κορυφής του κεφαλιού.



Βάζετε εναλλάξ τη βούρτσα κάτω από την τούφα (για να στεγνώσετε τις ρίζες) κατόπιν πάνω στην τούφα (για τον κυματισμό), με μάλλον αργή περιστροφική κίνηση δίνοντας φουσκωτή και ανάλαφρη όψη στα μαλλιά.

Οι τυλιγμένες τούφες πρέπει να κρυώνουν χωρίς να τις αγγίζετε.

Αφού στεγνώσουν όλα τα μαλλιά, χρησιμοποιήστε τα δάκτυλα για να τακτοποιήσετε τις μπούκλες και τους κυματισμούς.

Μην χρησιμοποιείτε χτένα ή βούρτσα διότι κινδυνεύετε να χαλάσετε τα μαλλιά.

ΦΙΝΙΡΙΣΜΑΤΑ



Φράντζες

Για κοντές και ίσιες φράντζες, συνιστάται να χρησιμοποιείτε τη βούρτσα μικρής διαμέτρου η οποία εντείνει την κίνηση.

Για τις ίσιες φράντζες, πρέπει να φουσκώνετε τις ρίζες για να δώσετε αισθητική στο προφίλ.

Αντίστροφα, σε μακρύτερες φράντζες η βούρτσα μεγάλης διαμέτρου τις κάνει πιο ίσιες.

Σε υγρές και προστεγνωμένες φράντζες, βάζετε τη βούρτσα στις ρίζες των μαλλιών κάτω από τη φράντζα και διατηρείτε την αυτόματη περιστροφή για εσωτερικό τύλιγμα της τούφας μέχρι να στεγνώσει τελείως.



Όγκος στις ρίζες

Αφού φορμάρετε τα μαλλιά σας, βάλτε ξανά τη βούρτσα στις ρίζες κάτω από την τούφα (κατά προτίμηση μεγάλης διαμέτρου) χωρίς να χρησιμοποιήσετε την αυτόματη περιστροφή.

Θέση στέγνωμα μόνο Αρχίστε να ισιώνετε την τούφα με αντίστροφη φορά από τη φυσική φορά των μαλλιών σε μήκος 3 cm περίπου και στο τέλος αρχίστε να γλιστράτε αργά τη συσκευή μέχρι την άκρη της τούφας χωρίς να τραβάτε.

Στη συνέχεια, φέρτε και πάλι την τούφα από την καλή μεριά.

Για να δώσετε όγκο σε όλα τα μαλλιά σας, είναι σημαντικό να εφαρμόζετε την τεχνική αυτή για κάθε τούφα μαλλιών.

Kuaför tavsiye ve ustalıkları



FIRÇA VE FÖNLE ŞEKİLLENDİRME

Düzleştirme & Tutma

Aynı anda kurutma ve şekillendirme!

İşte size özel, uzun veya yarı uzun saçlarda fırça ve fönle şekillendirmeyi sağlayan BRUSH ACTIV' in kullanım tekniği.

Saçlarınızı şampuanla yıkadıktan sonra, bir havluyla saçlarınızın nemini alı ve hırpalamadan dolaşmış olan saçlarınızı açın.

Saçlarınızı nemli kalmalarını sağlayacak şekilde Brush Activ' kurutma fonksiyonu ile önceden kurutabilirsiniz.

Pensler yardımıyla, saçlarınızı tutamlar halinde ayırın, bu işlemi:



1. Ensedeki uzunluklardan başlayarak,
2. sonra başınızın arka kısmına,
3. yan perçemlere,
4. son olarak da tepenizdeki saç tutamlarına uygulayın.



İşin sırrı, tutamların düzgün şekilde özenle ayrılmış olmasına bağlıdır, bu yüzden işlemi tek tek uygulayın!

Saç şeklinizin genel bir form kazanması için kalın fırçayı, ufak rötuşlar ve kıvrımlar (daha belirgin şekilde içe veya dışa karavel) için ince fırçayı kullanmanızı tavsiye ederiz.

Saç diplerinden saç uçlarına kadar!



Saçınızın uç kısımlarından önce, saç diplerini kurutmanız gereklidir: saçın dibinden başlayarak, rotasyon uygulamadan, yalnız ve yalnız kurutma konumundayken (konum 1) fırçayı şekil vermek istediğiniz tutamın altına getirin. Sonra, tutam tamamen kuruyuncaya kadar, saç dibinden saç ucuna doğru yavaşça inerek fırçayı otomatik rotasyon ile çalıştırın.

Sakin unutmayın, tam kurumayan saç iyi düzleştirilemeyen saçtır!



Uç kısımların içe doğru kıvrılması:

Fırçayı (kalın veya ince) saç tutamlarının uç kısımlarının altına yerleştirin. Saçları içe doğru kıvrımak amacıyla fırça rotasyonunu çalıştırın.



Uç kısımların dışa doğru kıvrılması:

Fırçayı (kalın veya ince) saç tutamlarının uç kısımlarının üzerine yerleştirin. Saçları içe doğru kıvrımak amacıyla fırça rotasyonunu çalıştırın. Saçları dışa doğru kıvrımak amacıyla fırçayı iç rotasyonla çalıştırın.

Uç kısımlarda etkinin kalıcı olması için, ince fırçanın kullanılması idealdir! Saçlarınıza vereceğiniz bu şekli ister tüm saçınıza isterse sadece birkaç tutama uygulayabilirsiniz.

FIRÇA VE FÖNLE ŞEKİLLENDİRME

Doğal fön & Dağınık bukle

Fırça ve fönle şekillendirme tekniği her uzunluktaki saça uygundur. Saçlarınızı şampuanla yıkadıktan sonra, bir havluyla saçlarınızın nemini alın ve hırpalamadan dolaşmış olan saçlarınızı açın. Brush Activ' 'in ön-kurutma işlevi sayesinde, saç diplerinizin hava alması amacıyla başınızı öne eğerek saçlarınıza ön kurutma uygulayın. Saçlarınızın uç kısımları nemli kalmalıdır.

Saçın tutması ve daha parlak görünmesi için bir saç köpüğü veya saç şekillendirici bir ürün kullanabilirsiniz.



Saçı, başın tepesinden ense köküne doğru düzlemesine iki yana ayırın. Cihazı tutamın altına yerleştirerek saç dibinden → uca doğru bir hareketle fırça ile şekillendirme işlemine başlayın. Ensenin her iki tarafındaki saçlar tamamen kuruyuncaya kadar işlemi tekrarlayın. İşlemi, yüzün her iki yanındaki perçemlere ve son olarak da tepedeki tutamlara uygulayın.



Mükemmel bir doğal fön ve dağınık kıvrımlı saç uçları için, fön yönüne göre, fırçayı saç tutamının altına veya üstüne yerleştirin ve başınız hafif yatık şekilde tutamı yüzünüzün diğer tarafına doğru çekerek fönü uygulayın.

Uç kısımlara uygulama:

Uç kısımların dağınık kıvrımlara sahip olması için, fırçayla uç kısımlara geldiğinizde fırçayı çekmeyin: Saçın hareketini kesmeden fırçayı özenle tutamdan ayırın. Saça son şeklini vermeden önce saçın soğumasını bekleyin.

Uç kısımlarda kalıcılık sağlamak için, ince fırçanın kullanılması idealdir!



FIRÇA VE FÖNLE ŞEKİLLENDİRME

Dalgalı & Hacimli

Bu teknik özellik, yarı uzun ve kısa, kolay şekle giren veya kıvrırcak saçlar için uygundur.



Bukle ve dalgalar ince fırça yardımıyla saçın ince tutamlar halinde kıvrılmasıyla gerçekleştirilir: tutam ne kadar ince olursa, bukle o kadar dayanıklı olur.

Her zaman enseden başlayarak kademeli şekilde yukarıya doğru çıkın ve işlemi en tepedeki tutamlara uygulayarak bitirin.

Sırayla, fırçayı, saçta havalı ve hacimli bir görünüm vermesi için neredeyse hafife yakın bir rotasyon ile önce tutamın altına (saç dibini kurutmak için) sonra üstüne (saçı kıvrırmak için) yerleştirin.

Kıvrılan bukleler el değmeden soğumalıdır.

Saçın tamamı kuru olduğunda, sadece parmaklarınız yardımıyla bukleye ve kıvrılan tutama şekil verebilirsiniz.

Saçın aldığı şekli bozacak bir tarak veya bir fırça kullanmayın.



RÖTUŞLAR

Perçemler

Düz ve kısa bir perçem için, saçta hareket kazandıracak ince fırçanın kullanımı tavsiye edilir.

Düz perçemlerde, profil estetiği açısından saç dibini kabartmak gerekir.

Daha uzun perçemlerde ise, tersine, kalın fırçanın kullanımı daha düz ve parlak bir etki sağlayacaktır. Hafif nemli ve ön kurutma uygulanmış perçemde, saç dibinden başlamak üzere fırçayı perçemin altına yerleştirin ve tutamın içe doğru kıvrılması amacıyla saç tam kuruyuncaya kadar otomatik rotasyonla işlemi uygulayın.



Saç dibinden başlayan hacim

Saçlar şeklini aldıktan sonra, otomatik rotasyonu kullanmadan fırçayı yeniden saç dibine getirip tutamın altına yerleştirin (tercihe göre daha fazla hacim için önerilir). Sadece kurutma pozisyonunda işlemi uygulayın. Saçın çıktığı noktanın yaklaşık 3 cm yukarisından çıkış yönünün tersine tutamı düzleştirme işlemine başlayın ve işlemin sonunda saçı girmeden cihazı hafifçe tutamın ucuna kadar kaydırın. Daha sonra tutamı kendi yönünde bırakın.

Tüm saçınıza hacim kazandırmak için, bu işlemi her bir saç tutamına uygulamanız gerekir.